

*Ли Тейлору — биржевому игроку,
мудрому человеку и верному другу — посвящается!*

TRADING FOR A LIVING

Psychology
Trading Tactics
Money Management

Dr. Alexander Elder
Director
Financial Trading Seminars, Inc.

WILEY

John Wiley & Sons, Inc.

New York Chichester Brisbane Toronto Singapore

КАК ИГРАТЬ И ВЫИГРЫВАТЬ НА БИРЖЕ

Психология
Технический анализ
Контроль над капиталом

Александр Элдер

Перевод с английского

4-е издание, переработанное и дополненное



Переводчики Маргарита Волкова, Александр Волков

Редактор П. Суворова

Элдер А.

Э45 Как играть и выигрывать на бирже: Психология. Технический анализ. Контроль над капиталом / Александр Элдер.— 4-е изд., перераб. и доп. — М.: Альпина Бизнес Букс, 2007. — 472 с.

ISBN 978-5-9614-0599-6

Автор этого международного бестселлера, д-р Александр Элдер, — профессиональный биржевик и эксперт по техническому анализу. Он учит, что успешная биржевая игра зависит от трех факторов: психологии, методов и контроля над риском.

В первой части этой книги д-р Элдер показывает, что ключи к победе — в вашей психологии. Он учит, как стать дисциплинированным игроком и избежать эмоциональных ловушек на бирже. Затем Элдер объясняет, как найти выгодные сделки, пользуясь графиками, компьютерными индикаторами и другими инструментами анализа биржи. Вы увидите, как связать различные методы анализа в эффективную систему биржевой игры. И наконец, вам станет ясно, как управлять деньгами на своем биржевом счете. Правила для ограничения риска важны для биржевика, как запас воздуха — для аквалангиста.

Новое, расширенное, издание включает в себя задачник, созданный д-ром Элдером специально для тех, кто учится биржевому делу по его книге. Каждый из более 200 вопросов и ответов привязан к определенной главе книги. Задачник включает в себя 10 тестов.

Раскрыв эту книгу, вы сделали первый шаг к познанию новых методов игры на валютных, фондовых, фьючерсных и других рынках. Вам предстоит узнать, «как играть и выигрывать на бирже».

УДК 336.76;65.013
ББК 65.264;88.4

Все права защищены. Никакая часть этой книги не может быть воспроизведена в какой бы то ни было форме и какими бы то ни было средствами без письменного разрешения владельца авторских прав.

ISBN 978-5-9614-0599-6 (рус.)

ISBN 0-471-59224-2 (англ.)

> Элдер А., 1993.

> Издание на русском языке, оформление.

ООО «Альпина Бизнес Букс», 2007.

Технический редактор Я. Лисицына
Корректор Я. Величенко
Компьютерная верстка К. Свищёв
Дизайн обложки — студия *designdepot*

Альпина Бизнес Букс
123060, Москва, а/я 28
Тел. (495) 105-77-16
www.alpina.ru
e-mail: info@alpina.ru

Подписано в печать 22.06.2007.

Формат 70 x 100 ²/₁₆. Бумага офсетная № 1.

Печать офсетная. Объем 30 печ. л.

Тираж 10000 экз. (1-й завод 7000 экз.) Заказ № 4084

Отпечатано в ОАО «ИПК «Ульяновский Дом печати»
432980, г. Ульяновск, ул. Гончарова, 14

Содержание

Предисловие к четвертому русскому изданию.....	9
Предисловие ко второму русскому изданию.....	11
Введение.....	13
Биржевая игра: новый рубеж.....	13
Основа биржевой игры — психология.....	15
Препоны на вашем пути.....	18
Глава 1 Индивидуальная психология.....	23
1.1. Зачем играть на бирже?.....	23
1.2. Фантазия и реальность.....	24
1.3. Биржевые гуру.....	29
1.4. Саморазрушительность.....	35
1.5. Психология биржевой игры.....	39
1.6. Уроки биржевой игры, вынесенные из АА.....	41
1.7. Анонимные проигравшие.....	44
1.8. Победители и проигравшие.....	49
Глава 2 Психология биржевой толпы.....	54
2.1. Что такое цена?.....	54
2.2. Что такое биржа?.....	58
2.3. Биржевая среда.....	61
2.4. Биржевая толпа и вы.....	66
2.5. Психология тенденций.....	71
2.6. Управление или прогнозирование.....	75
Глава 3 Классический анализ графиков.....	79
3.1. Построение графиков.....	79
3.2. Поддержка и сопротивление.....	85
3.3. Тенденция и торговый коридор.....	90
3.4. Линии тренда.....	98
3.5. Разрывы.....	105
3.6. Графические модели.....	112
Глава 4 Компьютерный технический анализ.....	124
4.1. Компьютеры в биржевой игре.....	124
4.2. Скользящие средние.....	129

4.3.	Схождение-расхождение скользящих средних (MACD) и гистограмма MACD.....	136
4.4.	Система направленного движения.....	143
4.5.	Темп, скорость изменения и сглаженная скорость изменения.....	149
4.6.	Процентный диапазон Уильямса (Williams %R).....	158
4.7.	Стохастический осциллятор.....	163
4.8.	Индекс относительной силы.....	169
Глава 5	Необходимые факторы.....	174
5.1.	Объем.....	174
5.2.	Индикаторы объема.....	179
5.3.	Открытый интерес.....	183
5.4.	Индекс Херрика.....	188
5.5.	Время.....	192
Глава 6	Индикаторы рынка акций.....	198
6.1.	Индекс новых максимумов - новых минимумов.....	198
6.2.	Индекс трейдеров и прочие индикаторы рынка акций.....	204
Глава 7	Психологические индикаторы.....	211
7.1.	Индикаторы соглашения.....	211
7.2.	Индикаторы вовлеченности (commitment indicators).....	216
Глава 8	Новые индикаторы.....	220
8.1.	Биржевой рентген.....	220
8.2.	Индекс силы.....	226
Глава 9	Торговые системы.....	233
9.1.	Система «Тройной выбор».....	233
9.2.	Параболическая система.....	241
9.3.	Система канала.....	245
Глава 10	Контроль над риском.....	251
10.1.	Эмоции и деньги.....	251
10.2.	Контроль над капиталом.....	254
10.3.	Выход из сделок.....	259
Глава 11	Трейдинг в России.....	265
11.1.	Индивидуальная психология.....	265
11.2.	Психология биржевой толпы.....	267
11.3.	Классический анализ графиков.....	269
11.4.	Компьютерный технический анализ.....	272
11.5.	Необходимые факторы.....	276
11.6.	Индикаторы рынка акций.....	278
11.7.	Психологические индикаторы.....	279
11.8.	Новые индикаторы.....	280
11.9.	Торговые системы.....	282
11.10.	Контроль над риском.....	285
	Послесловие.....	288
	Спасибо вам, друзья!.....	290

ЗАДАЧНИК

Предисловие.....	294
Как повысить свое мастерство в трейдинге.....	296
Часть I ЗАДАЧИ.....	297
Введение.....	298
Глава 1 Индивидуальная психология.....	302
Глава 2 Психология биржевой толпы.....	312
Глава 3 Классический анализ графиков.....	321
Глава 4 Компьютерный технический анализ.....	334
Глава 5 Необходимые факторы.....	349
Глава 6 Индикаторы рынка акций.....	360
Глава 7 Психологические индикаторы.....	366
Глава 8 Новые индикаторы.....	371
Глава 9 Торговые системы.....	378
Глава 10 Контроль над риском.....	388
Часть II ОТВЕТЫ И БАЛЛЫ ДЛЯ САМООЦЕНКИ.....	399
Введение.....	400
Глава 1 Индивидуальная психология.....	403
Глава 2 Психология биржевой толпы.....	410
Глава 3 Классический анализ графиков.....	416
Глава 4 Компьютерный технический анализ.....	423
Глава 5 Необходимые факторы.....	432
Глава 6 Индикаторы рынка акций.....	438
Глава 7 Психологические индикаторы.....	442
Глава 8 Новые индикаторы.....	445

Глава 9 Торговые системы.....	449
Глава 10 Контроль над риском.....	455
Послесловие.....	461
Памяти Игоря Самолаева.....	463
Литература.....	464
Предметный указатель.....	468
Об авторе.....	472

Предисловие к четвертому русскому изданию

Вы держите в руках книгу, которая успела стать классическим путеводителем в мире биржевых спекуляций и заслужила настоящий авторитет среди профессионалов. Я слышал о ней только положительные отзывы. Вы можете спросить любого опытного трейдера: «С какой книги лучше всего начать осваивать это непростое занятие — работу на финансовых рынках?» Я уверен, что вам порекомендуют именно этот труд, потому что он принципиально отличается от всего того, что вы сможете найти на полках книжных магазинов.

В последнее время появляется все больше и больше работ по трейдингу на русском языке, и начинающий осваивать это непростое дело может легко заблудиться в пестром многообразии биржевой литературы. Однако книга, которую вы сейчас начнете читать, интересна тем, что основана на собственном опыте человека, который за свою карьеру биржевого спекулянта совершил достаточно ошибок, прежде чем добиться успеха, и теперь готов рассказать всем нам о том, как их избежать.

К сожалению, когда я сам начинал работать на финансовых рынках, у меня не было возможности прочитать эту замечательную книгу. Пришлось двигаться методом проб и ошибок. Прошло немало времени, прежде чем мне удалось сформировать набор правил, который позволил успешно торговать на рынке. Именно тогда я ознакомился с первым изданием книги Александра Эддера и очень сильно пожалел о том, что этого не произошло в тот момент, когда я только начинал осваивать премудрости биржевой торговли, — настолько профессионально и точно автор описал основные нюансы профессии трейдера.

У вас, уважаемые читатели, благодаря данному труду есть уникальная возможность начать нелегкий путь трейдера, который выдерживают немногие, во всеоружии!

О чем же эта книга? Основной урок заключается в том, что успех в биржевой торговле зависит от трех факторов: психологии, логичной системы и контроля над риском. В повествовании подробно рассматриваются все три элемента успеха, но особый акцент сделан на психологии трейдинга. Среди опытных спекулянтов давно ведутся споры о том, какой из этих элементов имеет наибольшее значение, и мне часто приходилось слышать, что именно эмоциональная составляющая

торговли является определяющей. Эмоции — одна из самых важных составляющих профессии трейдера, ее неотъемлемая часть. Почему люди проигрывают? Потому что человеку свойственно надеяться, когда он терпит убыток, и бояться упустить удачу, когда он получает прибыль. «Ключи к победе — в вашей психологии», — учит Элдер. Тот, кто найдет в себе достаточно воли, чтобы обуздать свои собственные эмоции, будет способен зарабатывать на финансовых рынках.

В книге вы найдете немало полезных практических советов, которые помогут вам добиться успеха, например: «Настройтесь на изучение рынка так, как будто собираетесь заниматься им всю жизнь, постоянно учитесь, не будьте алчными, разработайте свой метод и план контроля над капиталом». Поверьте, все эти рекомендации требуют самого пристального внимания и изучения.

Книга учит вас управлять собой, дает некоторый набор правил, которые служат ориентиром для успешной торговли. Элдер пишет, что для того, чтобы извлечь выгоду из рынков, необходимо следовать за толпой, а поведение толпы предсказать проще, чем поведение индивидуума. «Многие биржевики считают, что цель биржевого анализа — прогноз цен. Профессионалы же просто обрабатывают информацию и принимают решения, исходя из степени вероятности разных исходов». Это очень важная мысль. Она касается второй составляющей успеха — метода, который позволяет получать преимущество перед рыночной толпой. Неважно, какие методы вы используете, главное понимать, в чем состоит ваше преимущество. В книге изложены конкретные технические приемы, основанные на поведении рыночной толпы.

В отношении третьего неотъемлемого элемента успеха Элдер пишет следующее: «Разработайте схему управления капиталом». Вашей основной целью должно быть длительное выживание; второй целью — постепенный рост капитала; и третьей целью — получение высокой прибыли. Большинство игроков делают третью цель первой и не знают о существовании остальных двух». Автор дает несколько практических советов, как сохранять капитал для игры во время периодов неудач и как получать максимальную прибыль во время выигрышных серий. Если, приступая к игре, вы будете жестко придерживаться правил контроля над риском, это поможет вам сохранить не только капитал, но и стабильное эмоциональное состояние.

Я и мои коллеги практически полностью разделяем философию доктора Элдера и пытаемся раскрыть ее начинающим трейдерам на обучающих семинарах, которые проводятся в офисах компании FIBO Group, Ltd. Возможность написать предисловие к этой легендарной книге — для меня большая честь, и я очень надеюсь, что мои слова заставят вас со всей серьезностью подойти к изучению ее содержания, что, в конечном счете, позволит вам быстрее преуспеть в торговле на финансовых рынках.

*Юрий Залесский,
руководитель дилингового отдела
М<ПК«FIBO Group, Ltd»*

Предисловие ко второму русскому изданию

Когда я бежал с советского парохода в Африке, то не думал не гадал, какие невиданные развороты мне предстоят. Я бежал, чтобы не оказаться в советской тюрьме за политику. На Западе у меня не было ни родни, ни знакомых, но было одно важное преимущество перед теми, кто приезжает сюда сегодня. Эмигранты жалуются на жизнь в новой стране, но при этом знают, что могут вернуться, — поехать в аэропорт и через девять часов быть в Шереметьево. У меня такого выхода не было, поскольку в СССР меня, как беглеца, ждал лагерь либо расстрел. Не имея ходу назад, я полностью вошел в американскую жизнь, язык и культуру новой страны.

В Нью-Йорке я продолжал заниматься психиатрией, преподавал в Колумбийском университете, а став играть на бирже, написал по-английски книгу *Trading for a Living*. Я писал ее для себя, вернее, для того зеленого новичка, полного энтузиазма, но не обремененного знаниями, каким был лет за пять до книги. Англоязычный оригинал *Trading for a Living* стал международным бестселлером. Обычный тираж биржевой книги в США — 5 тысяч экземпляров, а очень успешные книги достигают 20 тысяч. *Trading for a Living* достигла этого уровня на второй год и продолжает переиздаваться уже девять лет. Книга переведена на восемь языков, включая мой родной русский. Кто бы предсказал это, когда я бежал из Советского Союза! Сказка.

В 1996 году впервые вернулся в Россию по приглашению банкиров, чтобы прочитать лекции по биржевой торговле в Москве. На них собрались сотни новичков, многие из которых вышли в профессионалы и работают на рынках по сей день. В первый приезд меня поселили в ведомственной гостинице. Она была окружена колючей проволокой, а у входа дежурили двое с автоматами. Количество автоматов на улицах — верный показатель качества жизни в стране (чем их больше, тем уровень ниже). Теперь останавливаюсь в Москве в нормальной квартире, заимел друзей и столько знакомых, что недавно меня узнали в парилке Сандуновской бани. Без галстука. Нормализация!

В 1996 году Москва была еще темной, у станций метро стояли шеренги обтрепанных людей, пытавшихся продать кто булку, кто селедку, кто носки. Поиск переводчиков и издателя был труден, а один из сотрудников компании,

которая собиралась спонсировать выпуск книги, пытался вымогать у меня деньги. Об этой коррупции я сообщил его высшему начальству, на чем спонсирование закончилось — начальник стоил подчиненного. Компании той больше нет, а книга процветает. «Честность — лучшая политика» — есть такая поговорка в Америке.

За последние годы я сдружился с владельцами издательства «Диаграмма», которое стало, по-моему, лучшим по биржевой литературе в России. Когда речь зашла о втором издании «Как играть и выигрывать на бирже», выбор был прост. Надеюсь, вам понравятся отредактированный «Диаграммой» перевод и новая глава, которую я написал по-русски специально для этого издания.

Идеи, изложенные в этой книге, проверены на опыте тысяч российских трейдеров, купивших и прочитавших первое издание. Среди приятных воспоминаний — встреча с трейдером, который сделал миллионы долларов и теперь живет то в Москве, то на Сейшельских островах. Одна дама в мехах вбежала на мой семинар в Москве, чтобы поблагодарить, — она заняла первое место в двух категориях на соревновании российских аналитиков. Значит ли это, что вы, проработав эту книгу, тоже выиграете конкурс и сделаете миллион? Для успеха вам необходим еще один фактор. Это — самодисциплина. Вы должны войти в рынок, как политэмигрант, которому нет дороги назад. Успех или расстрел. Вам надо полностью сфокусироваться на торговле — лишь тогда вы сможете победить.

В начале 90-х годов я увидел в Америке первых россиян, приехавших на стажировку на бирже. Они подошли к стенду моей фирмы с характерной физической повадкой советского человека — напряженные плечи, втянутые головы. Они долго рассматривали биржевые книги, слегка шараясь, когда я заговорил с ними по-русски. «Мы бы хотели это, и это, и это, — сказали они. — Но у нас проблема. Нехватка валюты». «Что вы говорите? — ответил я. — У нас точно такая же проблема». Сегодня мы постоянно имеем дело с российскими трейдерами, а некоторые даже приезжают в наши учебные лагеря на Карибах. Мне приятен процесс нормализации в России, повышающий уровень профессионализма российских трейдеров.

По сравнению с западными у них есть как ценные преимущества, так и серьезные недостатки. Тяжелая жизнь приучила людей глубоко вдумываться в стратегию и тактику игры и оригинально мыслить. У многих трейдеров математическое образование, что позволяет им разрабатывать передовые системы. Что мешает российским трейдерам, так это залихватство, шапкозакидательство, а также нехватка капитала и незнание правил контроля над риском. Надеюсь, что второе издание «Как играть и выигрывать на бирже» поможет вам решить эти проблемы и найти свою тропу к победе. Желаю вам успехов.

*Д-р Александр Элдер
Нью-Йорк, март 2001 г.*

Введение

БИРЖЕВАЯ ИГРА: НОВЫЙ РУБЕЖ

Вы можете быть свободным. Жить и работать в любом уголке земного шара. Быть независимым от повседневных передраг и неподотчетным начальству.

Это — жизнь преуспевающего трейдера.

Многие стремятся к ней, да немногим она удается. Дилетант смотрит на экран монитора, на цифры котировок — и ему уже мерещатся зеленые разводы миллионов долларов. Он протягивает к ним руку — и теряет деньги. Он тянется снова — и теряет еще больше. Люди теряют деньги на бирже потому, что не умеют играть либо владеть собой. Если вы страдаете от этих проблем — читайте эту книгу: я написал ее для вас.

Как я пришел к биржевой игре

Летом 1976 года я отправился из Нью-Йорка в Калифорнию. Я бросил в багажник своего старого «доджа» несколько биографий и книг по психиатрии (я был тогда стажером в университетской клинике), а еще — книжку Энгела (Engel) «Как покупать акции» (How to Buy Stocks). Я и думать не думал, что эта книжка в потрепанной обложке, позаимствованная у приятеля-адвоката, в свое время повернет мою жизнь. К слову, у этого приятеля была легкая рука, только наоборот: вложенные им деньги неизменно прогорали. Но это другая история.

Я с жадностью поглощал страницу за страницей в кемпингах Америки, перелистнув последнюю уже на тихоокеанском побережье. Я понятия не имел о бирже, но меня захватила идея зарабатывать деньги головой.

Я вырос в Советском Союзе в пору «империи зла», как выразился бывший президент Рейган. Я ненавидел советский строй и хотел вырваться на свободу, но эмиграция была невозможна. В 16 лет я поступил на медицинский факультет, в 22 окончил его, прошел стажировку, а потом устроился врачом на корабль, ходивший в заграничье. Вот он, мой шанс вырваться! И я бежал в Абиджане — столице Берега Слоновой Кости.

Я бежал к американскому посольству по пыльным тесным улочкам африканского портового города, а за мной гнались товарищи по команде — те-

перь уже бывшие. Чиновники в посольстве развели волокиту и чуть было не отдали меня советским властям. Я запротестовал, и они укрыли меня в надежном месте, а затем посадили на самолет в Нью-Йорк. В аэропорт имени Кеннеди в феврале 1974 года я прибыл из Африки в летней одежде, с 25 долларами в кармане. Я немного говорил по-английски, но не знал ни единой души на Западе.

Я понятия не имел о бирже. Поначалу от одного вида долларов в бумажнике порой становилось не по себе. В стране, с которой я распрощался, за несколько таких бумажек можно было попасть за решетку.

Книга «Как покупать акции» открыла передо мной окно в новый, неведомый мир. Вернувшись в Нью-Йорк, я купил первую в своей жизни акцию: это была акция компании детских садов «Киндеркэр» (KinderCare). С тех пор и по сей день я изучаю биржевые дела, вкладываю деньги и совершаю операции с акциями и опционами, а сейчас — в основном фьючерсные сделки.

Моя профессиональная карьера шла своим чередом. После стажировки в университетских клиниках Нью-Йорка я учился в Нью-Йоркском психоаналитическом институте и работал редактором книжного отдела крупнейшей в США психиатрической газеты. Я также открыл частную практику. Сейчас в свой психиатрический кабинет — через улицу от концертного зала Карнеги-Холл — я прихожу несколько раз в неделю, под вечер, после закрытия биржи. Мне нравится работать с пациентами, но большую часть времени я провожу на бирже. Мой путь к биржевому успеху был долгим: то головокружительные взлеты, то мучительные падения. Двигаясь вперед или петляя, я не раз набивал себе шишки и разорял свой торговый счет. После каждой неудачи я возвращался к работе в клинике, копил деньги, читал, размышлял, уточнял методику, а затем снова начинал играть.

Мои биржевые дела понемногу налаживались, но настоящий перелом произошел, когда я понял, что ключ к успеху — во мне самом. Своими находками я и хочу поделиться с вами в этой книге.

Вы действительно хотите преуспеть?

У меня есть старый друг, а у него — очень толстая жена. Все годы, что я ее знаю, она элегантно одевается и сидит на диете. Она говорит, что хочет похудеть, и не ест пирожные или картошку за общим столом. Но когда я, бывает, захожу на кухню, то вижу, как она проворно орудует вилкой без свидетелей! Она говорит, что хочет стать стройной^ а сама стала шире, чем 17 лет назад. В чем ее проблема?

А в том, что сиюминутное удовольствие набить брюхо для нее соблазнительнее, чем отдаленная радость похудеть и улучшить здоровье. Жена друга напоминает мне многих трейдеров, которые говорят, что хотят преуспеть, а сами

продолжают действовать под влиянием эмоций, предаваясь сиюминутным удовольствиям азартной игры.

Люди обманывают себя, играют с собой в прятки. Лгать плохо, а уж самому себе — совсем безнадежное дело. В книжных магазинах — сотни книг о здоровой пище, но у большинства их читателей бока и животы как висели, так и висят.

Эта книга научит вас анализировать рынок и правильно вести игру, а также управлять собой. Я даю вам правила: от вас зависит, применять их или нет.

ОСНОВА БИРЖЕВОЙ ИГРЫ - ПСИХОЛОГИЯ

Игру можно вести на основании экономического или технического анализа. Некоторые играют, опираясь на интуицию, знание экономических и политических тенденций, на «конфиденциальные сведения» или просто в надежде на удачу.

Припомните, что вы испытывали, когда в последний раз отдавали брокеру приказ? Вам не терпелось ввязаться в схватку? Или вы боялись проиграть? Вы тянули время, прежде чем снять телефонную трубку? А как вы закрывали позицию? Ликовали? Или краснели от стыда? Эмоции тысяч трейдеров сливаются в огромные психологические волны, на которых взлетают и падают биржевые котировки.

Слезем с «американских горок»!

Большинство трейдеров проводят основную часть времени в поисках хороших сделок. А вступив в сделку, они обычно теряют самообладание и либо корчатся от боли, либо довольно ухмыляются. Попав на этот биржевой вариант аттракциона «американские горки», они упускают из виду важнейший компонент победы — управление своими эмоциями. Без контроля над собой не может быть и контроля над своим торговым капиталом.

Если вы не настроились на диапазон биржевой толпы, если не обращаете внимания на перемены в ее психологии, вам на биржевой игре не сколотить капитала. Всем преуспевающим профессионалам известно, как важна психология в биржевой игре. Все проигрывающие дилетанты пренебрегают ею.

Клиенты и друзья, знающие, что я психиатр, часто спрашивают, помогает ли мне эта профессия на бирже. Эффективная психиатрия и успешная биржевая игра схожи в одном: обе обращены к действительности, к восприятию жизни в истинном свете. Чтобы быть психологически здоровым, нужно трезво смотреть на жизнь. Чтобы преуспеть на бирже, нужно трезво смотреть на биржевую игру, распознавать тенденции и их изменения и не тратить попусту время на мечты или сетования.

Мужская игра?

По сведениям брокерских контор, большинство трейдеров — мужчины. Это подтверждают и архивы моего учебного центра — фирмы Financial Trading Seminars, Inc.: почти 95% трейдеров — мужчины. По этой причине в своей книге я, приводя различные примеры, почти везде употребляю местоимение мужского рода (он). Разумеется, это не означает недооценки многих преуспевающих женщин-трейдеров.

Процент женщин выше среди трейдеров из банков и фирм. По моим наблюдениям, те немногие женщины, которые вступают в биржевую игру, преуспевают чаще, чем мужчины. У женщины, посягнувшей на эту мужскую стихию, должно быть сильное желание победить.

Биржевая игра схожа с такими азартными и опасными видами спорта, как парашютный спорт или альпинизм. Ими тоже увлекаются преимущественно мужчины: среди дельтапланеристов, например, женщин не более 1%.

Мужчины тянутся к опасным видам спорта как к отдушине в условиях все более размеренной жизни. *New York Times* приводит высказывание социолога из Мичиганского университета Дэвида Клайна (David Klein): «С усилением рутинного характера работы... люди ищут такие виды отдыха, где можно было бы проявить себя. Чем более безопасным и упрощенным делаем мы труд людей, тем сильнее толкаем их на такие внерабочие занятия, где требуется проявить личные качества и трезвый расчет, где есть романтика и острые ощущения».

Эти виды спорта приносят огромное удовольствие, но считаются очень опасными, потому что многие спортсмены недооценивают степень риска и действуют бесшабашно. По данным доктора Джона Тонга (John Tongue) — орегонского хирурга-ортопеда, изучавшего проблему травматизма среди дельтапланеристов, в наибольшей степени смертельная опасность грозит именно опытным летчикам, потому что они идут на большой риск. Спортсмен должен соблюдать разумные меры предосторожности. Уменьшив степень риска, он может еще острее ощутить свою силу и реализованные возможности. Это относится и к биржевой игре.

Успеха в биржевой игре можно достичь, лишь занимаясь ею как серьезным делом. Биржевая игра, основанная на эмоциях, обречена на провал. Для успеха надо бережливо обращаться с деньгами. Хороший трейдер следит за своим капиталом, как опытный аквалангист — за давлением воздуха в своем акваланге.

Структура этой книги

Успех в биржевой игре стоит на трех китах: это психология, анализ и торговые системы, а также контроль над капиталом. Моя книга поможет освоить все три подхода.

В первой главе мы поговорим о проблеме эмоций игрока и о том, как ими управлять. Свой метод я открыл, работая психиатром. Он очень помог мне в биржевой игре; думаю, что и вам он пойдет на пользу.

Во второй главе описана психология биржевой толпы. Поведение больших групп гораздо примитивнее, чем поведение отдельного человека. Оценив поведение толпы, вы сможете извлечь выгоду из перепадов в ее настрое и при этом не поддастся ажиотажу.

В третьей главе книги показано, как по графикам рынка можно определить поведение биржевой толпы. Классический технический анализ — это прикладная социальная психология наподобие опросов общественного мнения. Линии тренда, разрывы и прочие графические модели отражают поведение толпы.

В четвертой главе мы разберем современные методы компьютерного технического анализа и различные индикаторы. В зависимости от момента подачи сигнала — до, одновременно либо после изменения цен — индикаторы делятся на опережающие, синхронные и запаздывающие. Технические индикаторы позволяют глубже, чем классический технический анализ, постичь психологию биржевой толпы. Индикаторы, следующие за тенденцией, помогают уловить направление рынка, а осцилляторы сигнализируют о моментах возможного разворота тенденций.

Объем торговли и открытый интерес также отражают поведение толпы. Этим индикаторам, а также фактору времени на рынках посвящена пятая глава. Внимание и память толпы сильно ограничены, а трейдер, соотносящий изменения цен со временем, получает преимущество в игре.

В шестой главе представлены наиболее эффективные приемы анализа рынка акций. Они особенно пригодятся трейдерам, занимающимся фьючерсами и опционами на индексы акций.

В седьмой главе рассмотрены психологические индикаторы, измеряющие настрой различных групп трейдеров. Когда толпа движется в одном направлении, к ней стоит примкнуть. Индикаторы настроения позволяют определить, когда пора отделиться от толпы, прежде чем она пропустит важный разворот.

В восьмой главе представлены два новых индикатора. Биржевой рентген основан на ценах, он измеряет подспудную силу быков и медведей. Индекс силы измеряет как цены, так и объем торговли. Он показывает, когда доминирующая биржевая группа становится сильнее или слабее.

В девятой главе приведено несколько систем биржевой торговли. Система «Тройной выбор» — это мой собственный метод. Я пользуюсь им уже много лет. Эта и другие системы помогают правильно выбрать сделки и определить моменты вступления и выхода из них.

В десятой главе обсуждается вопрос о контроле над торговым капиталом. Большинство дилетантов пренебрегают этим важнейшим аспектом успешной биржевой игры. У вас может быть отличная торговая система, но при неумелом распределении денег короткая череда потерь разорит вас. Играть без четко

расписанного финансового плана — все равно что отправиться через пустыню без карты.

Вам предстоит провести не один день за этой книгой. Обнаружив в ней мысли, которые покажутся ценными, проверьте их единственно верным и испытанным способом — на собственном опыте. Вы усвоите эти знания, лишь подвергнув их сомнению и проверке.

ПРЕПОНЫ НА ВАШЕМ ПУТИ

Почему большинство трейдеров проигрывают и вылетают из игры? Первые две причины — эмоциональное принятие решений и необдуманные действия. Но есть и третья причина: сама биржа устроена так, чтобы большинство проиграло.

Биржевая индустрия с ее комиссионными и проскальзыванием (slippage) — гибель для многих трейдеров. Большинство дилетантов не верят этому, как средневековые крестьяне не думали и не знали, что могут погибнуть от крошечных, невидимых микробов. Если вы не обращаете внимания на махинации своего брокера и платите высокие комиссионные, то уподобляетесь крестьянину, который пьет воду из деревенского колодца во время эпидемии холеры.

Комиссионные взимаются за заключение сделки и выход из нее. Проскальзывание — это разность между ценой, по которой отдан приказ, и ценой, по которой он реализуется. Если вы отдаете приказ только на определенную цену (limit order), то он реализуется либо по вашей цене, либо вообще не реализуется. Когда вам не терпится войти в сделку или выйти из нее и вы дадите неограниченный приказ (market order), то он зачастую реализуется по цене хуже той, при которой был отдан.

Биржевая братия неустанно выкачивает огромные деньги. Биржи, брокеры и советники кормятся биржевой игрой, в то время как трейдеры — поколение за поколением — вылетают из нее. Бирже нужны новые и новые неудачники — так строителям древнеегипетских пирамид нужны были новые и новые рабы. Неудачники пополняют биржевую кассу, что необходимо для процветания биржевой индустрии.

Игра с минусовым исходом

Брокеры, советники и сами биржи занимаются рекламой, дабы привлечь на рынки побольше будущих неудачников. Некоторые рекламируют фьючерсную торговлю как игру с нулевым исходом (zero-sum game) в расчете на то, что большинство людей расценивают свои способности выше средних и потому надеются на победу в игре с нулевым исходом.

Победившие в игре с нулевым исходом получают столько, сколько теряют проигравшие. Допустим, мы с вами спорим на 10 долларов относительно очередного изменения индекса Доу-Джонса на 100 пунктов. Один из нас должен выиграть 10 долларов, а другой — проиграть. Победит более проницательный.

Люди клюют на наживку разрекламированной игры с нулевым исходом и заглатывают ее, открывая торговый счет. Они не подозревают, что биржевая игра — это игра с минусовым исходом (minus-sum game). Победители получают меньше, чем теряют проигравшие, потому что часть денег откачивает себе биржевая индустрия.

Рулетка — это тоже игра с минусовым исходом, поскольку казино забирает 3–6% от суммы всех заключенных пари. По этой причине рулетка — непобедимая в конечном счете игра. Допустим, что мы с вами вступаем в игру с минусовым исходом, заключив то же пари на 10 долларов на следующее изменение индекса Доу на 100 пунктов, но уже прибегнув к брокерам. При расчете проигравший теряет 13 долларов, победивший получает лишь 7 долларов, а оба брокера с удовольствием несут домой свои комиссионные.

Комиссионные и проскальзывание для трейдеров — все равно что налоги и смерть для всех нас. Они омрачают жизнь и в конце концов ставят в ней точку. Прежде чем выиграть хоть грош, трейдеру придется содержать и своего брокера, и весь биржевой аппарат. Надо быть не просто выше среднего, а на голову выше толпы: только тогда можно победить в игре с минусовым исходом.

Комиссионные

Комиссионные за каждую из заключаемых вами фьючерсных сделок могут составить где-то от 12 до 100 долларов. Крупные трейдеры платят меньше, мелкие — больше. Дилетанты, мечтающие о солидном куше, комиссионные в расчет не принимают. Брокеры, в свою очередь, уверяют, что комиссионные — мелочь по сравнению с суммами намеченных сделок.

Чтобы понять роль комиссионных, сравните их с маржей (margin), а не с суммой сделки. Например: за единичную сделку по кукурузе — это 5000 бушелей* стоимостью около 10 000 долларов — комиссионные могут составить 30 долларов. Это же менее 1% от суммы сделки, успокоит брокер. На самом деле за эту сделку придется внести залог почти в 600 долларов. 30 долларов комиссионных — это 5% маржи, т.е. надо заработать 5% на капитал только для того, чтобы покрыть расходы. При заключении сделок по кукурузе четырежды в год нужно достичь 20%-ной годовой прибыли — только для того, чтобы не потерять деньги! Такое мало кому под силу. Многие управляющие инвестиционными фондами ничего бы не пожалели ради 20% годо-

* 1 бушель — 35,2 л.

вых. «Комиссионная мелочь» — не просто лишняя забота: это серьезная преграда на пути к успеху!

Многие дилетанты тратят на комиссионные более 50% своего торгового капитала в год — если они вообще столько продержатся. Даже комиссионные со скидкой встают высоким барьером на пути к успеху. Я не раз слышал, как брокеры, шушукаясь, потешались над своими клиентами, которые выворачивались наизнанку, чтобы хоть не потерять деньги.

Выторговывайте себе минимально возможные комиссионные. Не стесняйтесь просить пониженные ставки. Мне часто приходилось слышать жалобы брокеров на нехватку клиентов — но ни разу клиенты не жаловались на нехватку брокеров. Убедите своего брокера, что брать низкие комиссионные — в его же интересах, потому что тогда вы продержитесь долго и будете его постоянным клиентом. Разработайте систему торговли с менее частыми сделками.

Проскальзывание при вступлении в сделку и при выходе из нее — это как укус маленькой или большой акулы. Проскальзывание означает, что ваш приказ был отдан по одной цене, а исполняется по другой. Это все равно что купить в магазине яблоко за 30 центов, хотя цена на витрине — 29 центов.

Различают три вида проскальзывания: обычное, обусловленное волатильностью рынка и криминальное. Обычное проскальзывание связано со спредом между ценами покупки и продажи. Две рыночные цены — цену предложения (bid price) и цену спроса (ask price) — устанавливают биржевые трейдеры или трейдеры в торговом зале (floor traders).

Предположим, брокер назвал цену июньского контракта на индекс Standard and Poor's 500 (S&P 500)* в 390,45. Пожелав совершить покупку, вы должны заплатить не менее 390,50. Пожелав совершить продажу, вы получите 390,40 или ниже того. Каждый пункт — это 5 долларов; следовательно, при разнице в 10 пунктов из вашего кармана в карман биржевого трейдера перекочет 50 долларов. Они заставляют вас платить за право войти в сделку или выйти из нее.

Разница между ценами предложения и спроса законна. Она обычно мала на крупных, ликвидных рынках — таких как рынки S&P 500 и облигаций — и гораздо больше на вялых рынках: например рынках апельсинового сока и какао. Брокеры утверждают, что проскальзывание — это ваша плата за ликвидность: возможность совершить сделку в любое время. Будем надеяться, что электронная биржевая торговля приведет к уменьшению проскальзывания.

Когда цены резко меняются, проскальзывание возрастает. Когда рынок наращивает темп, оно растет до небес. При росте и спаде S&P 500 на вас может обрушиться проскальзывание в 20–30 пунктов, а иногда в 100 пунктов и выше.

* Standard & Poor's 500 (S&P 500) — индекс 500 самых крупных акций американских бирж.

Третий вид проскальзывания — плод криминальной деятельности брокеров. У них целый арсенал способов залезть в карман клиента. Некоторые, например, записывают свои неудачные сделки на счет клиента, а для себя придерживают выгодные. Подобные маневры и прочие криминальные игры описали в своей книге «Брокеры, вымогатели и стукачи» (Brokers, Bagmen and Moles) Дэвид Грейсинг (David Greising) и Лори Морзе (Laurie Morse).

Когда день за днем сотни людей плечом к плечу простаивают в торговом зале, у них развивается чувство братства — мышление по типу «наши против ваших». Брокеры презрительно называют не членов биржи «бумажки» (например: «Ну, где там наши "бумажки"? Явились?»), т. е. они нас не считают за людей. Поэтому нам требуются меры самозащиты.

Чтобы уменьшить проскальзывание, играйте на ликвидных рынках, избегая рынков с вялым оборотом. Открывайте позиции, когда на рынке затишье. Отдавайте приказы, покупайте и продавайте только по строго оговоренной цене. Ведите учет цен на момент отданного вами приказа и — если требуется — заставляйте брокера поторговаться в вашу пользу.

Убытки

Из-за проскальзывания и комиссионных биржевая игра — это как купание в кишашей акулами лагуне. Давайте посмотрим, как соотносятся брокерская реклама и действительность.

По официальной версии, это происходит так: допустим, имеется фьючерсная сделка на 100 унций золота. Пять покупателей — каждый отдельно — заключают сделку с продавцом пяти контрактов. Цена на золото падает на 4 доллара, и покупатели выходят из этого переплета, потеряв 4 доллара на каждой унции, или 400 долларов на каждом контракте. А расчетливый трейдер, продавший пять контрактов, закрыл свою позицию и выиграл 400 долларов на каждом контракте, или в сумме 2000 долларов.

В действительности каждый из проигравших потерял больше 400 долларов, ведь он заплатил не менее 25 долларов комиссионных и переплатил еще 20 при заключении сделки и выходе из нее — пресловутое проскальзывание. В результате каждый из проигравших потерял 465 долларов на каждом контракте, а вместе они потеряли 2325 долларов. В то же время победитель, продавший пять контрактов, заплатил около 15 долларов комиссионных и проскальзывание в 10 долларов при заключении сделки и выходе из нее, потеряв в прибыли 35 долларов на каждом контракте, или 175 долларов на пяти. В его карман попало лишь 1825 долларов.

Победитель считал, что выиграл 2000 долларов, но получил лишь 1825. Проигравшие считали, что потеряли 2000 долларов, но оказалось, что 2325. Итого с игрового стола «ушла налево» кругленькая сумма в 500 долларов (2325-1825). Львиная доля переключалась в карман биржевых трейдеров и брокеров, оття-

павших себе столько, сколько не рискнул бы ни один делец в казино или на скачках!

Есть и другие статьи расходов, поглощающие деньги трейдера. Компьютеры, биржевые сведения, услуги советников, книги (в том числе и та, что перед вами) — на все это идут средства из вашего биржевого фонда.

Подыскивайте брокера, берущего наименьшие комиссионные, и держите его на прицеле. Разработайте систему игры, ориентированную на сравнительно редкие сделки, и заключайте их в периоды затишья на рынке.

Глава 1

Индивидуальная психология

1.1. ЗАЧЕМ ИГРАТЬ НА БИРЖЕ?

Игра на бирже кажется делом простым. Но эта простота обманчива. Преуспев поначалу, новичок уже считает себя непобедимым асом, действует бесшабашно — и проигрывает вчистую.

К биржевой игре приходят разными путями—иногда логичными, но чаще—наоборот. Биржа — это шанс одним махом получить уйму денег. А деньги для многих — это свобода, хотя мало кто знает, что с нею делать дальше.

Освоив биржевое дело, становишься сам себе хозяином: живи где хочешь, работай где хочешь и без начальников. Это восхитительное умственное занятие — шахматы, покер и кроссворд разом. Оно особенно по душе любителям головоломок и загадок.

Биржевая игра манит к себе смелых и отпугивает тех, кто предпочитает синицу в руке. Обыватель живет размеренно: завтрак, работа, обеденный перерыв; вечером — дом, ужин с бутылкой пива, телевизор — и спать. Случится подзаработать — вверяет деньги банкиру на сбережение. А у трейдера любой час бывает рабочим, и капиталы свои он подвергает риску. Трейдер сходит с назженной колеи настоящего и ступает в неопределенность будущего.

Достижение своего потенциала

Желание полностью реализовать себя, свои способности — врожденное и присуще многим. Оно-то и толкает людей помериться силами на бирже. К тому же, играя, можно получить и спортивное удовольствие, и немалую прибыль.

Хорошие трейдеры обычно трудолюбивы и сметливы. Они откликаются на все новое. Как ни странно, их цель — не деньги. Их цель — умело играть. Тогда и деньги будут — как само собой разумеющееся. Преуспевающие трейдеры без усталости оттачивают свое мастерство. Достичь личного совершенства для них важнее всяких денег.

Один преуспевающий нью-йоркский трейдер сказал мне так: «Если я буду расти как профессионал хоть на полпроцента в год, то умру гением». Перед нами — действительно преуспевающий трейдер, ибо он стремится совершенствоваться.

Другой профессионал, из Техаса, пригласил меня однажды в свой офис, сказав: «Можешь хоть целый день просидеть напротив, не сводя с меня глаз, — все равно не догадаешься, проиграл я сегодня две тысячи или выиграл». Т.е. он уже на том уровне, когда выигрыш — не триумф, а проигрыш — не позор. Он весь в игре, он шлифует на ней свое мастерство, и деньги более не властны над его чувствами.

Беда тех, кто хочет совершенствоваться, в том, что у многих есть склонность вредить себе.

Лихачи-шоферы все время попадают в аварии и губят свои машины; лихачи-трейдеры губят свои счета (см. раздел 7). Биржа — это бездна возможностей как навредить себе, так и достичь вершин своего потенциала. Разыгрывать свои внутренние драмы на биржевой сцене — дорогое удовольствие.

Трейдеры из числа тех, кто не в ладах с собой, частенько ищут в биржевой игре отдушину для своих противоречивых желаний. Но если не знать, к чему стремишься, может получиться как в притче: за что боролся, на то и напоролся.

1.2. ФАНТАЗИЯ И РЕАЛЬНОСТЬ

Представьте себе, что ваш приятель купил в деревне клочок земли и заявил, что прокормится с этого огорода. Что его ждет? Конечно, жизнь впроголодь. Многие дают волю воображению, когда берутся и за биржевую игру.

Один мой знакомый поведал мне свой план прожить на прибыль от торгового капитала в 6000 долларов. Я пробовал было образумить его, но он переменил тему разговора. Он превосходный аналитик, но не хочет признать, что его план «интенсивного фермерства» — это верная гибель. Пытаясь выиграть во что бы то ни стало, этот человек должен будет идти на большой риск. Значит, при малейших поворотах рынка против него он вылетит из игры.

Преуспевающий трейдер — реалист. Он осознает, чем располагает, а чем — нет. Он ясно видит, что происходит, и знает, как поступить в том или ином случае. Он трезво оценивает рыночную ситуацию и, сдерживая эмоции, строит реальные планы. Иллюзии — не для трейдера-профессионала.

Дилетант же, после нескольких неудачных операций и потери небольших денег впадает в панику. Чем дальше, тем больше искажаются его представления о рынке. У неудачников много фантазий о покупке, продаже и выборе сделок. Они ведут себя как дети, которые боятся пройти по кладбищу или заглянуть ночью под кровать, потому что у страха глаза велики. Биржа с ее неопределенностью будоражит воображение.

Подобные призрачные идеи весьма распространены: в Нью-Йоркском психоаналитическом институте, где я учился, даже есть курс лекций по всеобщим фантазиям. Вот, например, одна из них: многим в детстве кажется, будто их родители — приемные. Этот домысел — попытка объяснить враждебность или холодность семьи. Он утешает ребенка, но мешает видеть мир в истинном свете. Фантазии влияют на поведение человека, хотя он может и не осознавать их.

Я общаюсь со множеством трейдеров и неизменно подмечаю у них ту или иную всеобщую фантазию — они искажают действительность и тем самым препятствуют своему успеху на бирже. Удачливый трейдер должен распознать свои фантазии и расстаться с ними.

Миф о биржевых премудростях (Brain myth)

От неудачников, страдающих мифом о биржевых премудростях, можно услышать: «Я проиграл, потому что не знал секретов игры». Многие неудачники думают, будто преуспевающим трейдерам известны какие-то особые тайны. Благодаря этой фантазии у консультантов и торговцев готовыми системами биржевой игры нет недостатка в клиентуре.

Упавший духом трейдер зачастую тратит весь свой торговый капитал — лишь бы овладеть этими «премудростями». Он готов выложить проходимку хоть 3000 долларов за «безотказную», испытанную компьютерную *систему* торговли. Когда эта затея проваливается, он выкладывает новую кругленькую сумму за какую-нибудь «научно обоснованную инструкцию»: созерцая, как в ней указано, движение планет, он теперь выйдет в победители и станет настоящим, профессиональным трейдером.

Этим недотепам невдомек, что играть на бирже не так уж и мудрено. Гораздо сложнее, например, удалять аппендикс, строить мост или разбирать судебное дело. Хорошие трейдеры обычно люди сообразительные, но далеко не все из них интеллектуалы. Многие не учились в колледжах, а некоторые даже бросили школу.

Биржевая игра часто привлекает преуспевающих бизнесменов и людей свободных профессий. Вот портрет среднего американского клиента брокерской фирмы: это пятидесятилетний женатый мужчина с высшим образованием. Многие имеют также научную степень или свою фирму. Самые многочисленные профессиональные группы — инженеры и фермеры.

Так почему же эти преуспевшие в своем деле люди проигрывают на бирже? Дело в том, что там залог успеха кроется не в особой премудрости, не в каких-то секретах и уж конечно не в образовании.

Миф о недостаточном капитале (Undercapitalization myth)

Многим неудачникам кажется: будь у них счет покрупнее, они бы преуспели. Дилетанты вылетают из игры либо после череды проигрышей, либо после

одной катастрофически провальной сделки. Часто после того, как счет дилетанта иссяк, рынок, развернувшись на 180 градусов, устремляется туда, куда и предполагал проигравший. Он готов рвать на себе — или на своем брокере — волосы! Ведь продержись он еще недельку — и состояние было бы у него в кармане!

В этом неудачники усматривают доказательство верности их тактики. Подзаработав, поднакопив или заняв денег, они открывают новый небольшой счет. И история повторяется: неудачник вылетает из игры, а рынок, сделав разворот, «доказывает» правоту проигравшего — но, увы, слишком поздно: счет уже ликвидирован. Тут-то и рождается эта фантазия: «Будь у меня счет покрупнее, я бы продержался чуть дольше и выиграл».

Некоторые неудачники заручаются денежной поддержкой родственников и знакомых, расписав им вариант возможного выигрыша. На первый взгляд кажется, что они и впрямь выиграли бы по-крупному, будь у них побольше денег на счете. Но и набрав сумму побольше, они все равно проигрывают — рынок словно издевается над ними!

У недотепы не хватает рассудка, а не капитала. Он с тем же успехом проигрывает и при крупном счете, и при мелком. Он торгует слишком крупными позициями и нерасчетливо распоряжается деньгами. Он идет на риск, не оправданный ни для крупного, ни для мелкого счета. При всех достоинствах его тактики он вылетит из игры из-за неумения ее вести.

Трейдерам часто интересуются, с какой же суммы начинать игру. Они хотят устоять перед вереницей потерь (drawdown), перед временным уменьшением их капитала. Они сразу рассчитывают не выиграть, а проиграть! Представьте себе архитектора, планирующего сначала построить несколько мостов, которые должны рухнуть, а уж потом воздвигнуть свой шедевр. Или представьте себе хирурга, решившего, что мастерства в удалении аппендикса он достигнет лишь после нескольких операций с летальным исходом. А ведь эти трейдеры рассуждают именно так.

Тот, кто хочет выиграть и добиться успеха, должен строго ограничивать свои потери. Для этого при каждой сделке нужно подвергать риску лишь очень малую долю капитала (см. главу 10 «Контроль над риском»). Отведите себе несколько лет на овладение биржевой наукой. Начинайте со счета не более 20 000 долларов и следите, чтобы при каждой сделке потери капитала не превышали 2%. Учитесь на мелких промахах в мелких счетах.

Дилетанты не рассчитывают потери и совершенно не готовы к ним. Вывод о недостаточном капитале — это их психологическая уловка, помогающая скрыть от себя две горькие истины: отсутствие самоконтроля при игре и реалистичного плана контроля над капиталом.

У крупного торгового счета есть, однако, одно преимущество: стоимость оборудования и услуг составляет меньший процент от вложенной суммы. Владелец миллионного фонда, расходуя на компьютеры и семинары 10000 дол-

ларов, тратит лишь 1% с этой суммы. Те же расходы при счете в 20000 долларов составили бы 50% капитала.

Миф об автопилоте (Autopilot myth)

Представьте себе, что некто предлагает вам купить у него автоматическую систему вождения автомобиля. Отдайте ему сотню-другую долларов — и компьютерная плата ваша: надо лишь вмонтировать ее в приборную панель машины. Теперь вам больше не нужно напрягаться за рулем, уверяет он. Можете даже вздремнуть, пока «система плавного движения» мчит вас к месту работы. Скорее всего, вы, посмеявшись, прогоните этого торговца. А что если бы он предложил автоматическую систему биржевой игры?

Трейдеры, поверившие в сказку об игре на автопилоте, думают, что процесс накопления прибыли можно автоматизировать. Одни пытаются разработать свою автосистему торговли, другие приобретают готовые у «специалистов». Адвокаты, врачи, бизнесмены, годами оттачивавшие свое мастерство, выбрасывают тысячи долларов на покупку «готового к употреблению биржевого профессионализма». В них говорят алчность, лень и математическая безграмотность.

Раньше такие системы поставляли в виде печатной продукции, теперь — в виде защищенных от копирования дискет. Одни системы совсем простые, другие — изощренные, со встроенной программой оптимизации и инструкциями по распределению денежных средств. Многие трейдеры тратят тысячи долларов в поисках чуда, которое превратило бы несколько страничек компьютерного кода в бесконечный денежный поток. Охотники за автоматическими торговыми системами напоминают средневековых рыцарей, плативших алхимикам деньги за секрет превращения простых металлов в золото.

Сложная человеческая деятельность не поддается автоматизации. Компьютерные системы обучения не заменили учителей, а программы для расчета налогов не вызвали безработицу среди бухгалтеров. При многих видах деятельности решение остается за человеком: машины и системы могут помочь ему, но отнюдь не заменить. На покупке систем обожглись очень и очень многие: они даже объединились в «Клуб 3000» (Club 3000), увековечив в его названии среднюю стоимость систем.

Существуй эффективная автосистема биржевой игры — и тогда можно было бы до конца своих дней блаженствовать где-нибудь на Таити: успевай только получать чеки от брокера. Однако на сегодня торговые системы обогатили лишь их поставщиков. Их надомная индустрия невелика, но весьма живописна. Если системы и впрямь эффективны, зачем их продавать? Не лучше ли продавцам самим поселиться на Таити, занимаясь лишь обналичиванием чеков? Ответ на этот вопрос у них имеется, причем у каждого свой. Одни говорят, что им больше нравится писать программы, нежели играть на бирже.

Другие утверждают, что продают системы исключительно для того, чтобы сколотить игровой капитал.

Рынки постоянно меняются, сводя на нет действие автоматических систем торговли. Вчерашняя методика сегодня устаревает, а завтра и вовсе может стать пагубной. Опытный трейдер всегда подправит свою методику, если в ней что-то неладно. Автосистема же менее гибка и потому саморазрушается.

Несмотря на использование автопилотов, авиакомпании не отказываются от летчиков, высоко оплачивая их труд. Ведь с непредвиденной ситуацией способен справиться только человек. Только он способен предотвратить аварию, если у самолета произошла разгерметизация где-нибудь над Тихим океаном или кончилось горючее над канадскими просторами. О таких аварийных ситуациях сообщалось в газетах, и в каждом случае пилоты сумели совершить посадку благодаря своему опыту и смекалке. Автопилоту подобное не под силу. Делать ставку на автосистему — все равно что вверять свою судьбу автопилоту. Первое же непредвиденное обстоятельство — и вашего счета как не бывало.

Существуют, конечно, хорошие торговые системы, но трейдер должен их контролировать и корректировать, исходя из собственной оценки. Бразды правления должны оставаться в его руках: нельзя перекладывать ответственность за успех дела на торговую систему.

Трейдеры, страдающие автопилотной фантазией, пытаются жить, как младенцы. Тогда мамы делали за них все: кормили, согревали, оберегали. Теперь эти взрослые люди пытаются воссоздать для себя те условия — т. е. они хотят безмятежно полеживать себе, черпая ручками неиссякаемый поток прибыли, как когда-то тянули из груди неизбывную теплую струйку дарованного молочка.

Но биржа — не мамаша. Там вокруг суровые дяди и тети, которые норовят завладеть вашими деньгами, а не напоить молочком.

Культ личности

Многие ратуют за свободу и независимость лишь на словах. Когда им приходится туго, они заводят другую песнь и начинают искать «сильную руку». Упав духом, трейдеры частенько обращаются за наставлениями к тому или иному гуру.

Я вырос в бывшем Советском Союзе, где нам, детям, внушали, что Сталин — наш великий вождь. После его смерти мы узнали, что он был просто чудовище. Но пока он был жив, многих такой вождь устраивал. Ведь он избавил их от необходимости думать самим.

«Маленькие Сталины» обосновались во всех сферах: в экономике, биологии, архитектуре и т. д. Когда я, приехав в США, занялся биржевой игрой, то был поражен: многие трейдеры и здесь искали своего гуру — своего «ма-

ленького биржевого Сталина». Фантазия о том, что обогатить человека может кто-то другой, заслуживает особого разговора, который будет продолжен в этой главе.

Никакой игры вслепую

Чтобы выиграть, нужно освоить три главных принципа биржевой игры: это разумная индивидуальная психология, логичная система ведения игры и продуманный план контроля над капиталом. Эти три опоры — вроде ножек табурета-треноги: убери хоть одну, и он упадет — вместе с сидящим. Недотепы пытаются усидеть на стуле с одной или максимум двумя ножками. Все свое внимание они обычно устремляют на торговые системы.

Биржевую игру необходимо вести по четко составленной методике. В ходе игры следует анализировать свои эмоции и следить за тем, чтобы принятые решения были разумными. Нужно также составить план контроля над капиталом, не допускающий вылета из игры при длинной череде потерь.

1.3. БИРЖЕВЫЕ ГУРУ*

Гуру появились одновременно с биржевой игрой. Классическое произведение о биржевых психозах — «Наиболее распространенные заблуждения и безумства толпы» (Extraordinary Popular Delusions and die Madness of Crowds)** — вышло в 1841 году в Англии. Эта книга переиздается и по сей день. Ее автор, Чарльз Маккей (Charles Mackay), описал различные массовые психозы — такие как «голландская тюльпаномания», «бум Южных морей» в Англии и другие. Человеческая природа меняется медленно, и сегодня трейдеры охвачены новыми массовыми психозами, в том числе и психозом «гуру».

Сейчас, в связи с совершенствованием систем телекоммуникаций, этот психоз развивается быстрее, чем столетия назад. Даже образованные инвесторы и трейдеры следуют за биржевыми гуру, уподобившись истово уверовавшим в лжемессий времен Средневековья.

На финансовых рынках есть три типа гуру: это гуру рыночного цикла (market cycle gurus), гуру чудодейственного метода (magic method gurus) и гуру-ископаемые (dead gurus). Первые предсказывают важные развороты. Вторые поставляют «уникальные методы» — прокладывают новые столбовые дороги к богатству. Третьи, избежав критических стрел, обязаны своей славой уходу из мира сего.

* Первоначально этот раздел был опубликован в виде статьи Александра Элдера «Биржевые гуру» (Market Gurus) в сентябрьском номере журнала *Futures and Options World*, ©1990, Лондон, Великобритания.

** Маккей Ч. Наиболее распространенные заблуждения и безумства толпы. — М.: Альпина Паблишер, 2003.

Гуру рыночного цикла

В течение многих десятилетий на рынке акций США действовал четырехгодичный цикл. Существенные падения и минимальные уровни отмечались в 1962, 1966, 1970, 1974, 1978 и 1982 годах. Подъем происходил, как правило, за два с половиной или три года, а спад — за год-полтора.

Новый гуру рыночного цикла появляется с наступлением чуть ли не каждого крупного цикла, т. е. примерно раз в четыре года. Венец его славы сияет два-три года. Период правления каждого гуру совпадает с длительным бычьим рынком в США.

Гуру рыночного цикла предвещает крупные подъемы и спады. С каждым верным предсказанием слава его растет, побуждая все большее число людей совершать покупку или продажу при новом его прогнозе.

Когда гуру становится центром всеобщего внимания, его слова воспринимаются уже как само собой разумеющееся пророчество. Если вы распознаете новоиспеченного преуспевающего гуру, есть смысл следовать его советам.

Учитывая, что аналитиков рынка тысячи, кто-то из них, безусловно, должен оказаться на высоте в тот или иной момент. Большинство попадает в конце концов в «яблочко», но эта точность сродни той, что бывает у сломанных часов: ведь и они дважды в день показывают точное время. Вкусившие радость триумфа подчас совершенно падают духом, когда праздник окончен, и вылетают из игры. Однако немало и таких, кто ждет своего очередного триумфального часа, а в перерывах работает как обычно.

Успех гуру рыночного цикла вершится не только в миг удачи. Дело в том, что у каждого есть своя, излюбленная биржевая теория. Эту теорию — будь то теория циклов, объема торговли или волновая теория Эллиотта — он обычно преподносит за несколько лет до своего звездного часа. Сначала рынок отнюдь не вдохновляется этим детищем и отворачивается от него. Но, меняясь от года к году, он постепенно принимает его. Вот тогда-то на биржевом небосклоне восходит и загорается звезда этого гуру.

Неправда ли, эта картина напоминает происходящее в мире фотомоделей? Меняются вкусы — меняется и спрос. Одно время в моде были блондинки, потом рыжие. И вот уже вчерашняя белокурая звезда исчезла с обложки крупнейшего женского журнала. Она никому не нужна: теперь требуется брюнетка или модель с родинкой на щеке. Меняется не модель — меняются вкусы.

Гуру — это всегда выходцы с задворков рыночного анализа. Их не встретишь среди аналитиков из крупных фирм и организаций. Эти специалисты осторожничают и никогда не блещут прогнозами, потому что составляют их по схожим методикам. Гуру рыночного цикла — непрофессиональный трейдер, выдвигающий уникальную теорию.

Гуру обычно зарабатывает на жизнь, публикуя биржевые бюллетени, а разбогатеть он может на консультационных услугах. Количество подписавшихся

на его издания может за год подскочить с нескольких сотен до десятков тысяч. По сообщениям прессы, один из гуру последнего периода нанял трех секретарей специально для обработки почты с присланными деньгами, потоки которых стекались в его фирму.

На инвестиционных конференциях гуру окружает толпа поклонников. Если вам случится попасть в этот хоровод, обратите внимание, что поклонники редко когда просят кумира рассказать о его теории. Для них достаточно внимать самим звукам его голоса. Увидеть его также весьма престижно, чем они и похваляются перед своими знакомыми.

Гуру остается в почете, пока происходящее на рынке совпадает с его теорией: обычно слава его меркнет по окончании четырехгодичного рыночного цикла. В определенный момент ситуация на рынке меняется, разворачиваясь далее по другому сценарию. Гуру же, продолжая действовать по старинке, быстро теряет свою паству. А когда его предсказания перестают сбываться, всеобщее преклонение сменяется всеобщей ненавистью. И нового звездного часа у пережившего публичный провал гуру уже не случается.

В начале 70-х годов верховным гуру рыночного цикла был Эдсон Гулд (Edson Gould). Он строил свои прогнозы на основании изменений стратегии Федерального резервного банка (Federal Reserve Bank), которую определял по переменам учетной ставки (discount rate). Согласно его знаменитому правилу «трех шагов и падения» трехразовое повышение этой ставки означает ужесточение денежно-кредитной политики и приводит к спаду в экономике. И наоборот, трехразовое уменьшение ставки — сигнал либерализации денежно-кредитной политики и предстоящего экономического подъема. Гулд также разработал оригинальный графический метод — линии скорости (speedlines). Это линии тренда, угол наклона которых зависит от скорости развития тенденции.

Пик славы Гулда пришелся на период медвежьего рынка 1973-1974 годов. Он взлетел на биржевой Олимп, точно предсказав декабрьский спад 1974 года, когда промышленный индекс Доу-Джонса упал до 500. Когда рынок устремился вверх, Гулд с помощью своих линий скорости правильно уловил его ключевые поворотные моменты, и слава его возросла. Но затем Америку «залила» ликвидность, инфляция усилилась, и методы Гулда оказались непригодными, ибо были рассчитаны на другую финансовую ситуацию. К 1976 году он потерял большинство своих приверженцев, и сегодня мало кто вообще помнит его имя.

Новый верховный гуру — Джозеф Гранвилл (Joseph Granville) — появился в 1978 году. Изменения цен следуют за изменением объема торговли — эту свою мысль он выразил весьма образно: «Объем — это пар, движущий рыночный паровоз». В автобиографии Гранвилл написал, что его осенило, когда он, сидя в туалете, разглядывал узор из кафельных плиток на полу. Он перенес узор график с пола на страницы бюллетеня, но рынок не прислушался к его про-

гнозам. Гранвилл разорился, развелся и, оставшись без крова, ночевал на полу в конторе своего приятеля. К концу 70-х рынок — как никогда прежде — начал играть по сценарию Гранвилла, и тогда к нему стали прислушиваться.

Гранвилл гастролировал по Соединенным Штатам, выступая перед морем людей. Он выезжал на сцену в карете, оглашал прогнозы и бранил биржевых заправил, если те не желали признавать его теорию. Он пел, играл, а иногда и скидывал брюки — дабы произвести впечатление. Его прогнозы поражали точностью; он стал центром всеобщего внимания; средства массовой информации цитировали его наперебой. Гранвилл сделался очень крупной фигурой: он стал задавать тон рынку. Когда он объявил, что играет на понижение, индекс Доу упал более чем на 40 пунктов в день — огромный по тем временам обвал. Успех опьянил Гранвилла. В 1982 году на рынке началось повышение, но Гранвилл продолжал предсказывать спад, неуклонно советуя своим редующим последователям играть на понижение. В 1983 году повышение усилилось. Гранвилл наконец сменил тактику, посоветовав перейти на покупку, когда индекс Доу уже возрос вдвое. Он продолжает издавать биржевой бюллетень — отблеск его прежнего ореола.

Очередной гуру — Роберт Пректер (Robert Prechter) — заявил о себе в 1984 году. Свою карьеру он сделал как специалист по волновой теории Эллиотта. Р. Эллиотт (R Elliott) — прозябавший в нишете бухгалтер — разработал ее в 30-е годы. По его теории повышение на рынке происходит в пять волн-этапов, а понижение — в три, при этом каждый этап можно разделить далее на более мелкие.

Аналитические бюллетени Пректера, как и в случаях с его предшественниками, долгое время имели лишь скромный успех. Когда индекс Доу перевалил за 1000-ную отметку, публика обратила внимание на молодого аналитика, утверждавшего, что это — лишь рубеж на пути к 3000. Бычий рынок креп с каждым месяцем, а вместе с ним росла и слава Пректера.

В 80-е годы — разгар бычьего рынка — эта слава из узкого круга биржевых публикаций и конференций для инвесторов вырвалась на простор телевидения и популярных журналов, которым Пректер давал интервью. В октябре 1987 года кумир оплошал, дав сначала указ совершать продажу, а затем — переходить на покупку. Когда индекс Доу рухнул вниз на 500 пунктов, всеобщее преклонение перед ним сменилось негодованием и ненавистью. Одни винили его за этот спад, другие были недовольны, что рынок так и не достиг предсказанного им пика в 3000. Консультационная деятельность Пректера сошла на нет, и он практически свернул ее.

Все гуру рыночного цикла имеют несколько общих признаков. Они заявляют о себе в сфере прогнозов за несколько лет до своего звездного часа. У каждого есть своя уникальная теория и группа последователей; каждый внушает некоторое доверие, просто-напросто держась на плаву в консультационной сфере. Последователей гуру не смущает, что его теория не оправдывала себя

несколько лет кряду. Когда она срабатывает, то привлекает внимание средств массовой информации. Когда же теория перестает действовать, всеобщее преклонение перед гуру сменяется ненавистью.

Умение угадать в новом гуру будущую звезду и примкнуть к его окружению сулит выгоду. Но еще важнее предугадать пик его карьеры, ибо все гуру терпят крах — и начало его приходится на зенит их славы. Если средства массовой информации становятся благосклонны к гуру — значит, он добрался до этой вершины. Средства массовой информации остерегаются не имеющих успеха трейдеров. Если биржевая звезда удостоилась внимания нескольких многотиражных журналов, ее закат не за горами.

Еще один признак зенита славы — интервью звезды в *Barron's*. Каждый год, в январе, этот крупнейший американский деловой еженедельник собирает совет выдающихся аналитиков: они изрекают мудрые мысли и делают прогнозы на грядущий год. Обычно на этот совет приглашают «безопасных аналитиков», т. е. тех, кто специализируется на прогнозах о соотношении цен и зарплаты, об отраслях с наметившимся ростом и т.д. Включить в число приглашенных на январскую встречу гуру-звезду с какой-нибудь диковинной теорией — для *Barron's* крайняя редкость. Званным бывает лишь избранник публики, так как, исключив его из этого круга, еженедельник рискует уронить свой престиж. И Гранвилл, и Пректер, будучи в зените славы, выступали на январском совете. И оба терпели крах всего несколько месяцев спустя. Так что не рекомендую вам продлевать подписку на бюллетени очередного биржевого гуру, приглашенного на январский совет.

Появление новых гуру неизбежно в силу природы биржевой толпы. Прежнему гуру рыночного цикла до былых вершин не подняться. Раз споткнувшись, он из кумира превращается в объект насмешек и ненависти. Так, разбитой драгоценной вазе — сколько не склеивай — прежней ценности не вернешь.

Гуру чудодейственного метода

Если гуру рыночного цикла — обитатели рынка акций, то «гуру чудодейственного метода» фигурируют в основном на фьючерсных рынках. Звезда такого гуру вспыхивает на финансовом небосклоне, когда он открывает новый метод анализа или торговли.

Трейдер всегда ищет способы обойти коллег-соперников. Надежный прием игры для него — все равно что боевое оружие для средневекового рыцаря, и он также готов раскошелиться, лишь бы заполучить его. А уж если получили волшебный ключик к неиссякаемой сокровищнице, его никакая цена не смутит.

Гуру чудодейственного метода и есть продавец связки таких ключиков. Но чем больше людей ознакомится и опробует этот новый метод, тем хуже для метода: он неизбежно изнашивается и выходит из моды. Над рынками

всегда веют ветра перемен, и вчерашние методы могут сегодня не сработать, не говоря уже о завтрашнем дне.

В начале 70-х годов Джейк Бернстайн (Jake Bernstein) — чикагский составитель бюллетеней — стал знаменит благодаря своим прогнозам взлетов и спадов на основе рыночных циклов. Его методы действовали хорошо, и слава Бернстайна росла. Он поставлял дорогостоящие бюллетени, проводил конференции, заправлял фондами и публиковал книгу за книгой. Но рынки, как им и полагаются, изменились, ослабив в 80-е годы свою цикличность.

Еще одна яркая чикагская звезда — Питер Стейдлмайер (Peter Steidlmaier). Он разработал метод «рыночный профиль» (Market Profile), призванный открыть секреты рождения спроса и предложения. Последователи этого метода могли бы покупать в основании (bottom) спада, а продавать — на вершине (top) взлета. Скооперировавшись с предпринимателем Кевином Коем (Kevin Kou), Стейдлмайер организовал курс четырехдневных семинаров, принимая по 50 человек в группу и беря по 1600 долларов с каждого. Но заметного прорыва среди приверженцев «рыночного профиля» отмечено не было, и теоретики рассорились. Стейдлмайер затем нашел себе место в брокерской фирме, время от времени возвращаясь к семинарским занятиям.

Как это ни странно, но и в наш век скоростной межконтинентальной связи репутация за рубежом «мокнет» медленно. Лишившись ореола славы на родине, гуру, тем не менее, может зарабатывать на экспорте своей теории. Это мне подтвердил один гуру, сравнивший свою популярность в Азии с карьерой закатившихся звезд американской эстрады и кино. В США им уже не найти поклонников, но за границей они еще могут зарабатывать на жизнь пением.

Гуру-ископаемые

Третий тип гуру—это гуру-ископаемое. Издатели переиздают его книги, новые поколения рьяных трейдеров кропотливо изучают курсы его лекций, народ слагает легенды об успехах приснопамятного аналитика. Но в лучах этой славы гуру-ископаемому уже не погреться — он в мире ином. Зато в этом мире есть кому погреть руки на его репутации и утративших силу авторских правах. Примеры приснопамятных гуру-ископаемых — Р. Н. Эллиотт и легендарный У. Д. Ганн(W.D. Gann).

Всевозможные дельцы продают «Курсы Ганна» (Gann Courses) и «Программы по Ганну» (Gann Software), уверяя, что их звезда—лучший трейдер во всей истории, что он оставил 50-миллионное состояние и т.д. Я беседовал с сыном Ганна — аналитиком одного из бостонских банков. И он сказал, что биржевой игрой его знаменитый папа даже не мог прокормить семью и зарабатывал на жизнь продажей своих инструкций по биржевому делу. Когда же, в 50-е годы, У. Д. Ганн скончался, все его состояние, включая и дом, было оценено примерно в 100000 долларов: не нищета, но и не богатство — по американским мер-

кам. Легенду о биржевом корифее Ганне пытаются увековечить те, кто продает его инструкции и прочий товар доверчивым клиентам.

Последователи гуру

Биржевые гуру — народ разномастный. Некоторых уже нет среди нас, но па-литра ныне живущих весьма широка — от ученых мужей до конференсье раз-влекательных программ. Сначала гуру должен определить свою стезю, и лишь потом — если повезет — на нее свернет и рынок.

Желающим узнать о скандальных историях со многими гуру советую почи-тать книгу Уильяма Галлакера (William Gallacher) «Победитель получает все» (Winner Takes All) и книгу Брюса Бабкока (Bruce Babcock) «Руководство Доу-Джонса по торговым системам» (The Dow Jones Guide to Trading Systems). В этом разделе своей книги я хотел бы просто проанализировать явление «гуру».

Оплачивая услуги гуру, люди рассчитывают, что затраты окупятся стори-цей. Но надеяться на это — все равно что попробовать обыграть уличного шу-лера с его тремя картами. Выставленные на кон — т. е. выложенные на пере-вернутый ящик — доллары не принесут выигрыша. На эту приманку клюют лишь простаки да любители легкой наживы.

К гуру обращаются те, кому нужен сильный вожак. Они ищут в нем все-ведущего и по-отечески заботливого покровителя. Как выразился один мой приятель, «они бродят с концом пуповины в руках, присматривая новую ро-зетку для этой вилки». Что ж, были бы у этих неприкаянных деньги, а уж опе-кун найдется.

Гуру никогда не переведутся, ибо их требует публика. Всякий же разумный трейдер должен понимать, что, в конечном счете, никакой гуру его не обога-тит. Добиться победы он может лишь собственными усилиями.

1.4. САМОРАЗРУШИТЕЛЬНОСТЬ

Биржевая игра — игра весьма жесткая. Тот, кто хочет в ней преуспеть, должен очень серьезно продумывать все свои ходы. Играть бездумно или из подспуд-ных психологических побуждений — роскошь недопустимая.

Азартные игры

Азартные игры — это игры, где ставка делается на удачу или собственный та-лант. Они имеются во всех культурах, и большинство людей изредка да азарт-ничают.

Зигмунд Фрейд (Sigmund Freud) считал, что азартные игры притягательны почти для всех, ибо заменяют собой онанизм. Ритмичные, волнующие движе-

ния рук, непреодолимый позыв, неоднократный зарок бросить, упоительная радость и чувство вины роднят азартные игры и онанизм.

Выдающийся калифорнийский психоаналитик доктор Ральф Гринсон (Ralph Greenson) выделил три типа азартных игроков: любитель, играющий ради развлечения и готовый бросить игру, если та наскучила; профессионал, избравший игру средством к существованию; и невротик, не способный совладать с одолевающим его бессознательным влечением к игре.

Игрок-невротик хочет попытаться счастья. Победив, он чувствует себя сильным. Он блаженствует, словно младенец, сосущий материнскую грудь. Но удел игрока-невротика — проигрыш, т. к. вместо того чтобы настроиться на марфонскую борьбу, он пытается погрузиться в былое блаженство.

«Наркомания без наркотика» — так окрестила азартную игру доктор Шила Блум (Sheila Blume), сотрудница нью-йоркской клиники «Саут Оукс», руководитель программы для лечения людей, пристрастившихся к азартным играм. Большинство азартных игроков — мужчины. Проигравшие обычно стараются скрыть свое поражение и делают вид, что победили: всех их мучает неуверенность в себе.

Совершая операции с акциями, фьючерсами или опционами (options), азартный игрок получает удовольствие, но внешне его занятие выглядит солиднее, чем, например, игра на тотализаторе. Игрой на финансовых рынках можно похвастаться в обществе; к тому же она занимательнее игры в числа с букмекером.

Азартные игроки ликуют, если игра складывается в их пользу, и чуть не плачут, проигрывая. Иное дело — преуспевающие профессионалы: настроившись на длительную борьбу, они в ходе игры не впадают ни в уныние, ни в эйфорию.

Брокеры прекрасно понимают, что многие их клиенты — азартные игроки. И они стараются не иметь дел с женами этих трейдеров, даже если нужно подтвердить приказ о сделке. В азарт впадают не только любители — немало охваченных им и среди профессионалов. В своей книге «Трейдеры» (The Traders) Сонни Клайнфилд (Sonny Kleinfeld) описывает «профессиональное заболевание» служащих финансовых бирж — спортивные пари.

Главный признак азартного игрока — непреодолимое желание делать ставки. Если вы видите, что торгуете слишком активно, а результаты неважные, сделайте перерыв в игре на месяц. За это время вы сможете взглянуть на свои действия по-другому. Если же вы не в силах оторваться от игры на целый месяц — значит, пора заглянуть в местное отделение Общества анонимных азартных игроков (Gamblers Anonymous) или прибегнуть к правилам Общества анонимных алкоголиков (Alcoholics Anonymous), о которых будет рассказано далее.

Самовредительство

Проработав много лет врачом-психиатром, я убедился, что большинство жизненных неудач связано с самовредительством. Люди терпят крах в професси-

ональных, личных или служебных делах не по глупости или неведению, а из-за бессознательного стремления потерпеть этот крах.

Один мой приятель — очень способный человек — всю жизнь перечеркивал собственные достижения. В молодости он был преуспевающим торговым агентом промышленной фирмы, но его уволили. Тогда он стал брокером и дослужился до поста вице-президента этой конторы, но попал под суд. Затем он обрел славу трейдера, но лишился и ее, расхлебывая ранее заваренную кашу. Во всех своих бедах он винил завистливых начальников, злобных инспекторов и жену — нерадивую помощницу.

В конце концов он скатился на дно пропасти. Остался без работы и без денег. Одолжив котировочный терминал у другого трейдера-погорельца, он собрал деньги с нескольких человек, наслышанных о его былых биржевых успехах. Будучи игроком умелым, он стал получать прибыль. Молва о его группе росла, а вместе с ней — и число его инвесторов. Дела его пошли в гору. И тогда он отправился в Азию читать лекции, ведя «походную» биржевую игру. Он позволил себе отклониться от маршрута в страну, славящуюся проститутками, оставив непомерно крупную открытую позицию без защитного стоп-приказа (protective stop)*. Когда он вернулся из борделя в цивилизованный мир, капитал его группы был уничтожен крупной переменной на рынке. Вы думаете, мой приятель задумался над случившимся и попытался изменить свой подход? Отнюдь. Он обвинил во всем своего брокера!

Искать причину неудач в самом себе — неприятное дело. В своих неурядицах трейдеры обычно винят других, невезение — словом, кого угодно и что угодно.

Однажды ко мне на консультацию пришел один известный трейдер. Его капитал пропал из-за взлета американского доллара, в то время как он продолжал играть на понижение. Это человек вырос в противоборстве со злобным, спесивым отцом. Он утвердился в биржевых кругах, делая крупные ставки на развороты установившихся тенденций. Этот трейдер продолжал наращивать короткую позицию, потому что не хотел признавать, что рынок — а он олицетворял для него отца — сильнее и могущественнее него.

Я привел лишь два из множества примеров, показывающих, как реализуется стремление навредить себе. Это происходит, когда взрослые люди начинают вести себя, как малые дети: их эмоции заглушают рассудок. Они упорствуют в самопораженческом рецидиве, хотя его можно предупредить: ведь неудача — недуг излечимый.

Сложившиеся в детстве психологические установки могут помешать успеху в биржевом деле. Нужно найти свою слабину и избавиться от нее. Полезно вести биржевой дневник — записывайте в него, почему вы открыли и за-

* Защитный стоп-приказ — приказ брокеру продать по цене ниже рыночной при игре на повышение или купить для закрытия короткой позиции по цене выше рыночной при игре на понижение.

крыли каждую из позиций. Выискивайте повторяющиеся ситуации—модели ваших успехов и неудач.

Игра на уничтожение

Во всех профессиональных и деловых кругах для входящих в них имеются «ремни безопасности»: это начальство, коллеги и клиентура. Они остановят человека, если его действия наносят ущерб окружающим или ему самому. В биржевой игре подобных ремней нет, зато есть масса возможностей навредить себе, и этим она рискованнее большинства прочих занятий.

Взаимодействуя в повседневной жизни, люди идут на уступки, дабы убежать от последствий своих и чужих оплошностей. Двигаясь в потоке машин, вы ведете свою осторожно, чтобы не врезаться; то же делают и остальные водители. Если прямо перед вами распахнется дверца припаркованной машины, вы постараетесь увернуться. А если на автостраде наперерез вам вылетит мотоцикл, вы, хоть и чертыхнувшись, притормозите. Вы избегаете столкновений, потому что они дорого обойдутся обеим сторонам.

Законы обычной человеческой взаимопомощи на бирже не действуют. Там каждый трейдер старается сбить остальных. А те — его. На биржевой автостраде — сплошь покореженные машины. Опаснее биржевой игры разве что война.

Покупать по максимальной цене дня — все равно что распахнуть дверцу своей машины в потоке транспорта. Как только приказ о покупке достигнет биржи, спекулянты-продавцы ринутся к вам со всех сторон — оторвать дверцу вместе с рукой. Ваше поражение желанно для них потому, что ваши деньги переключаются к ним.

Как уберечься от самовредительства

Одни, прожив жизнь, делают в шестьдесят те же ошибки, что и в двадцать. Другие достигают успехов в одной области, а их душевные драмы разыгрываются в какой-нибудь иной сфере. И лишь единицы действительно искореняют свои проблемы.

Прежде всего нужно осознать свою склонность к самовредительству. Надо быть в ответе за все последствия своего поведения, в том числе и неудачи, а не жаловаться на невезение и обвинять других. Заведите дневник вашей биржевой игры с обоснованиями причин открытия и закрытия позиций. Особенно следите за ситуациями, где ваша тактика повторяется. Не внимающие урокам прошлого обречены повторить его.

Психологические ремни безопасности для трейдера — как связка для альпиниста. Очень ценны, по моим наблюдениям, и принципы Общества анонимных алкоголиков, о чем будет рассказано далее в этой главе. Строгие правила контроля над капиталом — это ваш игровой ремень безопасности.

1.5. ПСИХОЛОГИЯ БИРЖЕВОЙ ИГРЫ

Эмоциональное состояние игрока напрямую отражается на состоянии его капитала. Как ни хороша система выбора сделок, проигрыша не миновать, если трейдер берется за игру в страхе, в расстройстве или с гонором. Не входите в сделку или выйдите из нее, заметив, что предвкушение прибыли или страх потери затмили ваш ум. Ваш биржевой успех или неудача зависят от того, обучаете ли вы свои чувства.

В биржевой игре вы состязаетесь с острейшими умами в мире. И поле брани усеяно ловушками для вас. Стоит допустить в схватке эмоции — и вашей игре конец.

Вы отвечаете за исход каждой сделки. Игра для вас начинается и заканчивается, когда вы решите войти или выйти из сделки. Одной лишь хорошей системой игры не обойтись. Большинство трейдеров вылетают из игры, т. к. они психологически не подготовлены к победе.

В обход своих же правил

Биржа — это великий искуситель: ее соблазны подстерегают на каждом шагу, как при посещении золотой сокровищницы или роскошного гарема. Она разжигает жажду наживы и вселяет ужас потери. Эти чувства застилают восприятие реальности, возможностей и риска.

Совершив несколько успешных сделок, большинство любителей уже считают себя гениями. Голова идет кругом при мысли, что в силу своей уникальности можно пренебречь своими же правилами, — успех все равно обеспечен. Вот тут-то, двинувшись в обход этих правил, трейдер вступает на дорогу самовредительства.

Получившись, многие трейдеры выигрывают, а затем дают волю чувствам и губят себя. Большинство разорившихся трейдеров живут, как на качелях: вверх-вниз-вверх-вниз. Примета преуспевающего трейдера — его способность неуклонно накапливать капитал.

Нужно объективно регистрировать и оценивать свою биржевую деятельность. Полезно вести дневник игры с графиками цен до открытия и после закрытия позиций, а также их реестр с подробным описанием, включая комиссионные и проскальзывание. Кроме того, нужно строжайшим образом соблюдать правила контроля над капиталом. Вполне возможно, что на самооценку вы потратите столько же сил, сколько и на оценку рынка.

Обучаясь биржевой игре, я перечитал все какие мог книги по психологии биржевой игры. И во многих нашел разумные советы. Так, одни авторы упирали на самоконтроль: «Нельзя, чтобы рынок поворачивал вас на свой лад. Не принимайте решений в игровое время. Спланируйте игру и торгуйте по плану». Другие настаивали на гибкости действий: «Начинайте игру безо всяких заготовок.

Меняйте планы по ходу изменений рынка». Некоторые специалисты предлагали уединиться: не слушать биржевые новости не читать *The Wall Street Journal*, не обсуждать ничего с другими трейдерами — словом, оставаться один на один с рынком. Другие же советовали делиться своими мыслями с коллегами, впитывая все новое. Каждый из советов казался дельным, но противоречил другому, не менее дельному.

Я продолжал читать книги и играть на бирже, сосредоточив все внимание на развитии системы. Не забросил я и психиатрическую практику. Я и думать не думал, что между этими разными областями есть общее, пока однажды меня не осенило. Идею, перевернувшую мой стиль игры, подсказала психиатрия.

Озарение, перевернувшее мой стиль игры

Как и у большинства психиатров, у меня было много пациентов, страдавших алкоголизмом. К тому же я работал консультантом при крупной программе реабилитации наркоманов. И в скором времени я понял, что в группах взаимоподдержки у алкоголиков и наркоманов больше шансов вернуться к нормальной жизни, нежели в психиатрических заведениях с традиционным укладом.

Психотерапия, лекарства и дорогостоящее лечение в клиниках могут вывести алкоголика из запоя, но редко когда превращают его в трезвенника. У большинства наркоманов вскоре происходит рецидив. Более успешный путь к выздоровлению — участие в Обществе анонимных алкоголиков (АА) или прочих группах взаимоподдержки.

С того момента, как я понял, что члены АА имеют серьезный шанс стать трезвенниками и начать новую жизнь, я сделался большим поклонником этого общества, направляя в него и в его филиалы (типа Общества взрослых детей алкоголиков) своих пациентов, страдающих алкоголизмом. Теперь, принимаясь за лечение алкоголика, я настоятельно прошу его вступить в АА, убеждая, что в противном случае наши усилия будут пустой тратой времени и денег.

Как-то вечером, много лет назад, отправившись на дружескую встречу на нашей кафедре психиатрии, я зашел по пути в офис к приятельнице по кафедре. До начала встречи было еще два часа, и приятельница (а она излечилась от алкоголизма) спросила: «Ну, куда бы ты хотел пойти — в кино или на собрание в Общество?» Многих я направил в АА, но сам ни разу там не был, потому что не злоупотреблял спиртным. И я решил, пользуясь случаем, посетить АА: надо же посмотреть, как именно там все происходит.

Собрание проводилось в местном отделении Христианского союза молодых людей. В простенькой комнате на складных стульчиках разместились с десятков мужчин и несколько женщин. Собрание длилось час. Услышанное поразило меня: эти люди как будто обсуждали мою биржевую игру!

Конечно, они говорили о спиртном, но стоило мне мысленно заменить слово «спиртное» на слово «проигрыш», как большая часть сказанного как будто относилась ко мне! В тот период мой торговый капитал продолжал скакать. С собрания я уходил, зная, как бороться с проигрышами: как в АА борются с алкоголизмом.

1.6. УРОКИ БИРЖЕВОЙ ИГРЫ, ВЫНЕСЕННЫЕ ИЗ АА

Почти всякий пьющий в состоянии воздерживаться от спиртного в течение нескольких дней. Но затем тяга к спиртному снова берет верх, и он опять тянется к бутылке. Он не в силах перебороть себя, потому что по своему восприятию и мышлению остался тем же алкоголиком. Трезвенность начинается и заканчивается в умонастроении человека.

У АА есть методика изменения умонастроения людей в отношении спиртного. Члены АА делают это с помощью двенадцатишаговой программы. Эти 12 шагов (12 steps), описанные в книге «Двенадцать шагов и двенадцать традиций» (Twelve Steps and Twelve Traditions), представляют собой 12 ступеней развития личности. Алкоголики-реабилитанты ходят на собрания, обмениваясь там опытом с другими реабилитантами, чем помогают друг другу укрепиться в трезвости. Любой из членов АА может найти опору: другого члена этого общества, к которому он может обратиться за поддержкой, чтобы перебороть появившуюся тягу к спиртному.

Общество АА было образовано в 30-е годы. Его учредители — врач и коммивояжер, оба алкоголики. Общаясь во время встреч, они помогали друг другу удержаться на пути трезвости. У них сложилась такая действенная система, что к ним потянулись и другие. У АА одна цель — помочь своим членам сохранять трезвый образ жизни. Никаких денежных сборов, никаких политических деклараций, никаких агиткампаний. АА разрастается лишь благодаря молве, и славу оно обрело только в силу своей действенности.

Двенадцатишаговая программа АА столь действенна, что теперь ее используют и для решения других проблем. Существуют, например, работающие по двенадцатишаговой методике группы для детей алкоголиков, курильщиков, азартных игроков и т. д. Я убедился, что, перенеся основные принципы АА на игру, трейдеры смогут избежать тяжелых потерь.

«Ничего подобного!»

Большинство людей не откажутся от коктейля, бокала вина или кружки пива. Но почувствовав, что уже хватит, нормальный человек воздерживается от следующей рюмки. Алкоголик же, пригубив спиртное, ощущает тягу выпить еще и еще — т. е. напиться.

Пьющий твердит, что ему надо бросить пить, но никак не хочет признаться, что не в состоянии совладать с тягой к спиртному. Большинство алкоголиков не считают себя таковыми. Попробуйте сказать кому-нибудь из ваших пьющих родственников, знакомых или сослуживцев, что они не могут совладать с собой и губят свою жизнь пьянством — и вы получите мощный отпор из «Ничего подобного!».

«Начальник уволил меня, потому что я перепоручил работу другому, а сам опоздал. Жена, забрав детей, ушла от меня, потому что она вообще безмозглая. Домовладелец пытается меня выжить, потому что я задолжал за квартиру. Ладно, вот стану меньше пить, и все будет нормально». Это — обычные речи алкоголика.

Он потерял семью, работу, вот-вот лишится крыши над головой. Он уже не хозяин себе — но твердит при этом, что бросит пить. Вот что значит «Ничего подобного!»

Алкоголики упорно «не замечают» своих проблем, меж тем как их жизнь идет под откос. И пока такой алкоголик уверен, что способен совладать с собой, он катится вниз. Найди он другую работу, другую жену и другого домовладельца — все равно от этого ничего не изменится.

Алкоголики не признают, что хозяин их жизни — алкоголь. Говоря, что своею волей они снизят его потребление, они грезят о власти над неподвластным.

Они напоминают водителя на горной дороге, потерявшего управление машиной. И когда та летит под откос, предостерегаться уже поздно. Алкоголик теряет управление своей жизнью, когда не признает себя таковым.

Между алкоголиком и проигрывающим трейдером есть явное сходство. Трейдер без конца меняет тактику игры, как алкоголик, который пытается решить проблему, перейдя с крепких спиртных напитков на вино или пиво. Неудачник не признает, что потерял контроль над ходом своей биржевой жизни.

На дно

Пьющий может встать на путь выздоровления, лишь признав себя алкоголиком. Он должен понять, что находится во власти алкоголя, а не наоборот. Многие пьющие не в силах признать эту горькую правду. Они способны взглянуть ей в лицо, лишь скатившись на дно пропасти.

Одни попадают туда уже с зачатками побочной опасной болезни — например цирроза печени. Другие — потеряв работу или семью. Алкоголику нужно дойти, как говорится, до ручки, опуститься донельзя, попасть в такие отбросы общества, чтобы самому стало тошно, — только тогда стена его «Ничего подобного!» будет разрушена.

Падать на дно невыносимо больно. Этот удар заставляет алкоголика почувствовать всю глубину падения. Этот удар пробивает стену его «Ничего по-

добного!». Ему открывается простой и ясный выбор: либо начать новую жизнь, либо готовиться к смерти. Только тогда алкоголик готов встать на путь выздоровления.

Треjder воодушевляется от выигрыша, чувствует себя всемогущим. Уверовав в свою непогрешимость, он действует опрометчиво и теряет выигранное. Большинство трейдеров не выносят мучительных тяжелых потерь. Скатившись на дно пропасти, они обречены вылететь с биржи. Лишь немногие понимают, что проиграли не потому, что неверно играли, а потому, что неверно думали. Такие люди могут изменить себя и выйти в преуспевающие трейдеры.

Первый шаг

Желающий выздороветь алкоголик должен пройти двенадцать этапов — двенадцать шагов на пути развития своей личности. Ему предстоит изменить свой образ мышления и восприятия, отношение к себе и окружающим. Самый трудный шаг — первый.

Первым делом алкоголик должен признать свое бессилие перед алкоголем. Он должен признать, что больше не хозяин своей жизни, что алкоголь сильнее него. Большинство алкоголиков не в состоянии сделать этот шаг; выбыв из АА, они возвращаются к запоям.

Если алкоголь сильнее вас, то вам — до конца жизни — противопоказан даже глоток спиртного. Придется навсегда отказаться от выпивки. Большинство пьющих не желают лишиться этого удовольствия. Они скорее погубят свою жизнь, нежели сделают этот первый шаг. Подтолкнуть к нему может лишь удар о дно пропасти.

«Начни с однодневки»

В Америке на бамперах автомобилей иногда видны наклейки «Начни с однодневки» или «Тише едешь — дальше будешь». Это — девизы АА: скорее всего, водители этих машин — алкоголики-реабилитанты.

Отказаться от алкоголя разом и напрочь кажется делом нереальным. Поэтому АА предлагает своим членам начать с однодневной трезвенной жизни.

Цель каждого члена АА — выдержать день без алкоголя и заснуть трезвым. Мало-помалу дни складываются в недели, недели — в месяцы, месяцы — в годы. Собрания в АА и другие занятия помогают алкоголику-реабилитанту поддерживать трезвый образ жизни, начатый с однодневки.

На этих собраниях алкоголики-реабилитанты получают — и оказывают другим — ценную поддержку и дружескую помощь. Алкоголики собираются во всякое время и по всему миру. Трейдеры могут немало почерпнуть из этих собраний.

Собрание в АА

Лучшее, что может сделать трейдер, особенно попавший в полосу проигрышей, — это отправиться на собрание в АА. Нужно просто позвонить в местное Общество и спросить о времени ближайшего собрания начинающих или открытого собрания.

Собрание длится около часа. Выступать на нем необязательно, так же как и называть себя: можно вообще пристроиться где-нибудь в углу комнаты и просто наблюдать за происходящим.

Каждое собрание начинается с рассказа старого члена о том, как он (или она) боролись с алкоголизмом. Затем делятся опытом другие. Ваша задача — слушать внимательно, мысленно заменяя всякий раз слово «алкоголь» на «проигрыш». И вам, уверяю, покажется, будто собравшиеся обсуждают вашу биржевую игру!

1.7. АНОНИМНЫЕ ПРОИГРАВШИЕ

Выпивающий за компанию пропускает стаканчик-другой по случаю; алкоголик же мучительно жаждет спиртного. Он не признает, что алкоголь подавляет и губит его, — пока не доведет себя до крайности. Такой крайностью может быть опасная болезнь, безработица, потеря семьи или иная драма, заставляющая невыносимо страдать. Это называется у АА «скатиться на дно пропасти».

Удар от падения пробивает стену «Ничего подобного!», за которой укрывался алкоголик, и тогда перед ним встает простой и ясный выбор: остаться на дне или же выкарабкаться наверх — к свету. Первый шаг на этом пути — признать свое бессилие перед алкоголем. Алкоголику-реабилитанту нельзя и притрагиваться к спиртному.

Проигрыш для неудачника — то же, что алкоголь для алкоголика. Маленький проигрыш сродни одной выпивке. Крупный проигрыш — это гулянка. Череда проигрышей — это запой. Проигравший мечется от одного рынка к другому, от одного гуру к другому, от системы к системе. Капитал его иссякает, а он все пытается воскресить приятный вкус победы.

Проигрывающие трейдеры и думают, и действуют, как алкоголики, — только в отличие от них сохраняют членораздельную речь. Между теми и другими столько общего, что по действиям алкоголика нетрудно предугадать поступки неудачника.

Алкоголизм — недуг излечимый. Биржевые неудачи — тоже. Неудачники смогут изменить себя, прибегнув к принципам Общества анонимных алкоголиков.

Тяга к сделкам

Преуспевающие трейдеры реагируют на потери, как выпивающие за компанию относятся к алкоголю: попробовали — и хватит. Черда потерь для них — сигнал тревоги: пора приостановить игру и поразмыслить над своими методами. Неудачники не в силах сдержаться: они продолжают игру, ибо пристрастились к ее волнующим кровь моментам и все еще надеются на крупный выигрыш.

Неудачники входят в азарт наподобие алкоголика: он начинает с рюмочки за компанию, а кончает пьяным в стельку. Они переходят границу между деловым риском и азартной игрой. Кстати, многие из них и не подозревают о существовании такой границы.

Неудачники тянутся к игре, как алкоголики к спиртному. Они вступают в сделки под влиянием минутного порыва, впадают в игровой запой и пытаются отыграться.

Неудачники истощают свой торговый капитал. Большинство разоряется; однако некоторые, потеряв собственные деньги, пытаются управлять чужими; а кое-кто идет в советники — так алкоголик, пропив все, устраивается мыть рюмки в баре.

Большинство неудачников обманывают себя и других, изображая благополучие в игре. Они все беспорядочнее обращаются с капиталом, небрежно ведут записи, выкидывают брокерские квитанции. Неудачник сродни алкоголику, не желающему знать, сколько рюмок он осушил.

В западне

Биржевой неудачник теряет деньги и не знает почему. Зная причину, он бы изменил тактику и получил прибыль. Он же ведет игру вслепую. Стремясь ее подправить, он уподобляется алкоголику, который пытается хоть немного контролировать свои попойки.

Неудачники стараются выбраться из западни. Они меняют системы игры, покупают новые компьютерные программы, находят других гуру. Они как будто ждут Деда Мороза — спасительное чудо. Этот плод их воображения немало способствует процветанию советников — на них всегда есть спрос.

Когда потери растут, а капитал иссякает, неудачник уподобляется алкоголику, которому грозит выселение или увольнение. Все более отчаиваясь, он переходит с простых фьючерсных сделок на спреды, покупает опционы, удваивает проигрышные позиции, меняет тактику на обратную, переходя, например, с покупки на продажу, и т.д. Толку от этих маневров неудачника не больше, чем от попыток перехода алкоголика с водки на крепленые вина.

Проигрывающий трейдер теряет деньги, ибо все его старания — это попытка управлять неуправляемым. Алкоголики преждевременно умирают, а трейде-

ры — в большинстве — безвозвратно вылетают из биржевой игры. Ни новейшие системы, ни последние биржевые сведения, ни хитромудрые программы не помогут, если трейдер не научится владеть собой. Покончить с потерями и выздороветь можно, лишь переменив свой образ мышления.

Трейдеры-неудачники пристрастились к потерям, как к выпивке. Потери дают острые азартные ощущения, хотя выиграть было бы, конечно, тоже приятно. На безоглядный проигрыш идут лишь единицы — как и среди алкоголиков лишь единицы сознательно стремятся напиться до валяния в канаве. Но удовольствие от самой игры настолько велико, что люди, и теряя, продолжают играть.

Неудачник все старается выиграть, меж тем как его капитал все убывает. Убеждать его в неминуемом проигрыше — все равно что отнимать бутылку у пьяницы. Лишь после удара о дно пропасти неудачник сможет встать на путь выздоровления.

На дне

Скатиться на дно пропасти больно и унижительно. Дно — это когда теряешь деньги, которые нельзя терять. Дно — это когда спускаешь сбережения. Дно — это когда просишь займы у друзей, перед которыми еще недавно похвлялся своей ловкой игрой. Дно — это когда рынок поднимает вокруг тебя шум, свист и будто кричит: «Дурень! Дурень!»

Одни оказываются на дне, поиграв всего неделю-другую. Другие выкладывают новые суммы, силясь оттянуть час расплаты. Неудачнику больно смотреть на себя в зеркало.

Человек всю жизнь возводит пирамиду самооценки. У большинства она высокая. Для удачливого умницы больно оказаться на дне пропасти. Первое возможное побуждение — спрятаться от всех. Знайте: вы такой не один. Там до вас перебивали чуть ли не все трейдеры.

Большинство из них не могут пережить тяжелой потери. Поверженные стыдливо и безоглядно покидают биржевую арену. По брокерской статистике, 90 из 100 нынешних игроков, скорее всего, через год оставят биржу. Скатившись на дно, они отступят, не сумев оправиться от удара. Они постараются забыть биржевую игру, как кошмарный сон.

Но некоторые примутся зализывать раны и ждать, когда боль утихнет. А затем они вернуться к игре, мало чему научившись. Они уподобятся пуганой вороне, и от страха будут играть еще хуже.

Лишь единицы встанут на путь развития и переделки себя. Для этих исключительных людей полученный удар разорвет порочный круг победных взлетов с последующими падениями и сокрушительными потерями всего.

Строить новую биржевую жизнь вы сможете, лишь признав, что причина проигрышей в вас самом. Только тогда вы сможете развить в себе присущий победителю самоконтроль.

Первый шаг

Алкоголик должен признать, что не властен над потреблением спиртного. Трейдер должен признать, что не властен над своими потерями. Ему необходимо согласиться с тем, что корень зла — в его психологии и что он сам губит свой счет. Первый шаг члена АА к выздоровлению — это слова: «Я — алкоголик. Я бессилён перед спиртным». Для трейдера первый шаг — это сказать: «Я — неудачник. Я бессилён перед потерями».

Трейдер может перестать терять деньги с помощью принципов Общества АА. Алкоголики-реабилитанты встают на путь трезвости, начав с однодневки. Точно так же и вам нужно встать на путь игры без потерь, начав с однодневки.

Невозможно, скажете вы. В самом деле: допустим, вы покупаете, а цена на рынке тут же падает. Или играете на понижение при низких ценах, а рынок сразу поднимается. На некоторых сделках прогорают даже асы.

Да, это так, но надо отличать деловой риск от пустых потерь. Трейдер должен идти на деловой риск, но ни в коем случае не превышать его величину — это была бы напрасная потеря.

Коммерсант рискует всякий раз, приобретая у оптовиков новый товар. Если товар не раскупят, он окажется в убытке. Расчетливый бизнесмен рискует, но так, чтобы не вылететь из игры, даже допустив несколько ошибок. Взять у оптовика два ящика товара — риск деловой и, возможно, разумный; но закупить вагон товара — это уже шальная затея.

Для трейдера деловая сфера — биржевая игра. И он должен определить допустимую степень своего делового риска — т. е. максимальную сумму, которой можно рискнуть при каждой сделке. Но стандартной суммы в долларах нет, как нет стандартной деловой операции. Допустимый деловой риск зависит прежде всего от величины вашего торгового счета. Кроме того, он обусловлен методом игры и терпимостью к потерям.

Постигнув суть делового риска, вы станете по-иному распоряжаться деньгами (см. главу 10 «Контроль над риском»). У расчетливого трейдера степень риска при любой сделке не превышает 2% от имеющегося на счете капитала. Допустим, на вашем счете 30 000 долларов; значит, при каждой сделке можно рискнуть не более чем на 600 долларов, а если на счете 10 000 долларов, то предел — 200 долларов. Если счет совсем мал, то лучше ограничиться игрой на менее дорогостоящих рынках или мини-контрактами. Если вы видите потенциально выгодную сделку, но придется превысить 2%-ный барьер, то надо ее пропустить. Трейдер должен избегать сделок, где его риск превышает 2% капитала, как алкоголик-реабилитант — обходить стороной бары.

Если за чрезмерные комиссионные вы вините брокера, а за проскальзывание — биржевого трейдера, вы потеряли бразды правления своей биржевой жизнью. Постарайтесь — приняв ответственность на себя — уменьшить и то, и другое.

Если сумма вашего допустимого делового риска будет превышена хоть на доллар, включая комиссионные и проскальзывание, считайте себя проигравшим.

Кстати, в порядке ли ваши биржевые записи? Небрежность здесь — верный признак игрока азартного типа и неудачника. У хорошего бизнесмена эта документация всегда в порядке. В биржевых записях должны быть следующие сведения: дата и стоимость каждого открытия и закрытия позиции, проскальзывание, комиссионные, стоп-приказы и их изменения, причины вступления, целевая цена, максимальная бумажная прибыль (rare profit), максимальная бумажная потеря (rare loss) и прочие необходимые данные.

Если вы справляетесь с игрой в пределах делового риска, все в порядке. Тогда не нужно торговаться, не нужно ждать следующей цены и лелеять надежду на перемены. Потерять на доллар больше предусмотренного делового риска — все равно что закурить, напиться до одури и очнуться в канаве, мучаясь от головной боли. Такого исхода ни за какие деньги не захочется.

Собрание для одного

Придя на собрание АА, вы встретите там людей, которые уже несколько лет не притрагивались к спиртному. «Привет! Меня зовут так-то. Я — алкоголик», — заявляют они, поднявшись для выступления. Почему же и после многолетней трезвости эти люди называют себя алкоголиками? Да потому что, возмни они, что победили алкоголь, возврата к пьянству не миновать. Перестав считать себя алкоголиком, человек позволяет себе выпить сначала рюмку, потом другую, и в конце концов он опять проснется в канаве. Желаящийся оставаться трезвенником должен запомнить раз и навсегда: он — алкоголик.

Трейдерам было бы полезно организовать общество взаимоподдержки — я бы назвал его «Общество анонимных проигравших» (Losers Anonymous). Почему не «Общество анонимных трейдеров»? Да потому что неприглядное название помогает сосредоточиться на саморазрушительных тенденциях. Ведь «Анонимные алкоголики» не называют себя «Анонимными участниками застолья». Если вы числитесь проигравшим, то будете усердно думать, как выиграть и избежать потерь.

Некоторые трейдеры не одобряют этого «негативного», по их мнению, образа мышления «анонимных проигравших». Одна женщина из Техаса, весьма преуспевающая на бирже, поделилась со мной своим методом. Будучи очень набожной, она старается не огорчать Всевышнего — т. е. избегать потерь, ибо Он бы им не обрадовался. Поэтому она пресекает их в корне. Наши подходы кажутся очень разными — но у них есть общий знаменатель. Мы стремимся пресечь потери с помощью жестких внебиржевых принципов.

Играть в рамках ограниченного делового риска — то же, что жить по сухому закону. Трейдер должен признать себя неудачником, точь-в-точь как пьющий должен признать себя алкоголиком. Только тогда ему открыт путь к выздоровлению.

Поэтому-то я начинаю свое биржевое утро с того, что, устроившись перед экраном с котировкой, говорю: «С добрым утром! Это я, Алекс. Я — проигравший. Я способен ввести себя в большой убыток и потерять деньги». Это — мое собрание АА для одного: так я держу на прицеле принцип игры. И даже если сегодня я заработаю на бирже тысячи долларов, все равно назавтра скажу, усевшись перед монитором: «С добрым утром! Это я, Алекс. Я — проигравший...»

Один мой приятель как-то пошутил: «А я, устроившись утром перед котировочным экраном, говорю: "Это я, Джон. Я сейчас тебе горло перегрызу!"» Такое настроение — источник напряженности. Настроение «анонимных проигравших» — источник умиротворения. Умиротворенный, уравновешенный трейдер хладнокровнее подыскивает самые выгодные и надежные сделки. Возбужденный трейдер напоминает водителя, судорожно вцепившегося в баранку. Представьте себе, что трезвый и пьяный решили посоревноваться. Конечно, и пьяному случается выиграть — но это везение. Ставку нужно делать на трезвого. Этим трезвым вы и должны быть в биржевой игре.

1.8. ПОБЕДИТЕЛИ И ПРОИГРАВШИЕ

Люди приходят на биржу из разных слоев общества, принося с собой свои образ мышления, плоды воспитания и прошлого опыта. Они проигрывают, действуя на бирже, как в повседневной жизни.

Успех или поражение в биржевой игре зависят от ваших мыслей и чувств; от того, как вы относитесь к прибыли и риску; от вашего страха и жадности наживы; от вашей способности обуздать свой игровой азарт и стремление к острым ощущениям.

А более всего успех или неудача зависят от умения играть головой, а не разыгрывать драму чувств. Трейдеру, ликующему от радости при выигрыше и впадающему в депрессию при проигрыше, не сколотить капитала: ведь им повелевают эмоции. Если вы позволите бирже повергнуть вас в восторг или отчаяние — прощайтесь с деньгами.

Чтобы победить в биржевой игре, нужно знать свою натуру, действовать хладнокровно и отвечать за свои действия. Травмированные потерями люди в страхе бросаются на поиски чудодейственных методов. При этом они не замечают тех важных уроков, которые могли бы извлечь из своей профессиональной или деловой среды.

Сродни океану

Биржа сродни океану, где приливы и отливы накатывают и откатываются независимо от ваших желаний. Вы радуетесь, купив акцию, цена которой вдруг

взлетает. Вы холодеете от страха, когда играете на понижение, а на бирже начинается подъем и ваш капитал тает с каждым ее скачком. Но ваши переживания для биржи не существуют: они живут только в вас.

Биржа не ведает о вашем существовании. Влиять на нее — не в вашей власти. В вашей власти лишь собственные действия.

Океану нет дела до вашего благосостояния. Однако портить вам жизнь он тоже не собирается. Когда солнечным днем ласковый ветерок подталкивает ваш парусник в желанную сторону, вам радостно. Когда в штормовой день океанская стихия несет ваше суденышко прямо на рифы, вам панически страшно. Чувства, вызванные океаном, живут только в вашей душе. Но, дав им волю, вы рискуете погубить себя, ибо они начнут управлять вашим поведением, потеснив рассудок.

Моряк не может повелевать океаном, но он может повелевать собой. Он изучает морские течения и перемены погоды. Он обучается умелому кораблевождению и накапливает опыт. Он знает, когда можно выходить в море, а когда лучше остаться в гавани. Хороший моряк опирается на свои знания и ум.

Океан может быть полезным: это и рыболовный промысел, и водный путь в дальние края. Океан может быть и опасным: это гибельное место, могила. Чем разумнее с ним обращаться, тем вероятнее достижение цели. Всяческие переживания отвлекают вас от происходящего в океане.

Треjder должен изучать биржевые перемены, как моряк — океанские течения, приливы и отливы. Биржу своему контролю не подчинить, но самого себя — вполне можно. Науке владеть собой в биржевой игре надо обучаться на небольших сделках.

Новичок, совершив ряд выгодных сделок, нередко воображает, будто может хоть по воде ходить. Он пускается на бесшабашный риск и проигрывает. С другой стороны, у дилетанта, проигравшего несколько раз кряду, совсем опускаются руки: он даже не в силах отдать приказ брокеру, хотя, по его системе, практически все может говорить в пользу покупки либо продажи. Если, играя, вы предаетесь восторгам или страхам, то своими знаниями и умом вам в полной мере не воспользоваться. Витая в облаках от радости, вы проиграете на неразумных сделках. Застыв от страха, вы пропустите выгодные сделки.

Профессиональный трейдер играет головой и проявляет выдержку. Восторги и отчаяние во время игры — удел дилетантов. Переживания — непозволительная на бирже роскошь.

Эмоциональное принятие решений

Большинство людей жаждут зрелищ и острых ощущений. Те, кто развлекает нас — певцы, артисты, спортсмены-профессионалы, — зарабатывают больше, чем представители просто полезных профессий: врачи, летчики или преподаватели. Людям нравится пощекотать себе нервишки: они покупают лотерей-

ные билеты, летят в Лас-Вегас или, притормозив у места автокатастрофы, gazeют на зрелище.

Биржевая игра — захватывающее занятие: оно может превратиться в непреодолимую страсть. Неудачники теряют капитал, но приобретают массу ощущений.

Биржа — один из самых больших аттракционов в мире. Это спортивное состязание, где можно быть и зрителем, и участником. Представьте себе, что вы попали на матч команд высшей лиги и за сотню-другую долларов можете, покинув свое место на трибуне, выбежать на поле и присоединиться к игрокам. А уж если забьете гол, то вам заплатят по ставке профессионала.

Пожалуй, в первый раз вы вступите в игру после долгого выжидания удачного момента. Да и во второй тоже. Эта осторожность новичков и породила пресловутую присказку о так называемом «счастливом дебюте». Но забив несколько голов и получив хорошие деньги, дилетант начинает думать, будто он посильнее профессионалов. Алчные дилетанты начинают выбегать на поле, не выжидая подходящего момента, и даже тогда, когда игра не сулит удачи. А когда их капитал иссякнет после короткой череды неудач, они даже не понимают, что произошло.

Решения, принятые под влиянием минуты, — верная гибель на бирже. Типичная модель биржевой игры на эмоциях — скачки. Сходите на ипподром и посмотрите на игроков, а не на лошадей. В азарте они стучат ногами, вскакивают, гикают на лошадей и на жокеев. Трибуны выплескивают эмоции. Выигравшие обнимаются, проигравшие — в ярости. Радость, горе и отчаянная надежда болельщика — вот букет биржевых эмоций. Хладнокровный ипподромный игрок не суетится, не вопит и не ставит большую сумму на первый попавшийся заезд.

Владельцы казино любят пьяных завсегдатаев. Они угощают их за свой счет, потому что пьяные хуже владеют собой, больше и азартнее играют. Расчетливых картежников из казино стараются выдворить. На Уолл-стрит бесплатной выпивкой не потчуют — зато не выдворяют за умение играть на бирже.

В ответе за свою жизнь

Споткнувшись о пень и разъярившись от боли, обезьяна пинает деревяшку. Вам смешно? Но не смешно ли, когда вы ведете себя, как она? Например, на бирже спад, а вы играете на повышение и начинаете удваивать ставку в проигрышной сделке. Вы действуете под влиянием эмоций, а не рассудка. Чем же трейдер, пытающийся свести счета с биржей, лучше обезьяны, которая пинает своего деревянного обидчика? Злость, страх, восторг при игре — враги успеха. Нужно анализировать свои ходы, а не выплескивать эмоции.

Разозлившись на рынок, мы начинаем его бояться, придумываем всякие глупые знамения. Меж тем он живет своей жизнью периодических подъемов и спа-

дов наподобие океану с его штормами и затишьями. Вот что пишет в книге «Дисциплинированный трейдер» (The Disciplined Trader) Марк Дуглас (Mark Douglas): «Там нет ни начала, ни середины, ни конца — все начинается и кончается, когда решите вы. Редко кому удается достичь вершин мастерства, когда можно овладеть этим пространством, где дана полная свобода творчеству, не стесненному ничем извне».

Пытаясь обхитрить или покорить рынок, мы уподобляемся древнеримскому императору, который приказал воинам высечь море, поглотившее его флот. Большинство из нас даже не подозревают о том, что стремятся подчинить себе рынок, сговориться с ним, выплеснуть на него эмоции. Почти всякий считает себя центром мироздания, а остальных вокруг — вместе или поодиночке — либо своими друзьями, либо врагами. Но рынок совершенно безлик, и эта теория к нему не подходит.

А вот что пишет гарвардский психиатр Лестон Хейвенз (Leston Havens): «Вероятно, людоедство и рабство — древнейшие проявления хищничества среди людей. Хотя эти явления в наши дни пресекаются, их психологическая увековеченность показывает, что человечество достигло больших успехов на пути развития от конкретного и физического к абстрактному и психологическому, преследуя те же цели». Родители запугивают детей, учителя подавляют, подростки постарше лупят. Стоит ли удивляться, что большинство вырастает либо улитками, которые прячутся в свою раковину, либо ловкачами, которые знают, как обезопасить себя, лавируя среди окружения. Независимость в поведении представляется неестественной — но только она приносит успех на бирже.

«Если действия рынка кажутся вам загадочными — значит, загадочны и неуправляемы ваши собственные действия, — предупреждает М. Дуглас. — Как же предугадать возможный следующий шаг рынка, когда не ведаешь о собственном?» «Единственное, чем можно управлять, — это самим собой, — пишет автор далее. — Во власти трейдера обогатить либо себя, либо других». «Трейдеры, умеющие планомерно приумножать капитал... ведут игру с позиций умственного самоконтроля», — добавляет он.

Каждый трейдер одержим своими бесами, которых надо изгонять по дороге к высотам профессионализма. Я хочу поделиться установками, которые помогли мне превратиться из необузданного дилетанта в полупрофессионала с большими способностями заблуждаться, и, наконец, в профессионального трейдера. Вы можете переделать этот свод правил применительно к себе.

1. Настройтесь на дальнюю биржевую дорогу, т. е. считайте, что будете трейдером практически всю жизнь.
2. Постоянно учитесь. Читайте и слушайте знатоков, но относитесь ко всему с долей здорового скептицизма. Расспрашивайте знатоков, но не принимайте их слова на веру голословно.

3. Не будьте алчными, не набрасывайтесь на игру—сначала поучитесь. Биржа никогда не денется; месяцы и годы спустя перспективы на ней даже улучшатся.
4. Разработайте метод анализа рынка — например: «В случае А возникает вероятность Б». Рынок — величина многомерная; для проверки намеченных сделок пользуйтесь несколькими методами анализа. Ориентируйтесь при проверке на факты рыночной истории и практические результаты. Рынки все время в движении, и нужны разные приемы: для игры на повышение, для игры на понижение, для игры в переходный период; кроме того, нужен метод определения самих переходов (см. разделы по техническому анализу).
5. Разработайте план контроля над капиталом. Ваша первоочередная задача — не потерять капитал и продержаться много лет; вторая задача — постепенно приумножать его; и третья задача — заработать высокую прибыль. Большинство ставит третью задачу на первое место, не подозревая о существовании первой и второй (см. главу 10 «Контроль над риском»).
6. Помните: трейдер — самое слабое звено в любой биржевой системе. Научитесь избегать потерь или придумайте свой метод пресечения шальных сделок — побывайте на собрании Общества анонимных алкоголиков.
7. Победители и проигравшие мыслят, воспринимают происходящее и действуют по-разному. Вам надо заглянуть в себя, избавиться от иллюзий и изменить свои привычки, образ мышления и действий. Перемены даются тяжело, но желающий стать профессиональным трейдером должен потрудиться над изменением своего подхода к жизни и к бирже.

Глава 2

Психология биржевой толпы

2.1. ЧТО ТАКОЕ ЦЕНА?

Уолл-стрит названа в память о стене («уолл»), которую первые поселенцы возвели на южной оконечности Манхэттена, чтобы не разбрелся их скот. Отголоски этого сельского наследия слышатся в современном биржевом лексиконе. Особенно часто упоминаются названия четырех животных: быки (bulls), медведи (bears), свиньи (pigs) и овцы (sheep). Как говорят трейдеры, быки делают деньги; медведи тоже делают деньги; а свиньи идут под нож.

Бык бьет врага рогами снизу вверх. Бык — это покупатель: игрок, который делает ставку на повышение и выигрывает от роста цен.

Медведь бьет врага лапой сверху вниз. Медведь — это продавец: игрок, который делает ставку на понижение и выигрывает, когда цены падают.

Свиньи* — это алчные игроки. Потеряв от жадности всякую осторожность, они и попадают под нож. Одни свиньи покупают или продают непомерно большие для них позиции, прогорая при первом незначительном движении рынка не в их пользу. Другие прогорают, передержав позиции, т. е. продолжая дожидаться еще большей прибыли, хотя тенденция уже развернулась.

Овцы — это робкие игроки, боязливо следующие за тенденциями, слухами и гуру. Время от времени они, нацепив на себя бычьи рога или облачившись в медвежью шкуру, пытаются выступить в роли знатоков. Однако их легко узнать по жалобному блеянию, когда на рынке наступают трудные времена.

Как только двери биржи открываются, быки приступают к покупке, медведи — к продаже, тесня и попирая свиней и овец, а колеблющиеся игроки выжидают в сторонке. Биржевые котировочные аппараты по всему миру выдают непрерывный поток последних цен на всех рынках. Тысячи пар глаз прикованы к одной точке-цене: подходяще для сделки или нет?

* Слово «свинья» (pig), сказанное по отношению к человеку, имеет совершенно разный смысл в английском и русском языках. По-английски «свинья» — это олицетворение жадности — и ничего более. «Он торгует, как свинья» — значит «он торгует с большой жадностью».

Споры о цене

Что такое цена? Когда я задаю этот вопрос на семинаре, то получаю самые разные ответы. «Цена — это ощущаемая ценность». «Цена — это столько, сколько в данный момент один человек готов заплатить другому за какой-нибудь товар». «Цена — это столько, сколько заплатил последний из покупателей. Это цена на данный момент». «Нет, цена — это сколько заплатит следующий».

Если трейдер не может дать точного определения цены, значит, он не понимает, о чем рассуждает. А понять это необходимо! Ведь успех трейдера зависит от того, как он будет работать с ценами. В поисках ответа на, казалось бы, простой вопрос некоторые трейдеры входят в раж и начинается оживленный спор, как в этой записи одного из семинаров:

— Вот вам пример наихудшего случая. Акции компании Zinger продавались за 100 долларов. При крахе 1929 года спрос пропал, испарился. А один кричит: «Мне надо продать. Сколько дадите?» Кто-то из биржевых клерков возьми да и ответь: «Доллар». И скупил. Скупил весь фонд.

- Цена — это сколько готов выложить большой дурак.
- А посмотрите на ситуацию 1987 года. Помните тот спад на 500 пунктов? После него ценность компаний нисколько не уменьшилась. То есть все дело было в разнице между восприятием ценности и готовностью следующего клиента платить.
- Это еще не всё. Пойдем дальше. То, за что вы платите, равным счетом ничего не стоит. Это всего-навсего клочок бумаги, единственная ценность которого — размер его дивиденда по сравнению с государственными облигациями на данный момент.
- Нет, он имеет ценность: это столько, сколько за него дадут. Но если нет желающих купить, тогда он действительно ничего не стоит.
- Но он принесет доход.
- А если вы ставите деньги на партию соевых бобов? Вы же можете их съесть!
- Ну а если акция без дохода?
- Зато с активами.
- Денежную ценность имеет компания, выпустившая акции. Она зарабатывает деньги.

Хорошо. Допустим, я даю вам акцию компании IBM. Но покупателя не нашлось. На что годится эта бумажка? Разве что на растопку.

- Чтобы у IBM не нашлось покупателя?! Такого просто не бывает. Здесь всегда есть и спрос, и предложение.
- А возьмите компанию United Airlines: в один день цена ее акции — 300 долларов, а буквально на следующий — уже 150.
- И ведь никаких изменений на авиалиниях не произошло; прибыль та же, активы те же. В чем же разница?
- Цена акции почти не имеет отношения к компании, которая ее выпустила. И цена акций IBM почти не имеет отношения к самой компании. Связь между ценой акции и самой компанией IBM, как резинка, которая может растянуться на километр. IBM идет себе своим шагом, так что она и цена весьма далеки друг от друга.
- Цена — это точка пересечения кривых спроса и предложения.

Настоящий трейдер должен знать, что такое «цена». Нужно знать, что измеряешь, — только тогда есть смысл включаться в игру на повышение или понижение цен акций, опционов и фьючерсов.

Как разрешить спор

Трейдеров можно разделить на три группы: покупатели, продавцы и колеблющиеся наблюдатели. Цена спроса (ask price) — это цена, которую запрашивает за свой товар продавец. Цена предложения (bid price) — это цена, которую предлагает за этот товар покупатель. Споры между продавцами и покупателями — явление постоянное.

Покупатели хотят заплатить как можно меньше, а продавцы — взять как можно больше. Если представители обеих групп будут стоять каждый на своем, сделка никогда не состоится. Нет сделки — нет цены: ведь цены продавца и покупателя — лишь их желаемые цены.

У продавца есть выбор: либо дождаться роста цен, либо согласиться на предложенную меньшую цену. У покупателя также есть выбор: либо дождаться снижения цен, либо надбавить свою цену.

Сделка совершается в тот момент, когда обе стороны оценивают рынок одинаково: либо напористый бык, приняв условия продавца, платит за товар больше; либо боязливый медведь, согласившись на условия покупателя, продает товар дешевле. Колеблющиеся трейдеры своим присутствием побуждают к действиям и быков, и медведей.

Торгуйся продавец и покупатель без свидетелей, их переговоры могли бы затянуться надолго. Однако на рынке оба поторапливаются. Ведь вокруг масса колеблющихся наблюдателей, которые в любой момент могут стать конкурентами.

Покупатель знает, что если он будет чересчур долго раздумывать, то другой трейдер, вмешавшись в торги, уведет товар. А продавец знает, что если

не сбавит цену, то другой трейдер, вмешавшись в торги, может пойти на эту уступку. Обилие колеблющихся трейдеров побуждает продавцов и покупателей быть поговорчивее друг с другом. Сделка совершается в тот момент, когда два человека — покупатель и продавец — оценивают рынок одинаково.

Соглашение о ценности рынка (consensus of value)

Каждая точка цен на вашем котировочном экране отражает соглашение между покупателем и продавцом. Покупатели покупают в расчете на рост цен. Продавцы продают в расчете на их снижение. Покупатели и продавцы торгуются среди массы колеблющихся трейдеров. Последние могут стать игроками и на повышение, и на понижение по мере того как время идет, а цены меняются.

Покупая, быки толкают рынок вверх. Продавая, медведи толкают рынок вниз. Колеблющиеся трейдеры ускоряют ход событий, подстегивая продавцов и покупателей.

На рынках играют люди со всего мира: лично, через компьютерную связь или через брокеров. Каждый может купить или продать. Любая цена — это сиюминутное соглашение о ценности рынка, достигнутое биржевой толпой и выраженное в факте сделки. Цена — явление психологическое: это сиюминутная точка равновесия между игроками на повышение и понижение. Цены создаются массами трейдеров: покупателей, продавцов и колеблющихся наблюдателей. Графики цен и объема отражают психологию биржевой толпы.

Поведение биржевой толпы

Фондовые, фьючерсные и опционные биржи привлекают массу игроков — лично или представленных брокерами. Мелкие сбережения и шальные состояния, деньги знатоков и растяп, банковские и частные капиталы — все стекается на рынок. *Любая цена представляет собой сиюминутное соглашение о ценности рынка, достигнутое покупателями, продавцами и колеблющимися игроками в момент сделки. За каждым изменением цен стоит толпа трейдеров.*

Соглашение о ценности все время меняется. В одних случаях оно устанавливается в мирной обстановке, в других — в буре страстей. В периоды затишья цены меняются понемногу. Когда же рынок охватывают паника или экстаз, цены начинают скакать. Представьте себе аукцион на тонущем корабле: продается спасательный круг. Вот так же скачут цены, когда какая-нибудь тенденция всколыхнет огромную массу трейдеров. Опытный трейдер старается выбрать момент затишья для входа в игру и взять прибыль в штормовой период.

Технический анализ рынка — это изучение психологии биржевой толпы. Каждый день — это сражение быков, зарабатывающих на росте цен, и медведей, выигрывающих от их снижения. Цель технического анализа: определить соотношение сил между быками и медведями, чтобы сделать ставку на более сильную группу. Если вы определите, что существенное превосходство на стороне быков, нужно покупать, а если сильнее медведи — продавать и играть на понижение. В случае приблизительного равновесия сил расчетливый трейдер держится в стороне. Пусть дерутся желающие: он же вступит в игру, лишь удостоверившись в наметившемся перевесе одной из сторон.

Цены, объем и открытый интерес отражают поведение толпы. То же самое касается и индикаторов, основанных на них. Технический анализ сродни опросам общественного мнения — это сочетание науки и искусства. Научная часть заключается в использовании статистических методов и компьютеров; творческая — в толковании полученных данных.

2.2. ЧТО ТАКОЕ БИРЖА?

Что же отражают биржевые цены, цифры и графики? Вы просматриваете сводку цен в газете, следите за котировками на экране, строите график какого-либо индикатора. Вы хотите проанализировать рынок и вступить в игру. Но что такое биржа?

Дилетанты относятся к бирже как к зрелищу вроде футбольного матча, на котором они могут заработать не хуже профессионалов. Трейдеры из научно-технических кругов склонны рассматривать биржу как физическое явление — они применяют к ней принципы электроники, фильтрации сигналов, снижения шумов и т. д. А вот профессиональные трейдеры точно знают, что такое биржа: это столпотворение.

Каждый трейдер старается обыграть остальных, прозорливее оценив перемены на рынке. Трейдеры живут в разных странах, но их объединяет современная телекоммуникационная сеть, посредством которой каждый старается обогатиться за счет другого. *Биржа — это столпотворение. Каждый в этой толпе стремится обыграть остальных, превзойдя их умом, хитростью или скоростью. Биржа — беспощадный мир, потому что там один против всех, а все против одного.*

Более того, за вход и выход из этого беспощадного мира надо платить. Чтобы заработать хоть грош, надо преодолеть два высоких барьера — комиссионные и проскальзывание. Первый появляется, как только отдан приказ брокеру: игра еще не началась, а вы уже платите. Стоит вашему приказу поступить на рынок, как на ваши деньги посягают биржевые трейдеры с их проскальзыванием. А если вы решили выйти из сделки, они снова тут как тут — за новыми комиссионными. *В биржевой схватке вы сражаетесь*

против всех игроков, одновременно отбиваясь от биржевых акул с их комиссионными и проскальзыванием.

Толпа мирового масштаба

В былые времена биржи были маленькими, и многие трейдеры знали друг друга в лицо. Нью-йоркская фондовая биржа, например, была организована в 1792 году двумя десятками брокеров. В солнечную погоду они обычно вели игру под тополем, а в дождливую — в таверне «Френсиз», работающей и по сей день. Учредив Нью-Йоркскую биржу, брокеры первым делом установили комиссионные для публики, процент которых не был снижен и в последующие 180 лет.

Сейчас лицом к лицу встречаются лишь биржевые трейдеры. Большинство же не членов связаны с биржей через электронную связь. На экранах своих терминалов они видят те же котировки, читают в финансовых изданиях те же статьи, получают от брокеров те же данные. В результате игроки, находясь даже за тысячи километров друг от друга, сливаются в биржевую толпу.

Благодаря современной системе телекоммуникаций мир становится все теснее, а биржи все разрастаются. Эйфория Лондона перекидывается на Нью-Йорк, а подавленность Токио передается Франкфурту.

Анализ рынка — это анализ поведения толпы. А она ведет себя одинаково, независимо от места жительства и принадлежности ее членов к той или иной культуре. Специалисты по социальной психологии выявили ряд закономерностей, определяющих поведение толпы. Трейдеру необходимо знать, как биржевая толпа влияет на его умонастроение.

Не единицы, а группы

Большинство людей ощущают сильную потребность «делать как все». Этот примитивный позыв присоединиться к толпе затуманивает ум, когда нужно принимать решение о сделке. Преуспевающий трейдер думает исключительно сам за себя. Он должен быть достаточно силен для самостоятельного анализа рынка и выполнения своих игровых решений.

Никакой силач не выдержит, если на нем повиснет с десяток человек: колени у него подогнутся. Толпа глупа, но она сильнее вас. Ей по силам создавать рыночные тенденции. Ни в коем случае не играйте против них. Если наметилась восходящая тенденция, следует либо покупать, либо стоять в стороне. Ни в коем случае не играйте на понижение, исходя из того, что «цены слишком высоки», т. е. не спорьте с толпой. Идти вместе с толпой не обязательно, но идти против толпы чрезвычайно рискованно.

Нужно считаться с силой толпы, но не нужно ее бояться. Толпа сильна, но примитивна; она действует бесхитростно и шаблонно. Живя своим умом, трейдер получает возможность обыграть толпу.

Источник денег

Стараясь сделать деньги на бирже, думаете ли вы о том, откуда возьмется предвкушаемая вами прибыль? Откуда берутся деньги на бирже? Ведь не от возросшего дохода какой-нибудь компании, не от снижения процентной ставки, не от богатого урожая соевых бобов. *Деньги появляются на бирже по одной-единственной причине: их приносят трейдеры. Деньги, на которые вы рассчитываете, принадлежат другим людям, которые вовсе не собираются делиться с вами.*

Биржевая игра — это попытка взаимного ограбления. Это занятие не из легких. Путь к успеху осложнен еще и тем, что брокеры и биржевые трейдеры берут дань как с проигравших, так и с победителей.

Биржевая игра — как средневековое побоище. Взяв меч, рыцарь отправлялся на поле боя, дабы поразить противника, а тот отвечал ему «взаимностью». Победителю доставались трофеи: доспехи поверженного, его имущество, а также жена и дети; последних он продавал в рабство. Современные люди не бьются в чистом поле, вместо этого они играют на бирже. Но лишить человека денег — это лишить его средств к существованию. Проигравший может потерять дом, имущество, а заодно и жену; его дети останутся без образования.

Один мой приятель-оптимист посмеивался: мол, на биржевом поле брани тьма недоучек: «Процентов девяносто пять брокеров не знают даже азов. Они не понимают, чем занимаются. Мы-то знаем и понимаем, а малограмотные бедняги все равно, что жертвуют свои деньги»*. Красивая теория, но неверная: на бирже легких денег не бывает.

На бирже есть масса «овечек»: они ждут, когда их остригут или пустят под нож. Это легкая добыча — но попробуйте заполучить ее: сперва придется сразиться с опасными конкурентами. Это бойцы-профессионалы: американские солдаты, английские рыцари, немецкие ландскнехты, японские самураи и прочие вояки — все охотятся за бедными «овечками». Биржевая игра — это сражение с полчищами врагов, где и за вход на поле брани, и за выход — со щитом или на щите — надо к тому же платить дань.

Конфиденциальные сведения (inside information)

Есть группа лиц, неизменно получающих сведения раньше прочих трейдеров. Управляющие фирмами, акции которых котируются на биржах, снимают прибыль из года в год. Это по статистике законных сделок, о совершении которых они сообщают в Комиссию по ценным бумагам и биржам (Securities and Exchange Commission). Однако эти сделки — только верхушка айсберга, а подводная его часть — в незаконной биржевой игре.

* Через два года после выхода американского издания этой книги биржевая компания моего приятеля разорилась, а сам «знаток» после разных мытарств устроился на работу в офис.

Игроки, использующие конфиденциальные сведения, обворовывают остальных. В 1980-е годы в результате судебных процессов по делам членов биржи несколько биржевых знаменитостей попали за решетку: среди них Деннис Левин, Иван Боески и др. Одно время не проходило недели без какого-нибудь ареста или предъявления обвинения.

Подсудимые на процессах 80-х годов попались из-за жадности и беспечности, нарвавшись к тому же на федерального прокурора в Нью-Йорке, у которого были крупные политические амбиции. Верхушку айсберга стесали, но подводная часть плавает и поныне. Не спрашивайте, чьему биржевому кораблю она угрожает: она угрожает вам, вашему торговому счету.

Стараться избавить биржу от торговли, основанной на конфиденциальной информации, — все равно что пытаться избавить ферму от крыс. Пестицидами можно сдерживать их натиск, но полностью грызунов не уничтожить. Глава одной биржевой фирмы, ныне пенсионер, поделился со мной опытом: хитрый трейдер не использует конфиденциальные сведения сам, а передает их приятелям, с которыми играет в гольф в каком-нибудь загородном клубе. Выиграв на бирже, они затем посвящают его в дела своих компаний, и все остаются в выигрыше и вне подозрений. Эта система взаимного осведомления безопасна для участников до тех пор, пока их корысть не перерастет в непомерную жадность.

На фьючерсных рынках игра на основании конфиденциальной информации вполне законна. С помощью технического анализа можно выявить операции осведомленных трейдеров по покупке и продаже. Графики отражают все сделки всех игроков, в том числе и осведомленных: они, как и все прочие, оставляют на графиках свои следы. Вы — как технический аналитик — должны проследить их путь до самой кассы.

2.3. БИРЖЕВАЯ СРЕДА

Люди ведут куплю-продажу с незапамятных времен: торговать с соседями безопаснее, чем совершать на них набеги. По мере развития общества деньги стали средством обмена. Биржи — признак высокого развития общества. Средневековый итальянский путешественник Марко Поло потратил 15 лет на дорогу из Италии в Китай. Сейчас европейский трейдер, решивший купить золото в Гонконге, должен лишь отдать приказ — и через минуту все будет сделано.

После краха коммунизма одним из первых шагов экономического обновления в Восточной Европе было учреждение бирж. Сегодня фондовые, фьючерсные и опционные биржи опоясывают земной шар. В Индии насчитывается 14 фондовых бирж. Всего в мире свыше 65 фьючерсных и опционных бирж. Как пишут Барбара Даймонд (Barbara Diamond) и Марк Коллар (Mark Kollar) в книге «Торговля круглые сутки» (24-Hour Trading), на этих биржах котируются почти 400 контрактов буквально на все: на золото и на шерсть, на австра-

лийский индекс акций и на сушеные коконы шелкопряда. Все биржи должны отвечать трем критериям, установленным впервые на агорах Эллады и западноевропейских средневековых ярмарках: определенное местонахождение, принципы градации товаров и точные условия заключения контрактов.

Частные трейдеры

Частные лица обычно приходят к биржевой игре, сделав карьеру в бизнесе или какой-либо профессиональной сфере. Типичный американский трейдер — это 50-летний отец семейства с высшим образованием. Многие имеют свои фирмы и ученые степени. Две наиболее многочисленные профессиональные группы — фермеры и инженеры.

Большинство приходит на биржу отчасти из рациональных, а отчасти из иррациональных побуждений. Рациональная мотивировка — это желание получить побольше прибыли от вложенного капитала. Иррациональные побуждения — это азарт и охота за острыми ощущениями. Трейдеры в большинстве своем не подозревают о присутствии таких побуждений.

Овладеть биржевой наукой непросто: это требует времени, сил и денег. Немногие достигают уровня профессионалов, зарабатывающих на жизнь биржевой игрой. Профессионалы чрезвычайно серьезно обдумывают все свои действия. Выход иррациональным побуждениям они дают за стенами биржи, в то время как дилетанты дают волю чувствам на этой опасной арене.

Основная экономическая роль трейдера — содержать своего брокера, чтобы он мог платить за дом, а его дети — учиться в частных школах. Предназначение спекулянта — помогать компаниям сколачивать капитал на рынках акций и брать на себя ценовой риск на фьючерсных рынках, позволяя другим сосредоточиться на производственной деятельности. Отдавая приказ брокеру, спекулянт совершенно не думает об этих высоких экономических целях.

Корпоративные трейдеры

Большой процент объема биржевой торговли приходится на долю различных учреждений. Благодаря своим солидным капиталам они получают целый ряд преимуществ: платят низкие комиссионные, пользуются услугами лучших аналитиков, брокеров и трейдеров. Некоторые могут даже наказывать биржевых трейдеров, которые непомерно наживаются на проскальзывании. Волна арестов и судебных процессов над чикагскими биржевыми трейдерами, прокатившаяся в 1990-1991 годах, началась с обращения в ФБР Archer Daniels Midland — компании по переработке сырьевых продуктов.

Один мой приятель — он заведует в банке отделом биржевой торговли — иногда прибегает к услугам группы бывших сотрудников ЦРУ. Они просматривают прессу по системе, которая позволяет выявить едва намечившиеся

в обществе тенденции, а затем посылают ему эти сводки. Из них мой приятель черпает некоторые свои биржевые идеи. Десятки тысяч, которые его отдел платит каждый год за эти услуги, для его фирмы — мелочь по сравнению с ее биржевыми миллионами. Большинству частных трейдеров такие услуги не по карману. Учреждениям более доступна самая ценная аналитическая информация.

Один мой знакомый, работавший на инвестиционный банк, уволился и стал играть на себя. И тут ему пришлось туго. Оказалось, что котировочная система в масштабе реального времени, которую он установил в квартире на Парк-авеню, работала не так оперативно, как громкоговоритель в торговом зале его прежнего места работы. В былые времена ему названивали брокеры со всех концов страны — поделиться самой свежей информацией и получить приказ. «Играя на дому и на себя, получаешь устаревшие новости», — сетует он.

Некоторые крупные фирмы располагают разведывательными сетями, благодаря которым опережают в своих действиях остальных. Однажды, когда на нефтяных рынках в связи с пожаром на одной из платформ в Северном море начался подъем цен, я позвонил другу, сотруднику нефтяной компании. Биржа бушевала, а он был безмятежен: за полчаса до начала паники он заключил фьючерсные сделки на покупку нефти, потому что еще до телеграфных сообщений получил информацию по телексу от своего агента. Своевременная информация бесценна, но лишь крупная компания может позволить себе роскошь разведывательной сети.

Компании, которые покупают и продают сырье и одновременно спекулируют им на фьючерсных рынках, получают два преимущества: они имеют конфиденциальную информацию о спросе и предложении и не стеснены позиционными пределами (position limits) (см. раздел 7.2). Недавно я наведался к своему знакомому в международной нефтяной компании. Пройдя через контрольно-пропускной пункт, где проверяют строже, чем в аэропорту Кеннеди, я направился через анфиладу стеклянных коридоров. Сгрудившись у мониторов, трейдеры делали ставки на нефтепродукты. Я поинтересовался у гостеприимного хозяина, что именно они делали: хеджировали, т. е. страховались от потерь, или спекулировали. «Да», — ответил он, взглянув мне прямо в глаза. Я повторил вопрос — ответ был таким же. Компании стирают тонкую грань между страхованием и спекулированием, основанную на конфиденциальных сведениях.

У служащих биржевых фирм есть психологическое преимущество: они рискуют не своими деньгами. Большинство частных не в силах обуздать себя и отказаться от игры при неблагоприятном ее развитии. Фирмы же строго контролируют действия своих трейдеров. Трейдер действует в жестких рамках: предельная сумма риска на одну сделку и предельная потеря в месяц.

Преуспевающие трейдеры из банков и фирм получают повышение по службе и премиальные. Но и крупная премия может показаться грошовой тому,

кто добывает миллионы для фирмы. Многие преуспевающие корпоративные трейдеры поговаривают о том, что собираются перейти в частники.

Но переходят лишь единицы. Распрощавшись с компанией и рискуя теперь не ее, а своими деньгами, они попадают во власть эмоций: страха, жажды наживы, буйной радости, паники. Они редко преуспевают, играя на личный торговый счет. Это еще одно доказательство того, что и залог успеха, и причина неудачи — в психологии.

Как частному трейдеру тягаться с могучими фирмами и выиграть? Во-первых, руководство биржевыми отделами многих компаний оставляет желать лучшего. Во-вторых, у многих учреждений есть ахиллесова пята: они вынуждены играть на бирже все время, частник же волен выбирать. Почти при любых ценах банки вынуждены действовать на рынках облигаций, а компании по переработке продуктов — на рынке зерна. Частник волен выждать самую выгодную рыночную ситуацию.

Но большинство частников растрачивают это преимущество, торгуя слишком активно и превышая разумные размеры позиций. Одиночка, желающий обыграть полчища, должен набраться терпения и искоренить в себе алчность. *Помните: ваша цель — не количество, а качество сделок.*

Оружейные мастера

Средневековые рыцари подыскивали самые острые мечи; современные трейдеры подыскивают самое лучшее биржевое оружие. Доступность информации, компьютеров и программ уравнивают торговые условия для многих трейдеров. Оборудование с каждым месяцем дешевеет, а программы улучшаются. Даже если трейдер не смыслит в компьютерах, он может нанять консультанта и установить хорошую систему (см. раздел 4.1).

Компьютер позволяет ускорить и углубить анализ, применить его к большему числу рынков. Но он не может принимать торговые решения за вас — за каждую сделку ответственны вы.

Есть три вида программ для торговли: «ящики с инструментами» (toolboxes), «черные ящики» (black boxes) и «серые ящики» (gray boxes). С помощью «ящиков с инструментами» можно просматривать на экране данные, строить графики и даже проверять свою торговую систему. Опционные трейдеры также могут оценивать опционы. Происходящее внутри «черного ящика» покрыто завесой тайны. Вы загружаете в него данные, а он печатает ответ: когда покупать, а когда продавать. Это — чудо: получаешь деньги без умственных усилий. «Черные ящики» обычно продаются с превосходным «послужным списком», что вполне естественно, ибо сама программа была написана с тем, чтобы достичь отличных результатов на старых данных! Рынки все время меняются, «черные ящики» сходят на нет, но новые поколения неудачников неустанно покупают новые «черные ящики».

«Серые ящики» занимают пограничное положение между «ящиками с инструментами» и «черными ящиками». Их обычно продают выдающиеся биржевые личности. Они раскрывают общую логику системы и позволяют подогнать некоторые параметры.

Профессиональные советники (advisors)

Бюллетени консультантов — это живописные детали биржевой картины. Коль скоро есть свобода печати, выпускать их может кто угодно, закупив марки и расположившись с пишущей машинкой где-нибудь за кухонным столом.

В некоторых бюллетенях встречаются интересные указания на потенциально выгодные торговые ситуации. Есть и полезные с образовательной точки зрения бюллетени. В большинстве своем эти издания создают у читателя иллюзию, что он вхож в узкий биржевой круг и посвящен в биржевые события.

Бюллетени — неплохое развлекательное чтение. Подписавшись на них, приобретаешь друга по переписке: посылая свои интересные письма, он не ждет ответов и не требует ничего, кроме чека, когда пора возобновлять подписку.

Оценкой бюллетеней занимаются мелкие бизнесмены, благосостояние которых зависит от благосостояния консультационной индустрии. Иногда эти службы критикуют советников, но основные усилия они направляют на раздачу громогласных похвал.

Много лет назад и я издавал бюллетень: работал усердно, результаты не подтасовывал и котировался высоко. Оттуда, изнутри консультационной индустрии, я видел широчайшие возможности подтасовки результатов. Но этот факт индустрия хранит в тайне.

Когда я только начинал выпускать бюллетень, один из наиболее известных советников порекомендовал мне уделять меньше времени анализу и больше рекламе. Первое правило в этом деле: «Взявшись за прогнозы, делайте их побольше». А если прогноз сбудется, удваивайте тиражи рекламы.

Биржевые соревнования

Биржевые соревнования организуют либо мелкие фирмы, либо частные лица. Соперники платят организаторам за наблюдение за результатами и оглашение имен победителей. У биржевых соревнований есть два изъяна: один мелкий, а второй — может стать — и криминальный. Рассказ о нем ждет своего часа, а вернее, дотошных журналистов.

Оглашая результаты соревнований, организаторы всегда умалчивают о проигравших, сообщая лишь о победителях. Фортуна хоть раз улыбается каждому: ведь и остановившиеся часы показывают точное время два раза в сутки. Часто вступая в соревнования, в конце концов можно поймать миг удачи и попасть на пьедестал почета, а там привлечь к себе клиентуру с деньгами.

Многие советники вступают в биржевые соревнования с мелкой суммой, которую записывают на счет рекламы. Если повезет, они выиграют и приобретут популярность, что ценно для рекламы; их потери гласности не предаются. Я знаю олухов, не способных заработать на сделке и грош. Это хронические неудачники, но все в свое время вошли в списки победителей крупного соревнования с большими выигрышами. Благодаря своей известности они получили от клиентов деньги, которые тут же проиграли. Если бы организаторы соревнований оглашали результаты всех участников, включая проигравших, их делу быстро пришел бы конец.

Более пагубный недостаток биржевых соревнований — финансовый спор между некоторыми организаторами и участниками. Многие организаторы извлекают выгоду из подтасовки результатов в пользу участника-сообщника: известность «победителя» они используют для получения денег от клиентов.

Владелец одной такой фирмы поведал мне, что собирает деньги для своего «победителя». Может ли судья быть беспристрастным, если связан с одним из участников? Сумма возможного сбора зависела от того, какие результаты покажет на соревнованиях его «звезда». Меж тем этот хваленый игрок вскоре просадил все вверенные ему деньги.

Наиболее серьезные злоупотребления наблюдаются при соревнованиях, организуемых брокерскими фирмами. Подобная фирма действует так: установив правила соревнования и набрав участников, она приглашает их совершать сделки через свое посредничество, оценивает и оглашает их результаты, а затем собирает деньги с клиентуры и вверяет их победителям, зарабатывая тем самым комиссионные. Такая фирма может сделать «звезду» без особых хлопот: надо лишь открыть несколько счетов на имя намеченного «победителя». Затем, в конце каждого дня, самые удачные сделки можно записывать на один показательный счет, а остальные сделки — на прочие счета. В результате получится блистательный «послужной список»*.

2.4. БИРЖЕВАЯ ТОЛПА И ВЫ

Биржа — это толпа, члены которой ставят деньги либо на повышение, либо на понижение цен. Каждая цена представляет собой соглашение о ценности рынка, достигнутое толпой в момент сделки. Таким образом, трейдеры делают ставки на будущий настрой толпы. А он все время колеблется между безразличием, оптимизмом и пессимизмом. Поддавшись влиянию толпы, большинство трейдеров отходят от своего плана игры.

* После выхода в свет американского издания этой книги один из знакомых автора, Вильям Галлакер (William Gallacher), описал такое соревнование гораздо подробнее в книге «Победитель получает всё» (Winner Takes All).

Быки и медведи сражаются, а размер вашего счета растет или уменьшается в зависимости от действий совершенно посторонних людей. Вы не можете управлять рынком. В вашей воле лишь принять решение о собственном вступлении или выходе из него в тот или иной момент.

Многие трейдеры вступают в игру с трепетом и страхом. Влившись в толпу, они попадают во власть эмоций, затуманивающих рассудок. Затянутые в биржевой водоворот эмоций, они отклоняются от намеченного курса игры и несут потери.

Специалисты по толпе

В 1841 году шотландский адвокат Чарльз Маккей (Charles Mackay) издал свой классический труд «Наиболее распространенные заблуждения и безумства толпы» (Extraordinary Popular Delusions and the Madness of Crowds). Он описал несколько массовых психозов, в том числе «голландскую тюльпаноманию» в Голландии в 1634 году и «инвестиционный бум Южных морей» в Англии в 1720 году.

«Тюльпаномания» началась как рядовое повышение цен на рассаду этого растения. Этот подъем длился долго, и зажиточные голландцы уверовали в непреходящую ценность тюльпана. Многие из них, оставив прежние занятия, перешли на выращивание и продажу этих цветов, стали тюльпановыми брокерами. Банки принимали тюльпаны под залог займов, а спекулянты делали деньги. Окончился психоз приступом лихорадочной продажи, которая довела многих до нищеты, а страну — до потрясения. «Люди сходят с ума в толпе, а вновь обретают рассудок медленно и поодиночке», — печально заметил Ч. Маккей.

В 1897 году французский философ и политик Гюстав Лебон (Gustave LeBon) написал одну из лучших книг по психологии толпы — «Толпа» (The Crowd). Нынешний читатель-трейдер увидит в ней свое отражение, как в старом зеркале.

По наблюдениям Г. Лебона, примкнув к толпе, «люди — независимо от их личной сути, схожести или несхожести в образе жизни, независимо от рода занятий, характера и уровня развития — начинают думать, воспринимать мир и действовать совершенно иначе, нежели каждый из них думал бы, воспринимал мир и действовал, будь он наедине с собой. К этому их побуждает иной, коллективный образ мышления, сопутствующий всякому преобразованию отдельных людей в толпу».

Влившись в толпу, человек меняется. Он становится более доверчивым, порывистым в действиях; он ищет вожака и движим не разумом, а эмоциями. Став частью целого, человек отвыкает думать самостоятельно.

Как показали эксперименты, проведенные в 1950-е годы американскими специалистами по социальной психологии, в коллективах люди думают иначе, чем в одиночку. Так, испытуемый без труда определял, какая из начерченных на бумаге линий длиннее, но не справлялся с задачей, попав в группу, остальные

члены которой умышленно отвечали неправильно. Здравомыслящие люди с высшим образованием верили незнакомцам больше, чем собственным глазам!

Члены групп верят другим членам — а особенно вожакам — больше, чем себе. В двухтомном исследовании «Американский солдат» (The American Soldier) Теодор Адорно (Theodore Adorno) в соавторстве с другими социологами установил, что критерий, по которому можно определить, как проявит себя рядовой в боевой обстановке, — это его отношения с сержантом. Тот, кто верит своему командиру, пойдет за ним хоть на смерть — в прямом смысле слова. Трейдер, уверовавший, что идет за тенденцией, не отступится от проигрышной позиции, пока не лишится капитала.

Согласно Зигмунду Фрейдю сплоченность группы зависит от преданности лидеру. Он вызывает чувства, которые члены группы, будучи детьми, испытывали к отцам: доверие, благоговение, страх, желание заслужить похвалу и подспудный протест разом. Примкнув к группе, человек воспринимает все касающееся этой группы на детском уровне мышления. У группы без лидера нет сердцевины, и она распадается. Этим, кстати, объясняются покупательная и продажная биржевые лихорадки. Внезапно ощутив, что тенденция, которой они следовали, «ушла из-под ног», трейдеры панически закрывают позиции.

Члены толпы могут уловить верную тенденцию, но не ее разворот. Примкнув к группе, человек ведет себя, как ребенок, следующий за родителями. Преуспевающие трейдеры живут своим умом.

Зачем присоединяться к толпе?

Люди испокон веков объединялись в группы для самосохранения. Охотясь на саблезубого тигра толпой, ее члены получали большой шанс остаться целыми. При единоборстве с этим зверем жизнь охотника висела на волоске. Единоличники и гибли чаще, и потомства оставляли меньше. У коллективистов шанс выжить был больше, и стремление объединиться стало, судя по всему, врожденным свойством человеческой природы.

Наше общество высоко ценит свободу, но под тонкой оболочкой цивилизованности современный человек несет в себе много первобытных побуждений. Он хочет объединиться с остальными для самосохранения и действовать под руководством сильного вожака. Чем неустойчивее положение, тем крепче желание примкнуть к остальным и следовать за вожаком.

По дебрям Уолл-стрит не бродят саблезубые тигры, однако там есть страх финансовой гибели. И глаза у этого страха весьма велики: ведь трейдер не властен над изменением цен. Ценность его позиции растет или падает в зависимости от покупки или продажи, которой занимаются совершенно незнакомые люди. Такая неопределенность толкает его на поиски лидера, который поведет верным путем.

Зачастую трейдер, взвесив за и против, решает играть на повышение или понижение, но, едва открыв позицию, попадает в омут биржевой толпы. Есть несколько примет, по которым можно проверить, не превращаетесь ли вы — в ажиотаже или холодном поту — из трезвомыслящего биржевого игрока в «биржевого толповика».

Вы утрачиваете независимость мышления, когда следите за ценами, как ястреб за добычей: ликуете, если они следуют вашим путем, и отчаиваетесь, если ваши пути расходятся. Вы стали полагаться больше на гуру, чем на себя? И в порыве чувств добавляете деньги к проигрышной позиции или, хуже того, меняете позицию на противоположную? Это — сигналы тревоги. Еще один признак утраченной независимости — нарушение собственного плана игры. Заметив такое, постарайтесь взять себя в руки. Если же самообладания не вернуть, закройте позицию, выйдите из игры.

Коллективное мышление

Примкнув к толпе, люди становятся более примитивными и нацеленными на действия, а не размышления. Ведь толпа способна испытывать только простые, но сильные чувства: ужас, ликование, тревогу, радость. Толпа постоянно бросается в крайности: от страха — к буйному веселью, от паники — к победоносному «ура». Сидя в лаборатории, ученый мыслит хладнокровно и трезво; но стоит ему попасть в водоворот всеобщей биржевой истерии, как он начинает играть безрассудно. Стихия толпы может захватить вас где угодно: и в многолюдной брокерской фирме, и в офисе перед котировочным экраном. Позволив другим влиять на ваши торговые решения, вы теряете шанс на успех.

В армии сплоченность необходима для выживания подразделения. На гражданской службе человек, вступив в профсоюз, может удержаться, даже работая спустя рукава. Но на бирже никакое объединение вас не защитит.

Толпа превосходит вас и числом, и силой. Будь вы хоть семи пядей во лбу, вам ее не переспорить. Вам остается либо примкнуть к ней, либо стать независимым одиночкой.

Многие трейдеры недоумевают: почему, едва они закроют проигрышные позиции, рынок, как нарочно, разворачивается? Дело в том, что члены биржевой толпы боятся одного и того же, а потому и действуют одинаково и одновременно. Куда же еще идти рынку, когда уляжется продажная лихорадка? Конечно, вверх. К игрокам возвращается оптимизм, и они, взалкав, пускаются в новый «покупательный разгул».

Толпа примитивна, а потому не следует изощряться в торговой тактике. Планировать успешную игру — не ракету запускать. Если рынок поворачивает против вас, быстро закройте позиции. Спорить с толпой бесполезно, лучше направьте умственную энергию на решение вопроса о том, где лучше открыть позиции, а где — выйти из игры.

В трудный момент ваша человеческая природа будет склонять вас к потере независимости. Начав торговать, вы ощутите желание делать, как все, и упустите из виду объективную картину игры. Поэтому необходимо разработать собственную систему игры и строго следовать ей и правилам контроля над капиталом на основании самостоятельных решений, принятых до вступления в сделку и в биржевую толпу.

Кто вождь?

Допустим, цены меняются в вашу пользу: вы на седьмом небе от счастья. А потом цены идут против вас: вы злитесь, отчаиваетесь, пугаетесь и с тревогой ждете следующего шага рынка. Трейдеры примыкают к толпе, когда боятся. Подавленные эмоциями, они теряют самостоятельность и начинают делать, как все, — особенно как вождь толпы.

Дети, испытывая страх, хотят, чтобы им сказали, что делать. Сначала они находят такого руководителя в своих родителях, а затем — в учителях, врачах, священниках, начальниках и признанных знатоках. Трейдеры обращаются к гуру, продавцам торговых систем, газетным аналитикам и прочим лидерам в биржевых кругах. Но, как великолепно заметил Тони Пламмер (Tony Plummer) в книге «Психология технического анализа» (Psychology of Technical Analysis), главный биржевой лидер — это цена.

Цена — вот лидер биржевой толпы. Она идет то вверх, то вниз, а за ней — трейдеры во всем мире. «Следуйте за мной, и я приведу вас к богатству», — словно зовет она трейдеров. В большинстве своем трейдеры считают себя независимыми, и мало кто осознает силу своей ориентации на действия вождя.

Благоприятная для вас тенденция олицетворяет собой отца-кормильца. «Иди кушать!» — зовет он. Неблагоприятная тенденция — это отец-каратель.

Поддавшись таким чувствам, трейдер упускает из виду действительное развитие игры и, конечно, сигналы к выходу. Вы можете петушиться, или торговаться, или молить о пощаде — вместо того чтобы хладнокровно признать потери и бросить проигрышную позицию.

Независимость

Вы должны строить свою игру на тщательно продуманном плане действий, а не метаться вслед за изменениями цен. Запишите свой план и прикрепите его на стену. Необходимо точно определить условия вступления и выхода из игры. Не принимайте решения под влиянием момента, когда вы сильно уязвимы для стихии биржевой толпы.

Преуспеть в игре можно, лишь мысля и действуя независимо от других. Самое слабое звено в торговой системе — сам трейдер. Он проигрывает, тор-

гую без всякого плана или отклоняясь от имеющегося. Но за составление планов берутся лишь трейдеры с трезвым мышлением, а не игроки из толпы: такие действуют экспромтом.

Наблюдайте за собой и за изменениями в своем настроении во время игры. Записывайте причины своего вступления в сделку и правила выхода из нее, включая контроль над капиталом. Ни в коем случае не меняйте план, когда у вас открыта позиция.

Помните древнегреческий миф о сиренах — морских созданиях? Заслышав их, зачарованные моряки бросались за борт и тонули. Одиссей же, желая послушать певуний, велел матросам привязать его к мачте, а самим набить уши воском. Так он и сирен послушал, и цел остался: ведь привязанному не броситься за борт. Вы уцелеете как трейдер, если привяжете себя к мачте плана игры и правилам контроля над капиталом.

2.5. ПСИХОЛОГИЯ ТЕНДЕНЦИЙ

Каждая цена — это сиюминутное соглашение о ценности, достигнутое всеми трейдерами. Она показывает их сиюминутную оценку рынка. Каждый трейдер может выразить свое — пусть малозначимое — мнение, отдав приказ о покупке или продаже или отказавшись играть в данный момент.

Каждый столбик на графике отражает результаты схватки между быками и медведями. Когда быки настроены особенно воинственно, они покупают активнее, толкая рынок вверх. Когда воинственнее медведи, они активнее продают, толкая рынок вниз.

Каждая цена отражает действия — или их отсутствие — всех трейдеров. Графики — глазок в психологическое нутро толпы. Анализ графиков — это анализ поведения трейдеров. Технические индикаторы помогают сделать анализ более объективным.

Технический анализ — прикладная социальная психология. Его назначение: выявить тенденции в поведении толпы и их изменения с целью принятия разумных торговых решений.

На пике эмоций

Спросите у трейдеров, отчего цены повысились, и вы, скорее всего, услышите стандартный ответ: покупателей больше, чем продавцов. Но это не так. На любом рынке число купленных ценных бумаг или контрактов равно числу проданных.

Если вы желаете купить контракт на швейцарские франки, кто-то должен его вам продать. Если вы хотите продать контракт на индекс S&P 500, кто-то

должен его у вас купить. На рынке акций продается и покупается равное количество акций. На фьючерсном рынке число длинных (long position) и коротких позиций (short position)* также всегда одинаково. Цены растут или падают в зависимости от жадности и страха продавцов и покупателей, а не их количества.

При восходящей тенденции (uptrend) быки-оптимисты готовы заплатить больше, ибо рассчитывают на более высокие цены в будущем. Медведям же, когда цены растут, приходится туго, и они соглашаются продавать только по более высоким ценам. Когда по одну сторону стоят алчные и уверенные в победе быки, а по другую — в страхе занимающие оборону медведи, рынок идет на повышение. И чем сильнее эмоции тех и других, тем круче подъем. Он заканчивается, лишь когда большинство быков теряют боевой дух.

Падение цен воодушевляет медведей: они уже охотно идут на продажу даже по более низким ценам. Быки же в страхе соглашаются покупать только со скидкой. И пока медведи чувствуют себя победителями, они будут продавать по все более низким ценам, а нисходящая тенденция (downtrend) — будет сохраняться. Она заканчивается, когда медведи, потеряв уверенность, начинают осторожничать и отказываются продавать дешево.

Подъемы и спады

Немногие трейдеры ведут себя исключительно рационально. На рынке царит разгул эмоций, большинство трейдеров действуют по принципу «как все», или, попросту говоря, обезьянничают. Приступы страха и жадности охватывают и быков, и медведей.

Жажда наживы у покупателей и страх у обладателей коротких позиций — вот подъемные силы рынка. Быки обычно хотят купить дешевле. При очень сильном настрое на повышение они уже гонятся не столько за дешевизной, сколько за собственно участием — дабы не упустить подъем. И он продолжится до тех пор, пока у быков не иссякнет алчность, толкающая их на уступки продавцам.

Крутизна подъема зависит от эмоционального настроения трейдеров. Если покупатели лишь немного напористее продавцов, подъем идет постепенно. Если же покупатели эмоционально подавляют продавцов, рынок взмывает. Задача технического аналитика: выявить моменты, когда покупатели полны сил, а когда — выдыхаются.

Если рынок идет вверх, обладатели коротких позиций чувствуют себя, как в западне: их прибыли тают на глазах, а потери растут. Если они бросаются покупать для закрытия коротких позиций, подъем становится почти вер-

* Длинная позиция — это позиция в игре на повышение, короткая — в игре на понижение.

тикальным. Страх — более сильное чувство, чем жадность, поэтому подъем, обусловленный закрытием коротких позиций, особенно резкий.

Спад на рынке вызван жадностью медведей и страхом быков. Обычно медведи предпочитают продавать в периоды подъема, но если они рассчитывают на солидный выигрыш, то не прочь продать и дешевле. Боязливые быки соглашаются купить только по низкой цене. И пока продавцы в игре на понижение согласны уступить и продавать по цене спроса, спад продолжается.

Видя, как прибыль тает на глазах, обращаясь в потери, быки в панике начинают продавать почти по любой цене. Они до того напуганы, что, решившись выйти из игры, согласны на цены даже ниже рыночных. Спад на рынке, охваченном панической продажей, бывает невероятно быстрым.

Лидеры тенденций

Лидер, как магнит, притягивает к себе людей: вокруг него образуется группа. По наблюдениям З. Фрейда, отношение членов группы к лидеру подобно отношению детей к отцу: они ожидают от него поощрения за хорошее поведение и наказания за плохое.

Кто лидер рыночных тенденций? Попытки отдельных людей лидировать на рынке обычно заканчиваются плачевно. Так, в 1980-е годы взлетом на рынке серебра заправляли техасские мультимиллионеры братья Ханты и их арабские компаньоны. Братья кончили тем, что обанкротились. Они потеряли все — даже на заседание суда добирались на метро, а не в лимузине. Иногда тенденцию задают биржевые гуру, но их век недолог: лишь один рыночный цикл (см. раздел 1.3). В книге «Психология технического анализа» (см. ранее) английский трейдер Тони Пламмер выдвинул смелую, оригинальную идею. Он показал, что цена играет роль лидера биржевой толпы! Ведь большинство трейдеров следят и следуют именно за ценой.

Победители воспринимают изменение цены в их пользу как награду; проигравшие расценивают изменение цены против них как наказание. Пристально следя за ценой, члены биржевой толпы пребывают в блаженном неведении, что делают из нее своего вождя. Завороженные перепадами цен игроки создают себе кумиров.

При восходящей тенденции быки чувствуют себя, как дети, награжденные любящим папашей. Чем дольше длится эта тенденция, тем крепче их уверенность в себе. Ребенок продолжает делать то, за что его поощряют. Выигрывающие быки добавляют к длинным позициям, и новые телята вступают в игру. Медведи же чувствуют себя наказанными за продажу. Многие из них, закрыв короткие позиции, переключаются на игру на повышение, пополняя ряды быков.

Обласканные быки покупают, чтобы добавить к прибыли, а устрешенные медведи покупают, чтобы закрыть короткие позиции. Вместе они толкают тенденцию все выше. Покупатели вкушают радость поощрения, продавцы — го-

речь наказания. И те и другие переполнены эмоциями, и лишь единицы способны осознать, что они создают тенденцию, создают собственного вождя.

В конце концов наступает то, что Пламмер назвал «ценовым шоком» (price shock): на рынок обрушивается волна продаж, но покупательная способность рынка оказывается недостаточной. Тут-то восходящая тенденция и захлебывается. Быки в шоке от такого поведения отца, словно он дал им ремня посреди обеда. Медведи же приободряются.

Ценовой шок подготавливает почву для разворота тенденции. Даже если быки, оправившись от удара, поднимут рынок на новую высоту, они уже не те: быки стали пугливее, а медведи — смелее. Разброд в ведущей группе и воодушевление ее противников подталкивают тенденцию к развороту. Есть ряд технических индикаторов, позволяющих выявить готовность цен к падению, когда они образуют медвежьи расхождения, или расхождения пиков (bearish divergence) (см. раздел 4.5). Это наблюдается, когда цены достигают нового максимума, а пик индикатора ниже предыдущего. Расхождения пиков — признак возможности выгодной короткой продажи.

При нисходящей тенденции медведи чувствуют себя обласканными детьми: ведь их поощряют. Их уверенность в себе крепнет, они увеличивают позиции, и нисходящая тенденция продолжается. Ряды медведей пополняются. Публика обычно восхищается победителями, журналисты из финансовой прессы наперебой берут интервью у медведей.

При нисходящей тенденции быки теряют деньги, а с ними — и уверенность в себе. Они продают, что у них есть, и многие переходят в стан медведей. От их продаж цены опускаются еще ниже.

Чем дольше цены падают, тем увереннее становятся медведи и тем больше снижают быки. И вдруг — ценовой шок. Волна приказов о покупке, поглотив весь запас приказов о продаже, поднимает рынок на свой гребень. Теперь в обиде на отца медведи: он как бы высек их в разгар трапезы.

Ценовой шок подготавливает почву для разворота нисходящей тенденции. Раз усомнившись в существовании Деда Мороза, малыш вряд ли снова поверит в него. Даже если медведи оправятся от удара, а цены упадут на новую глубину, тенденция слабеет. Это можно выявить с помощью нескольких технических индикаторов, которые образуют бычьи расхождения, или расхождения впадин (bullish divergence). Это наблюдается, когда цены падают на новый минимум, а впадина индикатора мельче предыдущей. Расхождения впадин — признак возможности выгодной покупки.

Групповая психология

У одиночки есть свобода действий, и его поступки трудно предугадать. Поведение толпы примитивнее, и его легче предвидеть. Анализ рынка — это анализ группового поведения. Группы поглощают одиночек, затуманивая ясность

их мышления. Трейдеру необходимо выявить направление движения толпы и вероятность перемен. Групповое мышление заразительно и для большинства аналитиков, что затрудняет их работу.

Чем дольше рынок идет вверх, тем больше аналитиков становятся быками. Они упускают из виду сигналы тревоги: разворот тенденции застает их врасплох.

Чем дольше цены падают, тем больше аналитиков увлекается «медвежьей» нисходящей, упуская из виду сигналы о повышении. Именно поэтому полезно составлять письменный план анализа рынка. Надо заранее решить, за какими индикаторами следить и под каким углом.

У биржевых трейдеров есть много приемов для выявления направления и силы групповых эмоций. Например, они наблюдают за пробивной способностью толпы на уровнях поддержки (support) и сопротивления (resistance). Они также следят за «бумажным потоком» — приказами, которые клиенты присылают на рынок в ответ на изменения цен. Биржевые трейдеры прислушиваются к изменению в громкости и тоне рокота биржевой толпы в торговом зале.

Внебиржевым игрокам нужны иные приемы анализа поведения толпы. Компьютерные графики и индикаторы отражают групповую психологию в действии. *Технический аналитик — это социальный психолог, зачастую вооруженный компьютером.*

2.6. УПРАВЛЕНИЕ ИЛИ ПРОГНОЗИРОВАНИЕ

Однажды ко мне на семинаре подошел очень толстый хирург и пожаловался, что за три последних года он потерял на разных рынках четверть миллиона долларов. Когда я спросил, чем он руководствовался, принимая решения, он ткнул пальцем в свое внушительное чрево: он играл по наитию. Если вы не хотите торговать по такому же методу, у вас есть выбор: фундаментальный или технический анализ.

Сильные восходящие и нисходящие тенденции на рынках возникают в результате глобальных изменений спроса и предложения. Специалисты по фундаментальному анализу следят за сводками урожаев, изучают политику Федерального резервного банка, наблюдают за показателями использования промышленных мощностей и т.д. Но и учитывая эти факторы, трейдер может оказаться в проигрыше, т.к. более кратковременные тенденции часто идут вразрез с фундаментальной информацией.

По мнению технических аналитиков, цены отражают все, что известно о рынке, — абсолютно все факторы. Каждая цена представляет собой соглашение о ценности рынка, достигнутое всем биржевым контингентом — крупными коммерсантами и мелкими спекулянтами, аналитиками фунда-

ментальной информации и техническими аналитиками и просто азартными игроками.

Технический анализ — это анализ психологии толпы. Отчасти это и наука: эксперты применяют разнообразные научные методы, включая математические модели, теорию игр, теорию вероятности и т.д. Для анализа сложных индикаторов многие используют компьютеры.

Но технический анализ — это еще и искусство. Столбики графиков сливаются в рисунки и узоры. А цены и индикаторы, перемещаясь, создают ощущение движения и ритма, приковывают внимание, вызывают эстетические чувства — все это вместе помогает осязать происходящее на рынке и нащупывать направление игры.

Поведение отдельного человека сложно, разнообразно и труднопредсказуемо. Поведение группы примитивно. Технические эксперты следят по графикам за поведением биржевой толпы. Они вступают в сделки, лишь обнаружив знакомую модель — предшественницу предыдущих шагов рынка.

Опрос общественного мнения

Опрос общественного мнения по политическим проблемам — аналог технического анализа. И технические аналитики, и социологи, проводящие опросы, стремятся к одному: узнать умонастроение людей. Цель первых: определить выигрышную финансовую позицию; цель вторых: уведомить политиков, какие обещания повышают, а какие — понижают их шансы на избрание или переизбрание.

Опрос общественного мнения — это и наука, и искусство. Социологи применяют научные методы: статистический учет, выборочное обследование и т. д. Наряду с этим им необходимо особое чутье для собеседований и формулирования вопросов; они должны быть в курсе дел своей партии. Если кто-нибудь из них назовет себя ученым, поинтересуйтесь у него, почему все крупные социологи, занимающиеся политическими опросами общественного мнения в США, состоят либо в демократической, либо в республиканской партии. Истинная наука беспартийна.

Технический аналитик должен быть выше членства в партии «быков» или «медведей». Он должен искать истину. Тяготеющий к быкам, глядя на график, будет думать: «Как бы тут подгадать момент для покупки?» Тяготеющий к медведям, глядя на тот же график, будет думать: «Как бы подгадать момент для короткой продажи?» Действительно хороший аналитик стоит над схваткой и лишен бычьих или медвежьих пристрастий.

Хотите узнать, есть ли у вас пристрастие и какое? Тогда воспользуйтесь следующим приемом. Допустим, вы собираетесь покупать. Переверните график вверх ногами (это легко сделать и на компьютере) и посмотрите, дает ли он вам сигнал к продаже. Если после этого сальто-мортале он сигнализирует

о покупке, то вашу систему надо избавить от симпатий к игре на повышение. Если вы видите в обоих вариантах сигналы к продаже, то вам надо искоренять симпатию к игре на понижение.

Волшебное зеркало

Большинство трейдеров воспринимают колебания цены как оценку самих себя. При выигрыше они, переполненные гордостью, не упускают случая похвастаться успехами. Когда же игра оборачивается против них, они, как наказанные дети, стыдливо умалчивают о проигрыше. Переживания такого трейдера написаны у него на лбу.

Многие трейдеры считают, что цель рыночного анализа — прогноз цен. Дилетанты любят прогнозы как в биржевой игре, так и в других областях. Профессионалы же просто прорабатывают информацию и принимают решения, исходя из степени вероятности разных исходов. Возьмем, к примеру, медицину. В дежурное отделение привозят пострадавшего: у него в груди торчит нож. Родня мечется, у всех на устах лишь два вопроса: «Доктор, жить будет?» и «Доктор, когда его выпишут?» То есть они ждут от врача прогноза.

Но врач в это время занимается не прогнозом, а решением проблем — по мере их появления. Первым делом нужно спасти раненого от смерти, вывести из шока: он вводит пациенту обезболивающие средства и ставит капельницу для возмещения потери крови. Затем врач удаляет нож и накладывает швы на поврежденные органы. Далее нужно предупредить проникновение инфекции. Он наблюдает за состоянием пациента и принимает меры против возможных осложнений. Врач действует, а не прогнозирует. Уступая просьбе родственников пострадавшего, он может дать прогноз, но практической пользы от этого мало.

Для получения прибыли от биржевой игры предугадывать будущее не требуется. Нужно просто собирать сведения о ситуации на рынке и определять, кто задает тон — быки или медведи. Нужно также, определив силу доминирующей биржевой группы, оценить вероятность продолжения текущей тенденции. Кроме того, следует рационально распределять торговый капитал. И наконец, необходимо следить за своими мыслями и чувствами, чтобы не поддаваться жадности или страху. Трейдер, который следует этим правилам, добьется большего, чем любой предсказатель.

Следите за рынком — и за собой

Рынок — источник многообразнейшей информации. Колебания цен отражают сражения быков и медведей. Ваша задача: проанализировать эту информацию и поставить деньги на более сильную биржевую группу.

Блестящие прогнозы — это трюк. Любой консультант знает, что удачные прогнозы привлекают состоятельных клиентов, в то время как о неудачных

предсказаниях быстро забывают. В один из дней, когда я писал эту главу, раздался телефонный звонок: один знаменитый гуру, попавший в полосу невезения, доверительно сообщил, что обнаружил на некоем рынке сельскохозяйственной продукции «шанс покупки, какой выпадает раз в жизни». Он попросил достать для него денег, пообещав через полгода вернуть в сто раз больше! Не знаю, скольких он сумел одурачить, но блестящие прогнозы — испытанное средство обчистить многих*.

Анализируя рынок, опирайтесь на здравый смысл. Столкнувшись с непонятным для вас ходом событий, ищите похожие случаи из обычной жизни. Допустим, индикаторы подают сигналы к покупке сразу на двух рынках: на одном был сильный спад, на другом — незначительный. Какой выбрать? Взгляните на аналогичную житейскую ситуацию: как поведет себя упавший человек. Если он упал с лестницы, то, отряхнувшись, он, пожалуй, побежит дальше. Но выпавшему из окна четвертого этажа предстоит долго лечиться, прежде чем он опять будет бегать. Так же и цены едва ли вспорхнут фазу после сильного падения.

Успешная биржевая игра стоит на трех китах:

- 1. Анализируйте соотношение сил между быками и медведями.*
- 2. Умело распределяйте деньги.*
- 3. Не позволяйте себе отклоняться от избранного плана биржевой игры и не впадайте в эйфорию в ходе игры.*

* Интересный факт: через два года после выхода американского издания этой книги мне попала на глаза статья в *Wall Street Journal*, где рассказывалось, что этот гуру, давно вылетевший с биржи, теперь занимается жульничеством в компьютерной фирме.

Глава 3

Классический анализ графиков

3.1. ПОСТРОЕНИЕ ГРАФИКОВ

Специалисты по графикам изучают поведение рынка, пытаясь выявить текущие модели цен (price patterns). Их цель — найти выигрышный вариант при повторении данных моделей. Большинство таких специалистов работают со столбиковыми графиками (bar charts), показывающими максимальные цены (highs), минимальные цены (lows), цены закрытия (closing prices) и объем торговли (volume of trading). Некоторые также следят за ценами открытия (opening prices) и открытым интересом (open interest). Специалисты по пункто-цифровым графикам (point-and-figure charts) наблюдают лишь за изменениями цен без учета времени, объема и открытого интереса.

Для построения классического графика требуются всего-навсего карандаш и бумага. Этот вариант по душе людям со склонностью к визуальному восприятию окружающего мира. У тех, кто чертит графики вручную, нередко развивается чутье на цены. Компьютеры помогают проделать работу быстрее — но за счет притупления этого чутья.

Злейший враг аналитика — его мечты. Трейдеру, настроенному купить или продать, в графике зачастую видятся соответствующие тенденции, которых на самом деле не существует.

В начале XX века швейцарский психиатр Герман Роршах (Herman Rorschach) разработал тест для исследования связи между восприятием и умонастроением человека. Тест сводится к следующему: на десять листов бумаги ставится по чернильной кляксе, после чего листы складывают пополам для получения симметричного отпечатка и показывают испытуемым. Большинство из них «опознают» в простых кляксах части тела, животных, дома, разные предметы! Каждому видится то, что у него на уме. Вот и для многих трейдеров их графики превращаются в гигантские пятна Роршаха — произвольное отражение их чаяний, страхов и плодов воображения.

Краткая история графиков

В США первые специалисты по ценовым графикам появились в начале XX века. Среди основоположников были Чарльз Доу (Charles Dow) — автор знаменитой теории рынка акций, и Уильям Гамильтон, преемник Доу на посту главного редактора *Wall Street Journal*. У Доу было излюбленное изречение: «Индексы учитывают всё», т.е. изменения в промышленном и транспортном индексах Доу-Джонса отражают всю информацию об экономике страны.

Чарльз Доу так и не написал книгу, ограничившись редакционными статьями для своего журнала. После его смерти у руля правления встал У. Гамильтон, который своей статьей «Конец прилива» (The Turn of the Tide) повысил репутацию графиков во время биржевого краха 1929 года.

Гамильтон изложил основные положения теории Доу в книге «Барометр рынка акций» (The Stock Market Barometer). А в 1932 году издатель биржевых бюллетеней Роберт Реа (Robert Rhea) довел ее до логического завершения в книге «Теория Доу» (The Dow Theory).

1930-е годы были золотым веком биржевой графики. После краха 1929 года у многих аналитиков стало мало работы, но много свободного времени, и они сказали свое слово в биржевой науке. То десятилетие ознаменовалось публикациями таких корифеев, как Шабакер (Schabaker), Реа, Эллиотт, Вайкофф (Wyskoff), Ганн и другие. Их изыскания шли в двух разных направлениях. Одни (Вайкофф и Шабакер рассматривали диаграммы как графическую запись рыночного спроса и предложения, Эллиотт и Ганн занимались поиском «секретного порядка» на рынке — затея увлекательная, но тщетная (см. раздел 1.3).

В 1948 году Эдварде (Edwards) (зять Шабакера) и Маги (Magee) опубликовали книгу «Технический анализ тенденций акций» (Technical Analysis of Stock Trends). В ней они определили такие графические модели, как треугольники, прямоугольники, «голова и плечи» и прочие, а также описали линии тренда, поддержки и сопротивления. Их коллеги применили эти понятия к фьючерсным рынкам.

Со времен Эдвардса и Маги рынок сильно изменился. Если в 1940-е годы дневной объем торговли активной акцией на Нью-йоркской фондовой бирже составлял всего несколько сотен, то в 1990-е годы он нередко превышает миллион. Соотношение сил на рынке сместилось в пользу быков. По наблюдениям аналитиков начала XX века взлеты на рынке крутые, а спады — постепенные. Для времен дефляции это было верно; однако начиная с 1950-х годов картина меняется. Ныне обычно быстры падения, а длительны — подъемы.

О чем говорят столбики

Графики отражают приступы алчности и страха, охватывающие трейдеров. Эта книга посвящена главным образом дневным графикам, но многие принципы



Рис. 3.1. О чем говорят столбики

Цены открытия устанавливают в основном дилетанты: их скопившиеся за ночь приказы утром обрушиваются на биржу. Цены закрытия устанавливают преимущественно профессионалы, активно играющие в течение дня. Обратите внимание, как часто эти две точки располагаются на противоположных концах столбика.

Максимум каждого столбика отражает максимальную силу быков в период, охваченный этим столбиком. Минимум каждого столбика отражает максимальную силу медведей в период, охваченный этим столбиком. Проскальзывание обычно уменьшается при открытии или закрытии позиций в периоды коротких столбиков.

работы с ними относятся и к анализу других. Правила чтения недельных, дневных, часовых и внутридневных графиков во многом схожи.

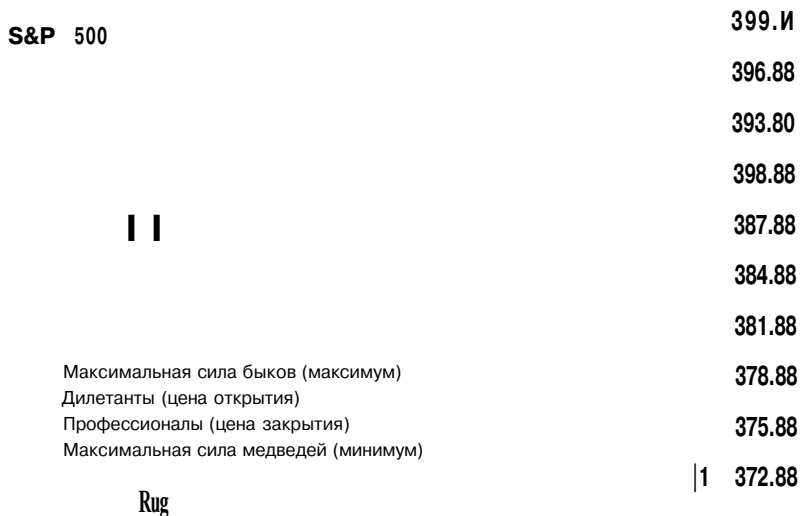
Каждая цена — это сиюминутное соглашение о ценности (consensus of value), достигнутое всеми трейдерами в момент сделки. Каждый столбик цен несет в себе информацию о соотношении сил между быками и медведями (рис. 3.1).

Цена открытия на дневном или недельном столбике обычно отражает мнение дилетантов, и потому ее можно назвать дилетантской. Узнав из газет, что случилось накануне, они звонят своим брокерам, отдают приказ, а потом отправляются на работу. Дилетанты действуют особенно активно в начале дня или недели.

Трейдеры, изучавшие взаимосвязь между ценами открытия и закрытия на протяжении нескольких десятилетий, установили, что чаще всего цены пер-

вых сделок дня оказываются максимумами или минимумами дневных столбиков. Своей покупкой или продажей в начале дня дилетанты определяют эмоциональный предел, от которого цены откатываются в течение дня.

Когда рынок идет вверх, цены часто падают на недельный минимум в понедельник или во вторник — от продаж дилетантов; в четверг или в пятницу они подскакивают до нового максимума. Когда рынок идет вниз, недельный максимум нередко устанавливается в понедельник или во вторник, а новый минимум — к концу недели, в четверг или в пятницу.

Цены закрытия на дневном или недельном графике, как правило, отражают действия профессиональных трейдеров. Они следят за происходящим на рынке в течение дня и реагируют на перемены, развивая особенно бурную деятельность ближе к закрытию. Многие закрывают позиции к этому моменту, чтобы не держать их открытыми ночью.

Профессионалы как класс играют против дилетантов. Их тактика: купить, когда цены откроются пониже, совершить короткую продажу при более высокой цене открытия и закрыть позиции, сняв прибыль в течение дня. Трейдерам полезно следить за соотношением цен открытия и закрытия. Если *цена последней сделки дня выше цены первой, то, судя по всему, профессионалы играли на повышение против дилетантов. Если цена последней сделки дня ниже цены первой, то, судя по всему, профессионалы играли на понижение против дилетантов. Лучше играть с профессионалами против дилетантов.*

Максимум каждого столбика отражает максимальную силу быков за период этого столбика. Быки делают деньги при росте цен. От их покупок цены поднимаются все выше, при этом прибыль быков растет. В конце концов цены достигают максимума, выше которого быкам не поднять их ни на цент. Максимум дневного столбика представляет собой максимальную силу быков за этот день; вершина недельного столбика характеризует максимальную силу быков за эту неделю; вершина 5-минутного столбика характеризует максимальную силу быков за этот 5-минутный период. *Максимум столбика представляет собой максимальную силу быков за характеризуемый период.*

Минимум каждого столбика отражает максимальную силу медведей за период этого столбика. Медведи делают деньги при снижении цен. Они открывают короткие позиции, и с каждым скачком вниз их прибыль увеличивается. Но в конце концов у медведей иссякает либо капитал, либо заряд энергии, и снижение цен прекращается. *Минимум каждого столбика показывает максимальную силу медведей за период этого столбика.* Минимум дневного столбика отражает максимальную силу медведей за этот день; минимум недельного столбика показывает максимальную силу медведей за эту неделю.

Отметка цены закрытия на каждом столбике отражает исход борьбы между быками и медведями за период, представленный столбиком. Если последняя сделка дня совершилась вблизи максимума дневного столбика — значит, победа за быками, а если вблизи минимума, то победа — за медведями.

Особенно важны последние сделки на дневных графиках фьючерсных рынков. От них зависит сумма на вашем счете, которую ежевечерне подытоживает ваш брокер.

Расстояние между максимумом и минимумом любого столбика показывает накал схватки между быками и медведями. Столбик среднего размера характеризует относительно спокойную рыночную обстановку. Столбик наполовину ниже среднего говорит о вялом рынке — сонном царстве. А столбик вдвое выше среднего подает сигнал о рыночном шторме, о жаркой схватке между быками и медведями.

На дремлющих рынках проскальзывание (см. раздел 3) при входе и выходе из сделок обычно меньше. Поэтому открывать позиции лучше в периоды коротких или средних столбиков. Если столбики высокие — самое время снимать прибыль. Открывать позиции, когда рынок взлетает или обваливается — все равно что прыгать на подножку поезда, когда он уже тронулся. Лучше подождать следующего.

Японские свечи

Свечные графики (candlestick charts) японские торговцы рисом начали использовать еще за два столетия до появления в Америке первых графиков. Их графики состоят из «свечей» с фитилями на обоих концах. Каждая свеча отражает интервал между ценами открытия и закрытия. Если рынок закрылся выше, чем открылся, то свеча белого цвета, а если ниже, то черного.

Кончик верхнего фитиля — это максимальная цена данного дня, а кончик нижнего — минимальная. Как пишет Стив Нисон (Steve Nison) в книге «Японские свечи: графический анализ финансовых рынков»* (Japanese Candlestick Charting Techniques), японцы не придают особого значения максимумам и минимумам, сосредоточиваясь на соотношении между ценами открытия и закрытия, а также на конфигурациях из нескольких свечей.

Главное преимущество свечных графиков в том, что они ярко отражают борьбу между дилетантами, определяющими цену открытия, и профессионалами, определяющими цену закрытия. Однако большинство специалистов по этим графикам теряют на том, что не пользуются многочисленными приемами западных аналитиков. Так, они не обращаются к объему торговли, скользящим средним и техническим индикаторам.

Рыночный профиль (Market Profile)

Этот график отражает игру на повышение или на понижение и позволяет проследить накопление (accumulation), т. е. скупку, и распределение (distribution), т. е.

* Нисон С. Японские свечи: графический анализ финансовых рынков. — М.: Диаграмма, 1998.

распродажу, в течение каждого получасового периода. Методику его построения разработал Дж. Питер Стейдлмайер (J. Peter Steidlmaier). Для получения рыночного профиля необходимо располагать данными в режиме реального времени, т. е. наблюдать за непрерывным потоком котировок в течение дня. Каждые полчаса периода обозначаются одной из букв алфавита, и цены, установленные в течение этого получаса, отмечаются соответствующей буквой на графике.

По мере изменения цены на экране появляется все больше букв, образующих гауссову кривую (bell-shaped curve). При образовании тенденции кривая профиля становится удлиненной. Иногда профиль сочетают с банком данных по ликвидности. Такой график позволяет проследить объем торговли различных групп: биржевых трейдеров, коммерческих фирм и обыкновенной клиентуры.

Теории «рынок знает все», «случайность цен» и «закон природы»

Теория «рынок знает все» (Efficient Market theory) — это устоявшееся мнение, будто рынок никому не переиграть, ибо каждая цена отражает всю имеющуюся информацию. Уоррен Баффетт (Warren Buffett) — человек, сделавший миллиарды на бирже, заметил однажды: «Надо же: под влиянием общепринятых канонов многие уверовали, что Земля плоская. Вкладывать деньги в рынок, участники которого уверены, что он знает все, — это как сражаться в бридж с соперником, который уверен, что при игре не стоит смотреть в выпавшие ему карты».

Слабость теории «рынок знает все» в том, что она приравнивает знание к действию. Рынок может знать все, но даже знающие и опытные игроки нередко действуют неразумно из-за эмоционального влияния толпы, подталкивающей их в другую сторону. Умелый аналитик с помощью графиков может выявить повторяющиеся модели поведения толпы и обратить их себе на пользу.

«Случайность цен» (Random Walk theory), или произвольные изменения, — вот общая биржевая картина цен, утверждают апологеты этой теории. Естественно, в действиях биржевой толпы — как всякого столпотворения — немало случайного. Проницательный наблюдатель может выявить повторяющиеся модели поведения толпы и на их основе сделать ставку на сохранение или разворот тенденции.

Человеку дана память. В памяти игроков — прежние цены, и это влияет на их сегодняшние решения о покупке и продаже. Благодаря памяти существуют явления поддержки (рыночного пола цен) и сопротивления, или их рыночного потолка. Однако теоретики «случайности цен» не понимают, что память о прошлом влияет на поведение человека в настоящем.

Как указал Милтон Фридман (Milton Friedman), в ценах заложена информация о спросе и предложении. Участники биржевой игры используют эту ин-

формацию для принятия решений о покупке и продаже. Кстати, домохозяйки и те приобретают на рынках больше товара при распродаже, и меньше, когда цены высокие. На финансовых рынках игроки не уступают им в практичности. При низких ценах активизируются скупщики дешевизны (bargain hunters). Дефицит товаров поначалу может вызвать «вспышку» покупок, но со временем высокие цены подавляют ее.

«**Закон природы**» (Nature's Law theory) — это идея, а скорее вера горстки мистиков, которые противостоят на финансовых рынках приверженцам теории «случайности цен». По утверждению мистиков, рынок живет идеально упорядоченной жизнью, подчиняясь непреложным законам природы с точностью часового механизма. Кстати, свою последнюю книгу Р. Н. Эллиотт так и озаглавил: «Закон природы».

Люди, верящие в «идеальный порядок», тяготеют к астрологии, пытаясь нащупать связь между ценами и движением планет. Большинство мистиков помалкивают о своем астрологическом пристрастии, но вызвать их на разговор—дело нетрудное. Если вам доведется услышать от какого-нибудь трейдера о естественной упорядоченности рынка, задайте ему два-три вопроса об астрологии. Вот увидите: он не преминет поговорить о звездах, забыв на время про свой молчок.

Тот, кто верит, в идеальную упорядоченность, думает, что взлеты и падения цен можно прогнозировать надолго вперед. Мистицизм — это почва для колоссального рекламного трюка, рассчитанного в основном на дилетантов, которые обожают прогнозы. Мистицизм помогает сбывать книги по биржевой игре, программы и информационные бюллетени.

Мистиков, толкователей «случайности цен» и теоретиков концепции «рынок знает все» объединяет одно: они одинаково далеки от биржевой действительности. Экстремисты спорят друг с другом, но мыслят одинаково.

3.2. ПОДДЕРЖКА И СОПРОТИВЛЕНИЕ

Мячик падает на пол — и подпрыгивает. Ударившись о потолок, он падает. Поддержка и сопротивление — это рыночные пол и потолок, а между ними — цены. Знать, что такое поддержка и сопротивление, важно для оценки тенденций на графиках цен. По их силе можно прикинуть шансы либо продолжения, либо разворота тенденции.

Поддержка — это уровень цен, при котором энергичные покупки могут приостановить или развернуть нисходящую тенденцию. Достигнув уровня поддержки, цены взмывают, как ныряльщик, достигший дна и оттолкнувшийся от него. На графиках уровень поддержки представлен горизонтальной или почти горизонтальной линией, соединяющей несколько впадин (рис. 3.2).

Сопротивление — уровень цен, при котором активные продажи могут приостановить или развернуть восходящую тенденцию. Ударившись о сопро-



РИС. 3.2. Поддержка и сопротивление

Горизонтальные линии следует проводить через верхний и нижний края зон застоя. Нижняя линия — это поддержка: уровень, при котором покупатели превосходят силой продавцов. Верхняя линия — сопротивление: продавцы превосходят силой покупателей. Зоны поддержки и сопротивления зачастую меняются ролями. Так, мартовский уровень поддержки превратился в мае в линию сопротивления. Прочность этих преград возрастает с каждым ударом и отскоком цен.

Обратите внимание на ложные прорывы поддержки или сопротивления. На графике они обозначены буквой «Л» («ложные»). Дилетанты обычно устремляются за этими прорывами, а профессионалы, как правило, играют в противоположном им направлении. У правого края графика цены наталкиваются на сильное сопротивление. Это подходящий момент для поиска возможности сыграть на понижение с защитным стоп-приказом чуть выше линии сопротивления.

тивление, цены перестают повышаться, а то и падают, как человек, который, влезая на дерево, ударился головой о толстый сук. На графиках уровень сопротивления представлен горизонтальной или почти горизонтальной чертой, соединяющей несколько пиков.

Горизонталь поддержки и сопротивления лучше проводить не через крайние ценовые точки (extreme prices), а по краям областей застоя (congestion areas). Эти края показывают изменения в настрое основной массы трейдеров, в то время как крайние цены отражают лишь моменты паники среди самых слабых игроков.

Слабая поддержка или сопротивление лишь приостанавливают развитие тенденции, в то время как сильные способны их развернуть. Трейдеры покупают на уровнях поддержки, а продают на уровнях сопротивления, благодаря чему выгодность этих сделок становится, как говорят в Америке, самоисполняющимся пророчеством (*self-fulfilling prophecy*)*.

Память, боль и сожаления

Поддержка и сопротивление обязаны своим существованием прошлому опыту людей, запечатленному в их памяти. Память о прошлых разворотах на данном уровне побуждает трейдеров совершать покупку или продажу. Их массовые действия и создают поддержку и сопротивление.

Помня о том, что цены, достигнув определенного уровня, перестали снижаться и пошли вверх, трейдеры, вероятно, займутся покупкой, когда цены вновь понизятся до этого уровня. Помня о том, что рынок, поднявшись на определенный максимум, развернулся, трейдеры будут склонны продавать и играть на понижение, когда цены вновь приблизятся к такому максимуму.

Так, в период с 1966 по 1982 год все крупные подъемы на рынке заканчивались всякий раз, когда индекс Доу-Джонса промышленных компаний подсккаивал до 950 или 1050. Сопротивление было столь сильным, что трейдеры окрестили этот уровень «небесным погостом». Как только быки пробились через этот уровень, он стал зоной могучей поддержки.

Поддержка и сопротивление существуют потому, что множество трейдеров сокрушаются по поводу происходящего. Мучаются трейдеры, которые держат проигрышные позиции: они только и ждут, чтобы выйти из игры, когда рынок вернется на уровень, где они открыли позиции. Кручинятся трейдеры, упустившие шанс купить; и они ждут удобного случая. Эти чувства не очень сильны в узких торговых коридорах, где колебания малы, и проигравшие не особенно уязвлены. А вот прорывы за границы торгового коридора вызывают острую боль и досаду.

Когда рынок держится на одном уровне, для трейдеров становится привычной покупка в нижней части коридора и продажа в верхней. Когда цены двигаются вверх, сыгравшие на понижение медведи мучимы болью; быки же печалятся, что не купили побольше. И обе группы ждут возможности купить, если выпадет новый шанс. К этому решению их подталкивают эмоции: одних — боль, других — сожаление. Из этих сожалений быков об упущенных возможностях и боли медведей складывается **поддержка** для коррекции цен при восходящей тенденции.

Сопротивление — область боли быков, сожалений медведей и готовности обеих групп продавать. Когда цены падают ниже торгового коридора, то ку-

* Пророчество сбывается оттого, что люди ведут себя так, будто уверены, что оно сбудется.

пившие раньше быки видят, что теряют деньги. Они чувствуют себя, как в ловушке, и ждут подъема, чтобы выйти из игры хотя бы без потерь. Медведи же горюют, что слабо сыграли на понижение, и ждут момента подъема, чтобы продать побольше. Боль быков и сожаления медведей составляют сопротивление — потолок для цен при нисходящей тенденции. Сила поддержки и сопротивления зависит от силы массовых эмоций трейдеров.

Сила поддержки и сопротивления

Область застоя, где цены долго отсиживались, похожа на поле брани, усеянное воронками. Тем, кто защищается, есть где укрыться; тем, кто атакует, труднее наступать. Чем дольше цены сидят в области застоя, тем крепче эмоциональная привязанность быков и медведей к этой области. Когда цены опускаются в нее, она служит поддержкой, а когда поднимаются к ней — сопротивлением. Область застоя может менять свою роль, превращаясь то в поддержку, то в сопротивление.

Сила каждой зоны поддержки или сопротивления зависит от трех факторов: это ее длина, высота и объем совершенных в ней сделок. Пространственно эти параметры можно представить как длину, высоту и ширину зоны застоя.

Чем больше длина области поддержки или сопротивления, т. е. чем больше продолжительность по времени или числу выдержанных ударов, тем она сильнее. Поддержка и сопротивление — как хорошее вино: чем больше выдержка, тем лучше. При двухнедельном коридоре образуется лишь минимальная поддержка или сопротивление; при двухмесячном коридоре они средней силы, ибо игроки успевают освоиться в ситуации; а при двухгодичном, утвердившемся как эталон стоимости, они весьма велики.

С другой стороны, с годами уровни поддержки и сопротивления постепенно ослабевают. Победенные вылетают из биржевой игры, а сменяющие их новички не имеют эмоциональной привязанности к прежнему уровню цен. Недавние погорельцы еще не перестали жалеть о потерях и пытаются выкарабкаться на старых уровнях. Адавнишние бедолаги, скорее всего, уже распрощались с биржей, и их воспоминания меньше влияют на ход биржевой игры.

Поддержка и сопротивление усиливаются всякий раз, когда цены попадают в эти зоны. Видя, что на определенной отметке цены разворачиваются, трейдеры начинают ориентироваться именно на такой поворот, когда цены вновь приближаются к этой отметке.

Чем больше высота зоны поддержки и сопротивления, тем она сильнее. Высокая зона сродни высокой ограде вокруг имения. Зона застоя высотой 1% от текущей рыночной стоимости (например, четыре пункта при стоимости акции 400 пунктов) характеризуется незначительной поддержкой или сопротивлением. Зона высотой 3% — это средняя поддержка или сопротивление; а зона высотой 7% и более способна остановить сильную тенденцию.

Чем больше объем торговли в зоне поддержки и сопротивления, тем она сильнее. Высокий объем в зоне застоя свидетельствует об активности трейдеров, а это признак их сильной эмоциональной привязанности к данному уровню цен. Низкий объем свидетельствует о неохотной торговле приданном уровне цен — это признак слабой поддержки или сопротивления.

Тактика игры

1. Подтяните защитный стоп-приказ (protective stop), когда тенденция, на которую вы поставили, **приближается к зоне поддержки или сопротивления.** Защитный стоп-приказ — это приказ брокеру продать по цене ниже рыночной, если вы играете на повышение, или купить, чтобы закрыть короткую позицию по цене выше рыночной, если вы играете на понижение. Этот стоп-приказ защитит от потерь, если цены повернут против вас. Достигнув зоны поддержки или сопротивления, тенденция проявляет свою жизнеспособность — или слабость. Если ей по силам пробить эту зону, она ускоряет свой ход, и ваш плотный стоп-приказ не будет затронут. Если же тенденция отскакивает от зоны поддержки или сопротивления, то этим она выказывает свою слабость. В этом случае ваш плотный стоп-приказ сохранит вам часть прибыли.
2. Значимость зон поддержки и сопротивления на графиках тем выше, чем больше масштаб времени. Так, недельные графики существеннее дневных. Грамотный трейдер всегда ведет анализ в нескольких масштабах времени, ориентируясь на более крупный. Если недельная тенденция держит путь через свободную зону, попадание дневной тенденции в зону сопротивления уже менее значимо. Если же недельные графики приближаются к зоне поддержки или сопротивления, следует быть готовым к действиям.
3. Уровни поддержки и сопротивления помогают определить уровни для приказов о защите от потерь (stop-loss orders) и защите прибыли (protect-profit orders). Нижняя граница области застоя — это поддержка. Покупая и ставя стоп-приказ ниже этого уровня, вы готовите хороший задел для игры на повышение. Более осторожные трейдеры покупают после того, как цены пробьют уровень сопротивления, а стоп-приказ ставят в середине области застоя. **Истинный прорыв вверх — как запуск ракеты: он не должен заканчиваться падением обратно в торговый коридор,** как и ракета не должна упасть на стартовую площадку. При нисходящих тенденциях надо действовать так же, но в обратном направлении.

Многие трейдеры избегают отдавать стоп-приказы при круглых значениях цены. Это суеверное правило появилось с легкой руки Эдвардса и Маги: они считали, будто все отдают приказы именно в этот момент, и потому сове-

товали воздержаться от стоп-приказов. Поэтому трейдеры, покупая медь при цене 92, поставят стоп-приказ, скажем, при 89,75, но не при 90. Или: открывая короткую позицию по акции при 76, они поставят защитный стоп-приказ при 80,25, но не при 80. Сейчас при круглых числах таких приказов отдается меньше, чем при дробных. Правильнее отдавать их, исходя из логической сути уровня, а не из круглой цифры.

Прорывы истинные и ложные

Жизнь рынков протекает по большей части не в тенденциях, а в торговом коридоре. И большинство прорывов за его рамки — это ложные прорывы. Они обычно увлекают за собой следующих за тенденциями как раз перед тем, как цены возвращаются в торговый коридор. Ложный прорыв — проклятие для дилетантов; зато профессионалы их очень любят.

Профессионалы знают, что цены обычно возвращаются в коридор. Они ожидают, когда после прорыва вверх рынок перестанет расти или когда после прорыва вниз он перестанет опускаться. И тогда они атакуют — но в противоположном прорыву направлении, ставя защитный стоп-приказ на уровне последнего экстремума. Это очень плотный стоп-приказ; трейдеры рискуют малым, получая при этом возможность высокой прибыли в случае возвращения цен в зону застоя. Соотношение «прибыль/риск» (risk/reward ratio) настолько благоприятно, что профессионалы могут позволить себе роскошь ошибаться хоть в половине случаев: они все равно выйдут победителями.

Наиболее подходящий момент для покупки при прорыве вверх на дневном графике — это ситуация, когда **недельный** график свидетельствует о начале новой тенденции. **На истинные прорывы указывает высокий объем торговли: при ложных прорывах он обычно мал.** Об истинных прорывах также свидетельствуют технические **индикаторы**, достигшие новых максимумов и минимумов в направлении тенденции, меж тем как ложным прорывам нередко сопутствуют расхождения (divergences) между ценами и индикаторами.

3.3. ТЕНДЕНЦИЯ И ТОРГОВЫЙ КОРИДОР

Трейдеры стремятся извлечь прибыль из изменения цен: купить по низкой цене, а продать по высокой; или открыть короткую позицию по высокой цене, а затем закрыть ее по низкой. Игра идет в основном в коридорах, теснящих тенденции.

Тенденция—это период постоянного роста или снижения цен. При **восходящей тенденции** (uptrend) каждый новый пик цен выше предыдущего, как и каждая впадина выше предыдущей. При **нисходящей тенденции** (downtrend) каждая впадина цен ниже предыдущей, как и каждый пик ниже предыдущего. При



Рис. 3.3. Тенденция и торговый коридор

Последовательность нисходящих пиков и впадин определяет нисходящие тенденции. Цена на соевые бобы падала с ноября до середины января. Впадина 4 ниже впадины 2, а пик 3 ниже пика 1. Прорыв линии тренда в точке 5 означает конец нисходящего тренда. За прерванной нисходящей тенденцией может последовать либо торговый коридор, либо восходящая тенденция.

Ноябрьско-декабрьская нисходящая тенденция перешла в торговый коридор, обозначенный горизонтальными линиями, проведенными через впадину 4 и пики 3 и 6. Понижение с пика 6 остановилось у более мелкой впадины 7, не дойдя до низа коридора: значит, можно нанести предварительную восходящую линию тренда. Прорыв из коридора в точке 8 подтвердил начало этой тенденции.

У правого края графика цены зависли чуть выше их восходящей линии тренда. Это подходящая ситуация для покупки, потому что рынок на подъеме. Риск потерь при покупке можно уменьшить, разместив стоп-приказ либо ниже недавнего минимума, либо ниже линии тренда. Заметьте, что диапазоны последних дней (расстояния между максимумами и минимумами) относительно узки. Это характерная черта жизнестойкой тенденции. Нередко тенденции заканчиваются после нескольких дней с широкими диапазонами — признаком их истощения.

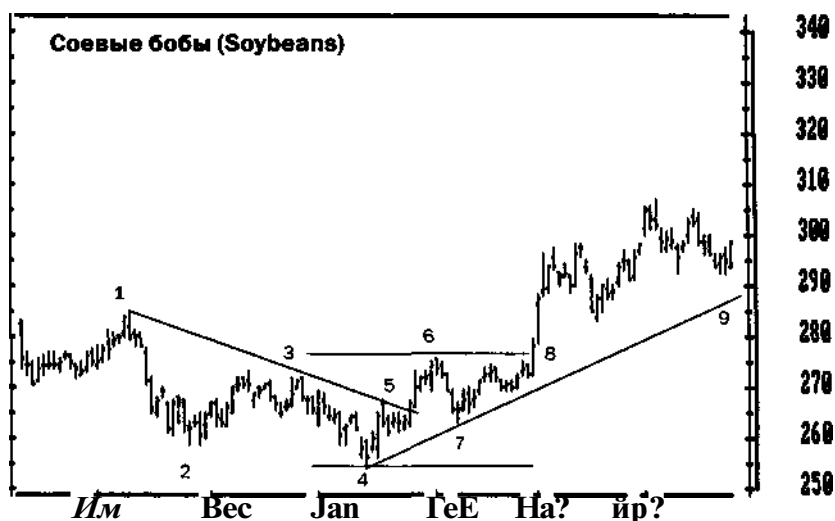
установлении **торгового коридора** большинство подъемов и спадов заканчивается приблизительно на одних и тех же уровнях.

Треjder должен уметь распознавать тенденции и торговые коридоры (рис. 3.3), т.к. тактика игры при них различна. Так, играя на повышение,

когда рынок идет вверх, надо крепко взяться за руль и ехать до конечной остановки, пристегнувшись ремнями безопасности. Играть в торговом коридоре надо гораздо проворнее, закрывая позицию при малейшем признаке разворота. При тенденциях нужно следовать за сильной стороной: покупать, когда рынок идет вверх, и играть на понижение, когда он идет вниз. Когда цены в торговом коридоре, поступайте наоборот: покупайте, когда они слабы, и играйте на понижение, когда они сильны.

психология биржевой толпы

Восходящая тенденция возникает, когда быки одолевают медведей и от их покупок цены растут. Если медведям и удастся временно прижать цены, быки останавливают спад и поднимают цены на новую высоту. Нисходящая тенденция образуется, когда медведи одолевают быков и от их продаж цены падают. Даже если шквал покупок вздымает цены, медведи ответной игрой на понижение останавливают его и прижимают цены к новому минимуму.

Если силы быков и медведей примерно одинаковы, цены держатся в рамках торгового коридора. Если быкам и удастся поднять цены, медведи отвечают игрой на понижение, и цены падают. На этом этапе в игру вступают скупщики дешевизны: они останавливают спад; меж тем медведи своими покупками для закрытия коротких позиций раздувают огонек подъема, и цикл повторяется.

Торговый коридор — это как схватка двух равносильных уличных шаек. Они попеременно теснят друг друга на углу улицы, но никому не удастся закрепиться на нем. Тенденция — это наступление более сильной стороны: отвоевав угол, она гонит противника по улице. Время от времени тот контратакует, но затем вновь обращается в бегство под натиском нападающих.

В торговом коридоре цены бесцельно топчутся на месте, как сборище празднующихся. Людям вообще более присуще быть бесцельными, а не целеустремленными, поэтому и цены на рынке проводят время преимущественно в коридорах, а не в тенденциях. Однако, всколыхнувшись, толпа бросается в ту или иную сторону, создавая тенденцию. Но ее эмоциональный подъем скоротечен: исчерпав его, толпа возвращается к празднотанию. Свои сомнения — тенденция это или коридор — профессионалы обычно решают в пользу второго.

У жесткого правого края

Распознать тенденции и торговые коридоры — одна из труднейших задач технического анализа. В центре графика ситуация ясна, но чем ближе к правому краю, тем она туманнее. Прошлые тенденции и торговые коридоры распознать легко. Эксперты используют их в качестве учебного материала, и у новичков

создается ложное впечатление, что выявить тенденцию просто. Но беда в том, что брокер не даст вам возможности сыграть в прошлом. Он примет ваш приказ только у жесткого правого края!

Прошлое незыблемо, и его легко проанализировать. Будущее переменчиво и расплывчато. К тому времени, когда вы распознаете тенденцию, она уже может быть на исходе. Она может также перейти в торговый коридор, причем бесшумно, и никто не уведомит вас о случившемся. А когда вы заметите эту переменную, часть ваших денег будет проиграна: ведь вы делали ставку на продолжение тенденции.

У правого края графика многие модели и индикаторы противоречат друг другу, так что решения приходится принимать в условиях неопределенности с учетом различных вероятностей.

Меж тем большинство людей не терпят неопределенности и потому стремятся доказать свою правоту. Трейдеры держат проигрышные позиции, дожидаясь, что рынок повернет в их сторону и сделает их позиции выигрышными. Настаивать на своей правоте в биржевой игре — дорогое удовольствие. Профессионалы моментально закрывают проигрышные позиции. Если рынок идет вразрез с вашими аналитическими выводами, надо пресечь потери без суеты и эмоций.

Методы и приемы

Единого, волшебного метода для опознания тенденций и торговых коридоров нет. Есть несколько методов, и лучше использовать их вкуче. Если полученные результаты совпадают, то это надежнее. Если они противоречат друг другу, то от сделки лучше воздержаться.

1. Проанализируйте взаимное расположение пиков и впадин. Если каждый новый пик и каждая новая впадина выше предыдущих, то это признак восходящей тенденции. Нисходящие пики и впадины — это признак нисходящей тенденции. Скачущие пики и впадины — признак торгового коридора (рис. 3.3).
2. Проведите восходящую линию тренда, соединив наиболее существенные недавние впадины, и нисходящую линию тренда, соединив наиболее существенные недавние пики (см. раздел 3.4). Наклон линии указывает текущую тенденцию (рис. 3.3, 3.4, 3.6).

Значительный максимум или минимум на дневных графиках — это максимум или минимум по меньшей мере на неделю. Изучение графиков помогает набить руку в их классификации. Технический анализ — это слияние науки и искусства.

3. Постройте 13-дневное или более длительное экспоненциальное скользящее среднее (см. раздел 4.2). Направление его наклона укажет тенденцию.



Рис. 3.4. Определение тенденций с помощью линий тренда

Самый важный показатель линии тренда — ее наклон. Когда она идет в гору, играйте на повышение, а под гору — на понижение.

Линия тренда, проведенная через впадины 1 и 2, указывает на восходящую тенденцию. Значит, совершая сделки по мазуту, нужно играть только на повышение. Обратите внимание, что время от времени цены прорываются через линию, но затем, после падения, подтягиваются к ней (3). Этот момент как нельзя лучше подходит для игры на понижение. Аналогичная ситуация наблюдается в точке 7, где цены возвращаются к прорванной ими восходящей линии тренда.

Торгуя в направлении линии тренда, вы плывете по течению. У правого края графика нужно искать возможность для короткой продажи, т. к. тенденция нисходящая. Но не спешите продавать: пока уровень цен гораздо ниже линии, стоп-приказ пришлось бы ставить слишком далеко. Важно дождаться сделок с хорошим соотношением «прибыль/риск». Терпение — козырь в биржевой игре.

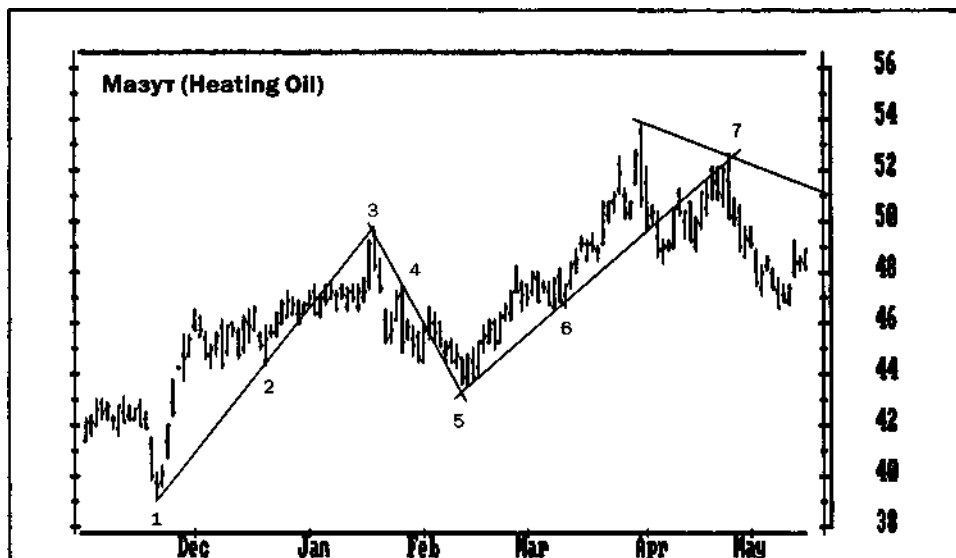
Если за месяц скользящее среднее не достигло нового максимума или минимума, значит, на рынке установился торговый коридор.

4. Выявить тенденции можно и с помощью индикаторов, в частности схождения-расхождения скользящих средних (см. раздел 4.3) и системы направленного движения (раздел 4.4). Система направленного движения особенно ценна для выявления тенденций на их ранних этапах.

Сейчас или позже?

Распознав восходящую тенденцию и решив купить, вы должны решить и вопрос о времени: сразу покупать или попозже, подешевле. Купив сразу, вы попадете в биржевую струю, но рискуете большим, т. к. ваши стоп-приказы, вероятно, окажутся отдаленными.

Дождавшись спада, вы снизите степень риска, однако приобретете четырех клана соперников: это быки, которые хотят добавить к позициям; медведи, которым надо купить, чтобы закрыть проигрышные короткие позиции; трейдеры, которые раньше не купили, а теперь хотят; и те, кто поспешили с продажей, а теперь желают купить вновь. Зал ожидания на вокзале цен забит до отказа! Биржа не славится милосердием, и то, что кажется временным спадом, может оказаться началом разворота. Это касается и нисходящих тенденций. Дождаться возвращения цен, когда тенденция набирает ход, — занятие для дилетантов.

Если рынок находится в торговом коридоре и вы ждете прорыва вверх, т. е. три возможных момента для покупки: перед ожидаемым прорывом, в момент прорыва или при временном спаде цен после прорыва. Те, кто оперирует крупными капиталами, могут одну треть длинной позиции открыть перед прорывом, одну треть — при прорыве, а последнюю треть — при корректирующем спаде после прорыва.

Независимо от выбранной тактики надо придерживаться основного принципа контроля над капиталом, уберегающего от самых рискованных сделок. Разница между точкой открытия позиции и уровнем защитного стоп-приказа не должна превышать 2% вашего торгового капитала (см. главу 10). Как ни заманчива сделка, откажитесь от нее, если она требует более удаленного стоп-приказа.

Тактика распределения денег при тенденциях одна, при торговых коридорах — другая. Во время тенденции лучше держать позицию поменьше, стоп-приказ — подальше. Тогда вероятность, что временный разворот выбьет вас из позиции, будет меньше. Во время торгового коридора позицию можно взять больше, а стоп-приказ поставить ближе.

Во время торговых коридоров особенно важно найти подходящий момент для открытия позиции. Здесь нужна исключительная точность, т. к. возможный выигрыш ограничен. Тенденция более снисходительна к неаккуратному входу, если действовать в ее направлении. Бывалые трейдеры посмеиваются: «Не путайте мозги и бычий рынок». В сомнительных случаях — тенденция это или торговый коридор — помните принцип профессионалов: они решают в пользу торгового коридора. Не уверен — лучше пережди.

Профессионалы любят играть в коридорах: в них легко открыть и закрыть позиции, почти не рискуя напороться на тенденцию. При этом они платят ничтожные комиссионные — если вообще платят — и не сильно страдают



Рис. 3.5. Противоречивые тенденции в разных масштабах времени

На недельном графике евродоллара отлично видна восходящая тенденция А-Б. Но из дневного графика следует, что намечается нисходящая тенденция В-Г. Как же будем играть? Противоречивые сигналы в разных масштабах времени — одна из наиболее распространенных и хитрых проблем, возникающих по ходу игры. Необходимо следить за развитием биржевых событий в нескольких масштабах и разбираться в ситуации с противоречивыми сигналами. Помочь в этом призвана система игры «тройной выбор».

от проскальзывания. Так что профессионалам выгодно торговать на рынке с плавным течением цен. А вот трейдерам, которые не в торговом зале, разумнее ориентироваться на тенденции. Во время тенденции открывать и закрывать позиции нужно реже, и счет меньше пострадает от комиссионных и проскальзывания.

Противоречивые сигналы в разных масштабах времени

Многие трейдеры упускают из виду, что рынок — как ни странно — может одновременно пребывать и в тенденции, и в торговом коридоре. Выбрав дневной, часовой или иной график, они выискивают на нем подходящие игровые моменты. Вперив взгляд в дневной график, такой аналитик уже не замечает тенденций в других масштабах — например недельных или 10-минутных. А те, подкравшись, ломают его планы.

Рынок существует одновременно в нескольких масштабах времени (см. раздел 5.5). Это и 10-минутный, и часовой, и дневной, и недельный, и всякий другой период. Дневной график может указывать на покупку, а недельный — на продажу, и наоборот (рис. 3.5). Сигналы графиков различного масштаба времени на одном и том же рынке нередко противоречат друг другу. На какой же положиться?

Стараясь определить тенденцию, для начала взгляните на графики изда-лека, в более крупном масштабе, на порядок выше анализируемого (см. раздел 5.5). Поиск широкого ракурса — один из принципов системы «тройной выбор» (см. раздел 9.1).

Проигрывающему трейдеру зачастую кажется, что он сделал бы деньги, имея доступ к ценам в режиме реального времени. Он думает, что победил бы, заполучив данные побыстрее и сделав упор на более короткий период. Это одна из фантазий неудачников. Заимев котировочный экран, они проигрывают еще быстрее! Некоторые в таких случаях сетуют, что играют заочно, теряя время на электронную передачу информации. Им, желающим играть в торговом зале, просто невдомек, что более половины очных игроков вылетают с биржи в первый же год! Так что от игры в зале, в эпицентре биржевых событий, недотепам прока мало.

Противоречивые сигналы в разных масштабах времени на одном и том же рынке — одна из самых серьезных головоломок анализа. То, что на дневном графике выглядит как тенденция, может ступаться на недельном. А то, что на дневном графике кажется уравновешенным торговым коридором, на часовом графике вырастает в махровую восходящую или нисходящую тенденцию, и т. д. В таких неясных случаях профессионалы обращаются в первую очередь к широкой хронологической картине, дилетанты же — к ее фрагментам.

3.4. ЛИНИИ ТРЕНДА

Графики цен отражают действия быков и медведей. Минимумы спадов показывают, когда медведи выбились из сил, а быки вернулись к власти. Максимумы подъемов показывают, когда быки выдохлись, а медведи вошли в силу. Прямая, соединяющая две соседние впадины, показывает направление напора быков. Прямая, соединяющая два соседних пика, обозначает направление напора медведей. Эти прямые называются **линиями тренда**. Трейдеры используют их для выявления направления рынка.

При росте цен восходящую линию тренда проводят через впадины. При спаде цен нисходящую линию тренда проводят через пики. Продолжая эти линии в будущее, можно наметить предстоящие точки покупки и продажи.

Самая важная характеристика линии тренда — угол ее наклона: он указывает на доминирующую биржевую группу. Если линия тренда устремлена вверх, значит, тон задают быки. Тогда лучше покупать, ставя защитный стоп-приказ ниже линии тренда. Если линия тренда указывает вниз, тон задают медведи. Тогда лучше играть на понижение с защитным стоп-приказом выше линии тренда.

Линии тренда — один из самых старинных инструментов в арсенале трейдеров. В современные компьютерные средства выявления тенденций входят скользящие средние, система направленного движения и индикатор схождения-расхождения скользящих средних MACD (см. главу 4).

Как построить линию тренда

Многие аналитики проводят линии тренда через крайние точки (максимумы и минимумы). Но лучше проводить их через края зон застоя (рис. 3.6), ибо они показывают области, в которых купили и продали большинство трейдеров. Технический анализ — это как бы опрос общественного мнения, и занимающиеся им хотят выявить настрой широких слоев, а не экстремистов. С другой стороны, построение линии через краевые зоны подталкивает к предвзятости: есть соблазн подвинуть линейку, чтобы подтвердить свое предвзятое мнение. Нужно следить за собой и не поддаваться соблазну.

Панические продажи на впадинах (это закрывают длинные позиции отчаявшиеся быки) и панические покупки на пиках (это закрывают короткие позиции медведи) приводят к появлению на графиках длинных «хвостов» (tails). Поэтому линии тренда лучше проводить по краям зон застоя, а не «хвостам», которые мало что сообщают о биржевом контингенте — разве что о паникерах в его рядах.

«Хвосты» очень важны, но не для построения линий тренда. Рынок обычно чурается этих «хвостов», создавая возможность сыграть в антихвостовом направлении (см. рис. 3.6). Как отметил Стейлмайер, столбик, похожий на палец,



РИС. 3.6. ЛИНИИ тренда и «хвосты»

Проводите линии тренда через края областей застоя, исключая крайние цены. «Хвосты» — это единичные столбики на концах тенденций, вырывающиеся из областей застоя. Рынки отталкиваются от «хвостов», как кенгуру, чем и создают интересные игровые возможности.

Обратите внимание, что углы наклона восходящих тенденций повторяются из месяца в месяц. Эту особенность можно использовать для построения предварительных линий тренда. У правого края графика цены касаются восходящей линии тренда: если появится столбик, не давший нового минимума, приступайте к покупке.

* Commodity Research Bureau — индекс основных фьючерсных рынков США (их 21).

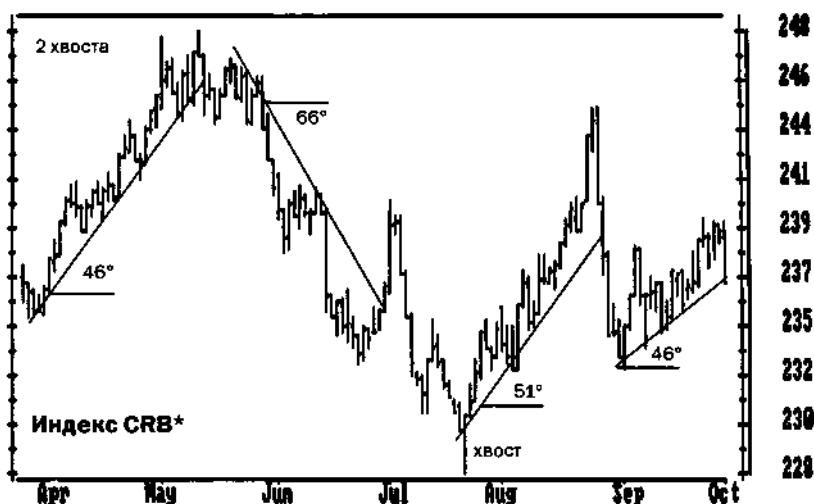
торчащий из зоны застоя, часто указывает на краткосрочные игровые возможности.

Рынок постоянно движется в поисках зоны, привлекающей наибольший объем торговли. «Хвост» указывает на то, что данная цена отвергнута. Обычно после этого рыночный маятник отклоняется в противоположную сторону. Увидев «хвост», играйте в антихвостовом направлении: ставьте защитный стоп-приказ на середине «хвоста». Если рынок начинает зажевывать собственный хвост, пора закрывать позицию.

В своей книге «Треjder Вик» (Trader Vic) Виктор Сперандео (Victor Sperandeo) описал еще один метод построения линий тренда, помогающий выявить развороты устоявшихся тенденций (рис. 3.7). Когда рынок идет вверх, Сперандео проводит линию тренда от самой глубокой впадины до самой мелкой второстепен-

ной впадины, предшествовавшей максимальному пику. Эта прямая не должна пересекать цены. Пробивая ее, цены дают первый сигнал об изменении тенденции. Второй сигнал дается, когда цены, вновь достигнув недавнего максимума, отступают от него. Третий сигнал — цены падают ниже предыдущего минимума. Это подтверждает, что рынок развернулся. Нисходящую линию тренда строят по обратному правилу.

Оценка линий тренда

Самое важное в линии тренда — направление ее наклона. Если линия идет в гору, значит, на рынке верховодят быки: надо искать возможность для покупки. Если линия идет под гору, то верховодят медведи, и надо искать возможность для короткой продажи. Значимость линии тренда можно оценить по пяти факторам: масштаб времени, ее протяженность, число касаний столбиками, угол наклона и объем торговли.

Чем крупнее масштаб времени, тем выше значение линии. Линия на недельном графике отражает более важную тенденцию, чем на дневном. Линия на дневном графике отражает более важную тенденцию, чем на часовом, и т.д.

Чем линия протяженнее, тем она значимее. Короткая линия показывает действия толпы в течение короткого промежутка времени. Более длинная линия отмечает действия толпы за более длительный период. Чем дольше действует линия, тем больше ее инерция. Мощный бычий рынок может придерживаться линии тренда несколько лет.

Чем чаще столбики касаются линии, тем она важнее. Когда цены идут на подъем, их снижение до линии тренда отражает бунт медведей. Когда рынок падает, то подъем цен до линии тренда свидетельствует о бунте быков. Если цены, возвратившись к линии, затем отскакивают от нее, значит, доминирующая биржевая группа усмирила бунтарей.

Предварительная линия тренда проводится всего через два пика или впадины. Появление третьей точки усиливает значимость линии, а четвертая и пятая указывают на прочность позиций доминирующей биржевой группы.

Угол наклона линии тренда к горизонтали отражает эмоциональный настрой доминирующей биржевой группы. Крутая линия — признак энергичных действий. Сравнительно пологая линия — признак неспешности. Более пологая линия обычно тянется дольше, как черепаха в забеге с зайцем.

Полезно измерять угол наклона каждой из линий и записывать результаты на графике (см. рис. 3.6) Измерять можно с помощью компьютера или транспортира. Сопоставляя углы наклона, можно оценить силу биржевых настроений среди доминирующих групп. Зачастую линии тренда проходят под одним и тем же углом на одном и том же рынке. Возможно, это связано с поведением ведущих игроков, которые закрепились на данном рынке. Иногда цены убегают от линии своей тенденции. Тогда можно построить новую, более крутую



Рис. 3.7. Метод выявления разворота тенденции 1-2-3

Проведите линию тренда от самого высокого пика (А) к более низкому (Б), предшествовавшему самой низкой впадине (В), не пересекая цен между точками А и Б. Когда цены прорывают линию тренда (1), они дают первый сигнал об изменении тенденции. Второй сигнал дается, когда цены вновь падают до уровня недавнего минимума (2). Это подходящий момент для начала покупок. Поднявшись выше второстепенного пика (3), цены подтверждают разворот тенденции. Этот метод В. Сперандео помогает выявить крупные развороты, а не просто временные отклонения.

линию. Она покажет, что тенденция набирает ход (рис. 3.8). Построив новую, более крутую линию, уплотните стоп-приказ: перенесите его непосредственно под недавнюю линию тренда и подтягивайте с появлением каждого нового столбика. Прорыв крутой линии тренда обычно сопровождается резким разворотом цен.

При восходящей тенденции объем торговли обычно повышается, когда цены растут, и уменьшается, когда они падают. Это показывает, что подъемы привлекают трейдеров больше, чем спады. При нисходящих тенденциях наблюдается обратное: объем увеличивается при спадах и уменьшается при подъемах. Когда цены возвращаются к линии тренда на большом объеме, это признак возрастающего числа бунтарей.

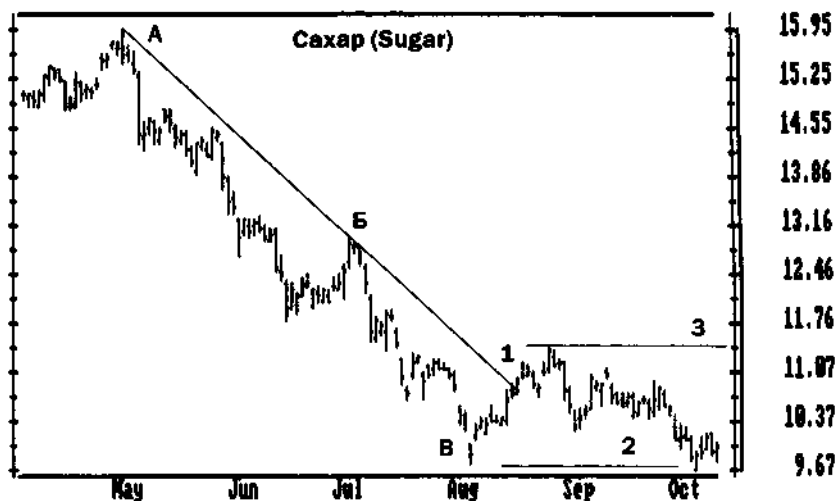
Если объем увеличивается, а цены движутся в направлении линии тренда, это признак ее устойчивости. Если объем уменьшается, когда цены возвращаются к линии тренда, это также признак ее устойчивости. Если объем увеличивается, а цены возвращаются к линии тренда, это сигнал возможно-



Рис. 3.8. Как линии тренда набирают крутизну

От минимума 1987 года подъем на рынке шел медленно, но верно. Покупать можно было всякий раз, когда цены касались восходящей линии тренда (1). В 1988 году тенденция ускорила подъем, так что и в точке А пришлось строить новую линию (2). Когда новая, более крутая линия была прорвана, это означало конец подъема. Как это иногда случается, рынок предоставил прекрасную возможность сыграть на понижение в точке Б: здесь цены, перед тем как упасть, вернулись к старой восходящей линии тренда.

го прорыва линии. Если объем уменьшается, а цены удаляются от линии, это сигнал опасности для нее.

Прорывы линий тренда

Прорывы линии тренда показывают, что доминирующая биржевая группа теряет командные высоты. Однако будьте внимательны: не забегайте вперед, многие трейдеры несут убытки из-за фальстартов.

Линия тренда — не стеклянный пол под ногами трейдеров: от одной трещины он не проломится. Она скорее сродни ограде, к которой быки и медведи могут прислониться и даже наклонить ее, не повалив наземь. Прорыв линии тренда действителен, лишь когда рынок закроется с другой стороны линии. По мнению некоторых трейдеров, после прорыва линии цены должны продвинуться еще на 2-3% (это 8-12 долларов при стоимости унции золота 400 долларов).

После прорыва очень крутой восходящей линии тренда цены нередко снова растут, достигая прежнего максимума и подбираясь к своей уже прорванной линии тренда снизу (рис. 3.4 и 3.8). Это создает почти идеальную ситуацию для игры на понижение: ведь одновременно имеются двойная вершина, возврат к старой линии, и не исключено расхождение технических индикаторов, дающих сигнал играть на понижение. При нисходящих тенденциях действуйте так же, но в обратном направлении.

Тактика игры

1. Играйте в направлении наклона линии тренда. Если она идет вверх, ищите возможность купить и избегайте игры на понижение. Если она идет вниз, ищите возможность сыграть на понижение и избегайте игры на повышение.
2. Линия тренда — это либо поддержка, либо сопротивление. При росте цен отдавайте приказы о покупке вблизи линии тренда, а защитный стоп-приказ ставьте ниже нее. При нисходящих тенденциях действуйте так же, но в обратном направлении.
3. Крутые линии тренда обычно заканчиваются резкими прорывами. Если крутизна линии превышает 45 градусов, располагайте стоп-приказ прямо на линии тренда и ежедневно его подтягивайте.
4. Прорвав крутую линию, цены нередко возвращаются к недавнему максимуму на усохшем объеме и расхождениях с техническими индикаторами. Это превосходная возможность для игры на понижение. Понижение до прежнего минимума после прорыва нисходящей линии тренда создает условия для покупки с относительно небольшим риском.
5. Проведите линию канала (channel line) параллельно линии тренда и используйте ее как мишень (target) для снятия прибыли.

Каналы тенденций

Канал состоит из двух параллельных линий, ограничивающих поток цен (рис. 3.9). Если провести линию тренда через впадины, а затем параллельную ей прямую через пики, то получится линия канала. Если провести нисходящую линию тренда через пики, то и параллельная ей прямая, проведенная через впадины, будет линией канала.

Линии канала, как и линии тренда, следует проводить через края зон застоя, минуя самые высокие максимумы и самые низкие минимумы. Значимость линий канала зависит от количества ее соприкосновений со столбиками цен. Наличие линии канала увеличивает значимость линии тренда.



Рис. 3.9. Линии канала и предварительные линии тренда
Нисходящая линия тренда 1, проведенная через пики подъемов, указывает на медвежий рынок. Линия канала 2 проведена параллельно линии тренда, но через впадины.

Линия канала выявляет максимальную силу медведей при нисходящей тенденции. Наилучшие условия для короткой продажи — в верхней половине нисходящего канала, а для покупки — в нижней половине восходящего канала.

Когда цены, прорвав нисходящую линию тренда, идут вверх, с помощью линии канала можно построить предварительную линию тренда. Для этого проведите новую линию канала 3 через два последних пика подъемов. Затем проведите параллельную ей линию 4, захватив недавнюю впадину. Это и будет новая предварительная восходящая линия тренда.

У правого края графика цена на кукурузу растет. Она очень дорогая: приближается к потолку канала. Если хотите играть на повышение, приказ о покупке лучше отдать ближе к новой восходящей линии тренда 4.

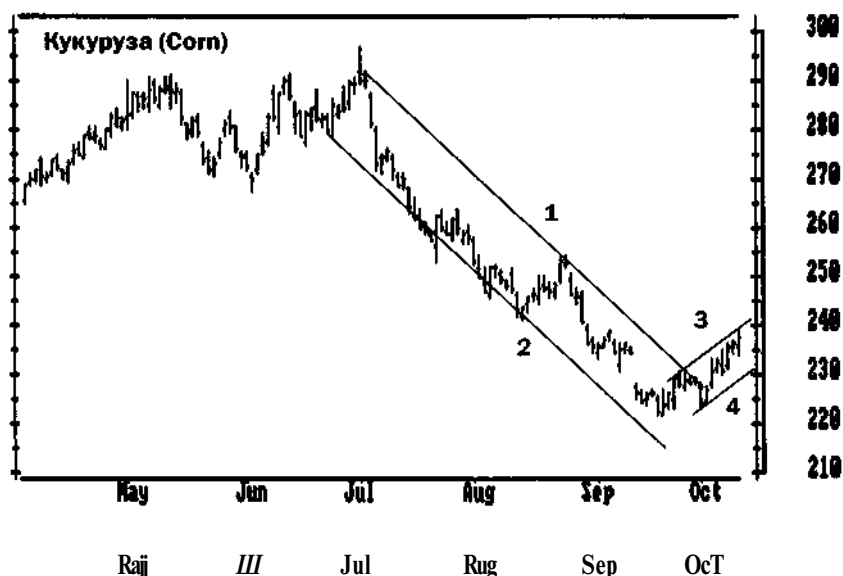
При восходящей тенденции линия канала отражает область максимальной силы быков, а при нисходящей тенденции — максимальной силы медведей. Чем шире канал, тем сильнее тенденция. Надо торговать в направлении наклона канала: покупать в нижней четверти или середине восходящего канала и играть на понижение в верхней четверти или середине нисходящего канала. Прибыль следует брать у противоположной стенки канала (см. также раздел 9.3).

Предварительная линия тренда

Обычно линия тренда проводится как минимум через две точки графика. Мало кто знает, что есть метод построения предварительной линии тренда всего через одну точку (рис. 3.9).

Когда цены прорывают нисходящую линию тренда и поднимаются выше нее, логично предположить, что нисходящая тенденция завершилась и наметилась новая — восходящая. Соедините два недавних пика: это и есть линия канала новой восходящей тенденции. Проведите параллельную ей прямую через недавнюю впадину. Получившаяся линия — это набросок восходящей линии тренда. Она параллельна линии канала, и с ее помощью можно предопределить следующую впадину. Нередко она указывает на превосходные условия для покупки. Данный метод обычно лучше срабатывает в условиях зарождающейся восходящей, нежели нисходящей тенденции.

На заметку

Когда цены прорывают восходящую линию тренда, измерьте **вертикальное расстояние** между линией тренда и недавним пиком, а затем спроецируйте это расстояние вниз от точки прорыва. Если биржевая толпа, воодушевившись, способна подбросить цены на внушительную высоту, то, пав духом, она в состоянии сбросить их на то же расстояние. При нисходящих тенденциях действуйте так же, но в обратном направлении. Данный метод позволяет наметить минимальную мишень для следующего хода, которая, тем не менее, бывает зачастую превышена.

Линии тренда применимы к **объему торговли** и различным **индикаторам**. Наклон линии тренда объема показывает, увеличивается или уменьшается активность игроков. Восходящая линия свидетельствует об устойчивости текущей тенденции цен. Нисходящая линия означает, что биржевая толпа противится текущей тенденции цен. Среди технических индикаторов наиболее подходит для анализа с помощью линий тренда индекс относительной силы (см. раздел 4.8). Он часто прорывает свои линии тренда раньше, чем цены прорывают свои: предупреждает нас о предстоящем изменении тенденции.

3.5. РАЗРЫВЫ

Разрыв — это часть графика, состоящая из двух соседних столбиков, причем минимум одного выше максимума другого (рис. 3.10). Это означает, что в определенном диапазоне сделок не было, они заключались только при уровне выше или ниже указанного. В словаре Вебстера английское слово *gap*, давнее название русскому термину «разрыв», определяется как: «1) отверстие или проем, напри-



Рис. 3.10. Разрывы

мер в стене или заборе, образованное путем пробивания или разборки; брешь; 2) нарушение непрерывности в пространстве или во времени, зияние; пробел».

Разрывы случаются, когда цены прыгают в ответ на внезапное нарушение баланса в приказах о покупке и продаже. Нередко спусковой механизм разрыва — это неожиданная новость. Разрывы на дневных графиках отражают реакцию на события, которые произошли в нерабочие часы биржи. Если бы это сообщение поступило в игровые часы, возможно, разрыв появился бы лишь на часовых графиках, увенчавшись более широким дневным диапазоном.

Так, забастовка на крупном медном руднике вызывает на рынках меди игру на повышение. Если сообщение о забастовке поступило вечером, то играющие на понижение в страхе отдадут приказы закрыть позиции. Их приказы о покупке поступают на рынок до утреннего звонка об открытии. В ответ биржевые трейдеры открывают рынок меди по цене выше вчерашнего максимума. Кстати, бирже-

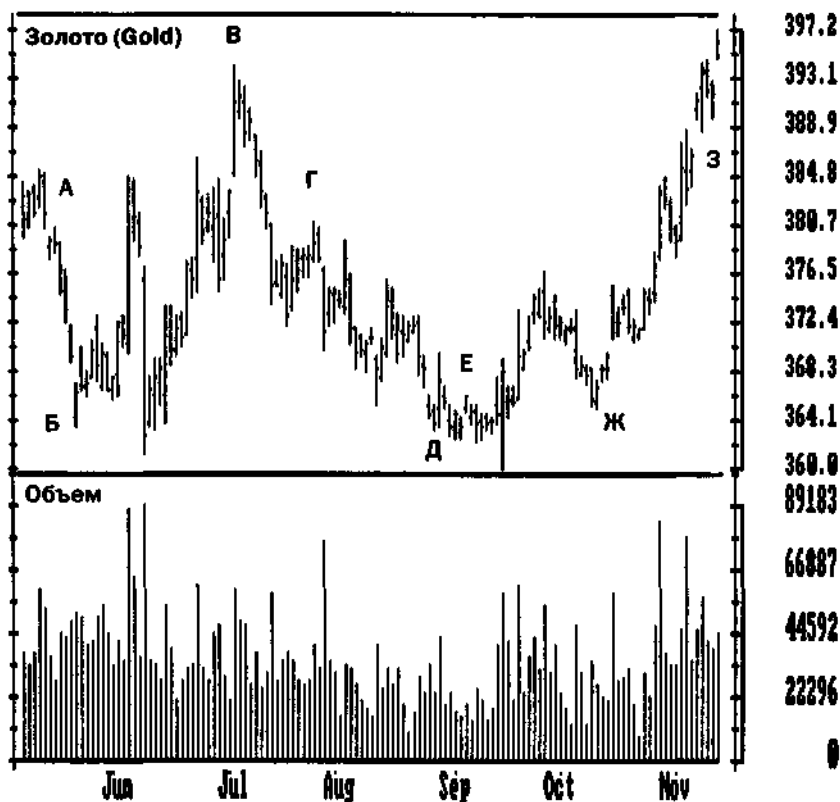
Накройте этот график листом бумаги, а затем медленно передвигайте его слева направо.

- А. Разрыв отмежевания. Играйте на понижение и размещайте стоп-приказ чуть выше верхнего края разрыва.
- Б. Разрыв истощения: цены возвращаются в пробел на следующий день. Нисходящая тенденция завершилась. Незамедлительно закрывайте короткую позицию.
- В. Еще один разрыв истощения: после него цены не достигают нового максимума. Несколько дней кипения цен после разрыва — хорошее время для короткой продажи со стоп-приказом над максимумом.
- Г. Разрыв продолжения при нисходящей тенденции. Играйте на понижение со стоп-приказом чуть выше верхнего края разрыва. Цены достигнут этого стоп-приказа через несколько дней: перестраховка не помешает.
- Д. Разрыв истощения: закрылся через два дня после образования. Незамедлительно закрывайте короткие позиции.
- Е. Простой разрыв в центральной части зоны застоя. Закрылся на следующий день. Ничего не предпринимайте.
- Ж. Разрыв отмежевания. Играйте на повышение и ставьте защитный стоп-приказ чуть ниже нижнего края разрыва.
- З. Разрыв продолжения. Добавьте к длинной позиции и поставьте защитный стоп-приказ чуть ниже нижнего края разрыва. Разрыв у правого края графика — это либо разрыв продолжения, либо разрыв истощения. Судя по сравнительно умеренному объему, это скорее разрыв продолжения. В случае покупки ставьте защитный стоп-приказ чуть ниже нижнего края данного разрыва.

вые асы, вероятно, купили медь до сообщения о забастовке. Они стремятся совершать сделки в период затишья на рынке, а дилетанты ждут, пока грянет гром.

Разрывы свидетельствуют о том, что биржевая толпа дрогнула и неудачники бросают позиции. Зная, что либо быки, либо медведи в капкане, нетрудно вычислить их следующий шаг и решить, что делать самому.

Есть разрывы истинные, а есть ложные. Истинные разрывы — это когда рынок перескакивает через несколько уровней. Ложные разрывы образуются, когда финансисты играют на другом рынке, пока анализируемый вами закрыт. Так, дневные графики фьючерсных сделок с валютой на Чикагской товарной бирже пестрят ложными разрывами. Пока Чикагская биржа закрыта, игроки спекулируют в Токио, Лондоне и других городах. Когда же она снова открывается, разрывы валютных графиков всего-навсего отражают изменения котировок за рубежом.

Все разрывы можно разделить на четыре основные группы: простые разрывы (common gaps), разрывы отмежевания (breakaway gaps), разрывы продолжения (continuation gaps) и разрывы истощения (exhaustion gaps). Надо уметь распознать их, т. к. они отражают совершенно разные ситуации и требуют различной игровой тактики.

Простые разрывы

Простые разрывы закрываются быстро: цены возвращаются в образовавшийся разрыв в течение нескольких дней. Простые разрывы случаются, как правило, на рынках, где царит затишье и нет тенденций. Они наблюдаются в случаях фьючерсных контрактов с поставками в отдаленном будущем, вялых акций и на очень глубоких основаниях с низким объемом.

Простые разрывы ни к чему не ведут: за разрывом вверх не следует новых максимумов, а за разрывом вниз нет новых минимумов. В первый день после разрыва объем может слегка возрасти, но в последующие дни он понижается до среднего. Отсутствие дальнейшего движения цен, а также обыденный объем показывают, что ни быки, ни медведи не настроены на активную биржевую игру. Простые разрывы менее всех прочих пригодны для торговли.

Зато они встречаются чаще других. Для их появления на вялом рынке нужна самая малость. На одном из наших семинаров трейдер Нью-Йоркской товарной биржи (COMEX) поведал, как в день биржевого затишья он может взвинтить или сбить цену на золото на 2 долларов за унцию. Он слышит биржевым асом, а потому прочие биржевые трейдеры, полагая, что он осведомлен лучше других, отступают перед его внезапным предложением продать, скажем, 20 контрактов разом, а затем еще 20 и опять 20. В ценах на золото в таком случае образуется разрыв вниз; а уловка аса сводится к тому, чтобы купить у нижнего края разрыва.

Разрыв выплаченного дивиденда (ex-dividend gap) — это простой разрыв на рынке акции в день выплаты с нее дивиденда. Так, при дивиденде 50 центов каждая акция после его выплаты становится на 50 центов дешевле. Сравните это с падением стоимости коровы после отела: с рождением теленка его стоимость уже не входит в стоимость коровы, поскольку теперь он существует отдельно. Разрывы выплаченного дивиденда часто случались в прошлом. Сейчас средний дневной диапазон акции, по которой выплачивают дивиденды, выше величины дивиденда, и даже уменьшение цены на сумму дивиденда редко приводит к разрыву.

Разрыв отмежевания

Разрыв отмежевания наблюдается, когда цены, выпрыгнув из зоны застоя на высоком объеме, начинают новую тенденцию, отмежевываясь от старой. Разрыв отмежевания может оставаться открытым неделями, месяцами, а то и годами.

Чем продолжительнее коридор, предшествовавший разрыву, тем продолжительнее последующая тенденция.

За восходящим разрывом отмежевания обычно следует череда новых максимумов в течение нескольких дней кряду, а за нисходящим — череда новых минимумов. В день образования разрыва отмежевания, а также несколько последующих дней объем резко возрастает. В день разрыва объем может вдвое превысить среднюю величину предыдущих дней.

Разрыв отмежевания указывает на крупную перемену в настрое биржевой толпы и на мощность новой тенденции. Чем скорее вы эту тенденцию оседлаете, тем лучше.

Большинство разрывов — простые, они быстро закрываются. Профессионалы обычно играют против них, т. е. ставят на их закрытие. Однако будьте осторожны и не ставьте автоматически на закрытие всех разрывов, т. к. рано или поздно разрыв отмежевания ударит по вам. Держать проигрышную позицию месяцами в ожидании, когда разрыв закроется, по силам лишь игрокам с туго набитыми кошельками, да и для них это не рациональный подход.

Разрыв продолжения

Разрыв продолжения образуется в разгар мощной тенденции, которая затем достигает новых максимумов или минимумов, не заполняя разрыва. Разрыв продолжения схож с разрывом отмежевания, но образуется в середине, а не в начале тенденции. Разрывы продолжения показывают, что доминирующая биржевая группа прибавила в силе. Подобные разрывы многократно наблюдались в 70-е годы на фьючерсных рынках во время инфляционного периода в США.

Разрыв продолжения помогает определить вероятную мишень тенденции. Измерьте вертикальное расстояние между началом тенденции и разрывом, а затем спроецируйте его от места разрыва в направлении тенденции. Когда рынок приблизится к этой мишени, пора снимать прибыль.

Характерно, что у разрыва продолжения объем подскакивает хотя бы наполовину выше среднего за предыдущие дни. Если через несколько дней после разрыва цены не достигнут новых максимумов или минимумов, то, по-видимому, вы имеете дело с коварным разрывом истощения.

Разрыв истощения

Разрыв истощения не сопровождается появлением новых максимумов при восходящих тенденциях или новых минимумов при нисходящих тенденциях: после прыжка цены возвращаются в разрыв и закрывают его. Разрывы истощения появляются на исходе тенденций. После роста или снижения в течение нескольких недель или месяцев цены образуют разрыв в направлении тенденции. Поначалу разрыв истощения напоминает разрыв продолжения: это скачок в на-

правлении тенденции на высоком объеме. Если в течение нескольких дней после разрыва цены не достигнут новых максимумов или минимумов, то, вероятно, это разрыв истощения.

О подтвержденном разрыве истощения можно говорить, лишь когда рынок, развернувшись, закрывает его. Разрыв истощения похож на последний рывок обессилившего бегуна. Оторвавшись от основной группы, он, однако, не выдерживает такого темпа, и, когда соперники догоняют его, становится ясно, что он проиграет этот забег.

Тактика игры

1. Простые разрывы не создают выгодных игровых ситуаций, но если вам необходимо сыграть, то лучше открыть позицию в обратном от них направлении. При разрыве вверх играйте на понижение, как только рынок перестанет достигать новых максимумов. Ставьте защитный стоп-приказ выше максимума последних нескольких дней. Закрывайте позицию и снимайте прибыль у нижнего края разрыва. При разрыве вниз играйте на повышение, как только рынок перестанет достигать новых минимумов. Ставьте защитный стоп-приказ ниже минимума последних нескольких дней. Отдайте приказ о продаже и снимайте прибыль у верхнего края разрыва.
2. Если разрыв образовался после продолжительного торгового коридора и объем подскочил, а затем следуют новые максимумы или минимумы, то это, скорее всего, разрыв отмежевания. Если цены отмежевались вверх, то покупайте и ставьте защитный стоп-приказ у нижнего края разрыва. При нисходящих тенденциях действуйте так же, но в обратном направлении. Не откладывайте открытия позиции, дожидаясь возвращения цен в самом начале новой тенденции: так недолго пропустить выгодную сделку на быстро движущемся рынке.
3. Действия при разрыве продолжения аналогичны действиям при разрыве отмежевания: покупка на раннем этапе и защитный стоп-приказ у нижнего края разрыва. При нисходящих тенденциях действуйте так же, но в обратном направлении. С приближением тенденции к мишени, спроецированной по разрыву продолжения, стоп-приказ уплотняют.
4. Разрывы отмежевания и продолжения должны подтвердиться достижением новых максимумов или минимумов. Их отсутствие — признак возможного разрыва истощения. Если рынок не поднимается до новых максимумов или не опускается на новые минимумы в направлении разрыва, то лучше выйти из игры и постараться оценить ситуацию со стороны.

При разрыве истощения создаются заманчивые игровые возможности, т. к. он нередко сопровождается резкими разворотами рынка. Обнаружив разрыв

истощения вверх, играйте на понижение с защитным стоп-приказом выше недавнего максимума. С откатом цен нетвердо стоящие быки начнут выбираться из тисков. Держите короткие позиции, пока рынок не перестанет достигать новых минимумов. При нисходящих тенденциях действуйте так же, но в обратном направлении. При разрывах истощения из-за большой волатильности зачастую лучше совершать сделки с опционами, особенно на вершинах, покупая пут-опционы.

На заметку

Островной разворот (island reversal) состоит из разрыва продолжения, за которым следует разрыв отмежевания в обратном направлении. Модель похожа на остров, отделенный от материка цен проливом, где не заключались сделки. Подобная модель начинается с образования разрыва продолжения, за которым следует суженный торговый коридор с высоким объемом торговли. Затем цены прыгают, совершая разрыв в противоположном направлении, покидая остров. Это явление наблюдается крайне редко, но оно указывает на важные развороты. Торгуйте в направлении, противоположном тенденции, которая предшествовала образованию острова.

Разрывы на **родственных рынках** заслуживают внимания. Если в ценах на золото произошел разрыв отмежевания, а в ценах на серебро и платину — нет, то может представиться случай занять позицию на том рынке, который еще не вошел в ажиотаж.

Разрывы могут служить **уровнями поддержки и сопротивления**. Если объем возрос после разрыва вверх, то это признак мощной поддержки, а если до него, то поддержка слабее.

Выявить типы разрывов помогают **технические индикаторы**. Один из них — индекс силы (см. раздел 8.2), измеряющий цены и объем. Если индекс силы в день образования разрыва существенно не изменился, то это, вероятно, простой разрыв. Если же индекс достиг рекордного максимума или минимума, то это, скорее, разрывы отмежевания или продолжения.

На дневных графиках прослеживается множество **разрывов при открытии**: цены первых сделок выходят за рамки диапазона предшествующего дня. При несоразмерности объема приказов о покупке и продаже, поступивших до открытия рынка, биржевые трейдеры повышают или снижают цены первых сделок. Не члену биржи, пожелавшему совершить покупку, они устанавливают такую высокую продажную цену, что малейшее ее соскальзывание обернется для них прибылью. Если же клиенты жаждут продать, то биржевые трейдеры помогут сбыть товар с рук, но по такой низкой цене, что малейший ее подскок также обернется для них прибылью. Профессионалы в подобных случаях действуют хладнокровно, ибо знают: биржевой ажиотаж скоротечен и цены обычно возвращаются в рамки вчерашнего диапазона. Они продают по цене

выше этого диапазона или покупают по цене ниже него в расчете взять прибыль после закрытия разрыва.

Если вы торгуете фьючерсами на индекс S&P 500, помните: разрывы при открытии на этом рынке почти всегда закрываются. Если рынок фьючерсов на индекс S&P открывается выше максимума накануне, то обычно, постепенно снижаясь за день, он возвращается к этому максимуму. Если он открывается ниже минимума накануне, то обычно, постепенно повышаясь за день, он также возвращается к этому минимуму. Сметливые трейдеры, как правило, продают при повышении цены открытия или покупают при понижении цены открытия. Но это отнюдь не догма: покупать и продавать следует, лишь определив по индикаторам, что сила разрыва при открытии исчерпала себя и рынок готов закрыть брешь.

3.6. ГРАФИЧЕСКИЕ МОДЕЛИ

Модели на ваших графиках или экранах котировок — это следы, оставленные быками и медведями. А аналитик — тот же следопыт: он идет по следу, ориентируясь по едва заметным признакам, распознать которые может лишь тот, кто ведает, что ищет. Графические модели помогают предугадать судьбу тенденции: ее продолжение или разворот.

Соответственно есть две основные разновидности моделей: модели продолжения (continuation patterns) и модели разворота (reversal patterns). **Модели продолжения** включают в себя флаги (flags) и вымпелы (pennants). Они — сигнал к игре в направлении текущей тенденции. **Модели разворота** включают в себя конфигурацию «голова и плечи» (head-and-shoulders), ее перевернутый вариант (inverse head-and-shoulders), а также двойные вершины и основания (double tops and bottoms). Эти модели сигнализируют: пора брать прибыль с имеющихся позиций. Некоторые конфигурации могут быть моделями как продолжения, так и разворота: Пресловутые слуги двух господ — треугольники (triangles) и прямоугольники (rectangles).

Если несколько графических моделей одновременно подают аналогичные сигналы, то они подтверждают друг друга. Так, если прорыву восходящей линии тренда сопутствует образование модели «голова и плечи», то эти признаки завершающейся тенденции взаимно подтверждают, что наступил разворот. Если же модели подают противоречивые сигналы, то они опровергают друг друга. В подобных случаях от игры лучше воздержаться.

Модель «голова и плечи»

Жизнестойкая восходящая тенденция продвигается поэтапно. Большинство пиков и впадин — выше предыдущих. Если восходящая тенденция не дости-

гает новых вершин, а впадины с каждым соскальзыванием опускаются все ниже, — значит, быки слабеют.

На конец восходящих тенденций указывает модель «голова и плечи» (рис. 3.11). Она состоит из максимума цен («голова») и двух пиков пониже («плечи»). У них имеется «шея», линия которой проходит через минимумы спадов левого «плеча» и «голова». Эта линия не всегда горизонтальная: она может быть и восходящей, и нисходящей. Опускающаяся линия «шеи» — ярковыраженный признак того, что медведи набирают силу.

Если цены не могут подняться выше «голова», это подтверждает образование «голова и плеч». Правое «плечо» может быть выше или ниже, шире или уже левого. Падение цен от правого «плеча» с прорывом линии «шеи» знаменует собой конец восходящей тенденции.

Прорвав линию «шеи», цены иногда возвращаются к ней на малом объеме. Этот робкий подъем создает превосходные условия для игры на понижение со стоп-приказом непосредственно над линией «шеи».

У модели вершины «голова и плечи» характерная динамика объема торговли. Зачастую объем в области «голова» ниже, чем у левого «плеча», и еще ниже — чем у правого.

При прорыве линии «шеи» он обычно возрастает, а при возвращении к ней — падает.

Модель «голова и плечи» — хорошая отправная точка для приблизительно-го определения мишени новой нисходящей тенденции. Измерьте расстояние между макушкой «голова» и линией «шеи» и спроецируйте его вниз от линии «шеи».

Тактика игры

Как только вы выявите модель «голова и плечи», нужно принимать два игровых решения: что делать с длинными позициями и как быть с игрой на понижение. С длинными позициями можно поступить тройко: а) немедленно закрыть; б) уплотнить стоп-приказ; в) часть закрыть, часть оставить.

Многие трейдеры находят, однако, четвертый вариант: ничего не предпринимать. Биржевая игра очень непростая, и ходы приходится делать в обстановке неопределенности.

Ваши действия будут зависеть от того, насколько вы уверены в показаниях модели. Кроме того, они будут зависеть и от размера вашего счета. При крупной сумме можно постепенно купить и продать несколько контрактов. При мелкой сумме приходится играть лишь на один контракт, что требует очень точного расчета по времени. Это неплохая школа для начинающего трейдера.

Анализ графиков необходимо делать не в одном, а нескольких масштабах времени (см. раздел 5.5). «Голова и плечи» на дневных графиках в сочетании с признаками вершины на недельных говорят: продавай поскорее! Если тенден-



Рис. 3.11. «Голова и плечи»

Восходящая тенденция сохраняет жизнестойкость, пока способна достигать новых высот. Возрастание объема подтверждает подъемы. Когда цены достигают «головы» (Г), объем уменьшается, предупреждая о необходимости подтянуть стоп-приказы. Падение от «головы» прорывает восходящую линию тренда, оповещая о завершении подъема.

В данном случае «голова» представляет собой «островной разворот», очень сильную медвежью модель (см. раздел 3.5, подраздел «Разрывы»). При спаде от «головы» объем зловеще растет. Правое «плечо» (ПП) намного меньше левого — еще один признак слабости быков. На благоприятную возможность игры на понижение также указывает малый объем у правого «плеча».

Спад от правого «плеча» прорывает линию «шеи»: образование модели «голова и плечи» завершено. С подъемом цен к линии «шеи» на малом объеме создается превосходная возможность сыграть на понижение. Расстояние от макушки «головы» до линии «шеи» (А) позволяет определить мишень для спада (Б). У правого края графика следует держать короткие позиции, поскольку объем увеличивается, а цены падают и еще не достигли мишени. Защитный стоп-приказ нужно ставить у максимума диапазона последней недели.

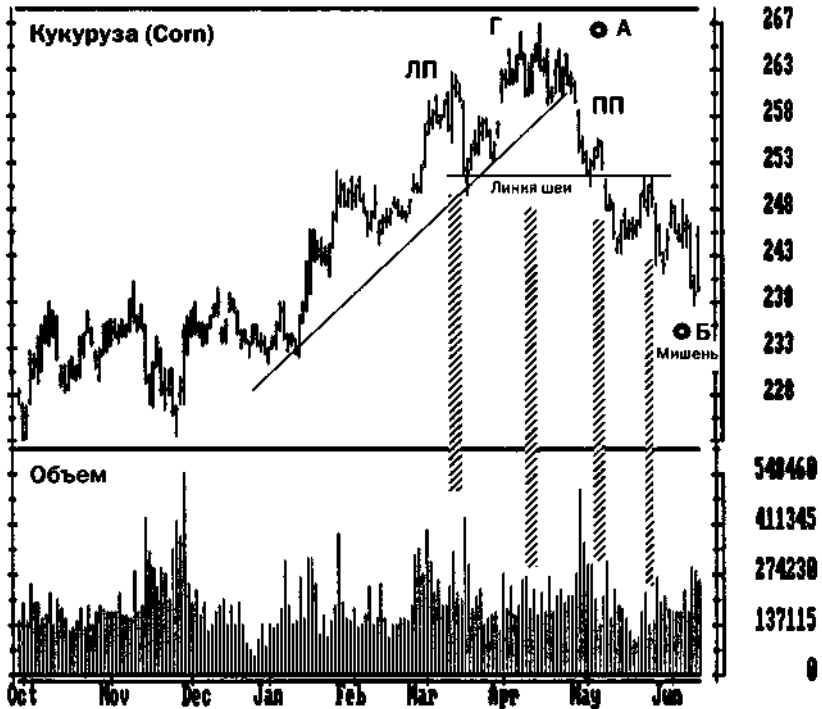
ция на недельном графике по-прежнему сильна, то зачастую достаточно подтянуть стоп-приказ. В решении вопроса о срочности продажи помогут и технические индикаторы.

На вершинах рынки нередко характеризуются большей волатильностью и значительным разбросом между краткосрочными пиками и впадинами. Игра на понижение со стоп-приказом выше недавнего максимума чревата превышением допустимого риска при игре на один контракт (см. раздел 1.7). Во избежание этого, возможно, придется пропустить сделку или купить пут-опционы.

1. Приступайте к продаже, выявив «голову» или правое «плечо» модели «голова и плечи» в сочетании с малым объемом, прорывом восходящей линии тренда или расхождением между индикаторами и ценами.
2. Понижение цен от «головы» образует линию «шеи». Если вы играете на повышение, поставьте стоп-приказ ниже линии «шеи».
3. Подъем к правому «плечу» обычно происходит при малом объеме и слабых технических индикаторах; он дает последнюю хорошую возможность получить прибыль от игры на повышение. Технические индикаторы иногда поднимаются выше у правого «плеча», нежели у «головы», но никогда не превышают уровня, достигнутого у левого «плеча». При игре на понижение в зоне правого «плеча» размещайте стоп-приказ у макушки «головы». Это должен быть приказ «закрой и развернись» (stop-and-reverse): если цены пойдут выше, вы не только выйдете из короткой позиции, но и одновременно откроете длинную (см. ниже подраздел о сигнале «Собака Баскервилей»).
4. Когда цены прорывают линию «шеи», а затем возвращаются к ней на малом объеме, это превосходная возможность сыграть на понижение с защитным стоп-приказом чуть выше линии «шеи».

Сигнал «собака Баскервилей» (The Hound of the Baskervilles signal)

Цены подают этот сигнал, когда индикаторы или модели предупреждают нас о каком-либо явлении на рынке, а он вместо этого идет в другую сторону. Допустим, имеется модель «голова и плечи», т.е. признак завершения восходящей тенденции, однако цены продолжают расти. Это пример сигнала «собака Баскервилей».

Его название позаимствовано из повести Артура Конан Дойля: в ней Шерлока Холмса попросили раскрыть убийство, совершенное в одном имении. Ключ к тайне сыщик нашел, обратив внимание на то, что в момент преступления собака Баскервилей не подала голоса. Это означало, что убийца был для нее не чужаком и злодеяние — дело рук кого-то из домашних. То есть *сигналом*

является не наличие, а отсутствие ожидаемого действия: в данном случае отсутствие лая!

Если рынок не отвечает «лаем» на четкий раздражитель, то он подает сигнал «собака Баскервилей». Значит, на нем подспудно происходят перемены и пора переключаться на новую крупную тенденцию, чтобы не отстать от нее.

Модель «голова и плечи» — мощный сигнал к продаже. Если рынок наперекор предначертанному спаду набирает высоту от правого «плеча», это и есть его баскервильский сигнал. Когда цена поднимается выше «головы», самое время закрыть короткие позиции и развернуться. Когда модель «голова и плечи» не ведет к падению, за ней часто следует мощнейший подъем. Покупайте, когда цены подсакаивают выше макушки, и ставьте защитный стоп-приказ чуть ниже нее.

«Перевернутые голова и плечи» (inverse head-and-shoulders)

Некоторые трейдеры называют эту модель основанием «голова и плечи». Она — зеркальное отражение вершины «голова и плечи». Модель напоминает перевернутую фигуру человека: голова внизу, плечи выше. Эта модель образуется, когда нисходящая тенденция, утратив силу, готова развернуться (рис. 3.12).

Во время нисходящей тенденции каждая новая впадина ниже предыдущей, а каждый пик уступает предыдущему. При сильном подъеме от перевернутой «головы» — до уровня подъема с левого «плеча» — линия «шеи» угадывается без труда. Когда спад от линии «шеи» уже не дотягивает до уровня «головы», он образует правое «плечо». Когда цены набирают высоту от правого «плеча» и прорывают линию «шеи» на возрастающем объеме, они завершают модель «перевернутые голова и плечи» и вступает в силу новая восходящая тенденция.

Иногда после модели «перевернутые голова и плечи» цены возвращаются к линии «шеи» на малом объеме: это превосходная возможность купить. Измерьте расстояние между низшей точкой «головы» и линией «шеи» и спроецируйте его вверх от точки прорыва линии «шеи». Это минимальная и часто превышаемая мишень подъема.

Тактика игры при модели «перевернутые голова и плечи» та же, что и при модели «голова и плечи», только в другом направлении. Однако торговля на основе «перевернутых головы и плеч» менее рискованна, т. к. в основаниях рынки менее волатильны и можно прибегнуть к более плотным стоп-приказам.

Прямоугольники

Прямоугольник—это графическая модель, отражающая движение цен между двумя параллельными линиями. Обычно они горизонтальные, но могут быть восходящими и нисходящими (см. подраздел «Линия и флаг»). Прямоугольники и треугольники могут быть моделями продолжения или разворота.



Рис. 3.12. «Перевернутые голова и плечи»

Пока тенденция идет вниз, большой объем сопутствует всем спадам, вплоть до левого «плеча» (ЛП). Спад в зону «головы» (Г) происходит на малом объеме: сигнал тревоги медведям. Подъем из зоны «головы», взметнувшись над нисходящей линией тренда, оповещает об ее окончании.

Малый объем в зоне правого «плеча» (ПП) и восходящая линия «шеи» указывают на приближение мощного подъема. Скачок объема при прорыве линии «шеи» подтверждает, что началась новая тенденция. Ни одно из возвратов цен не дотянуло до этой линии.

Мишень (Б) и «голова» модели (А) равноудалены от линии «шеи» (первая — над ней, вторая — под ней). Подъемы от «перевернутых головы и плеч» обычно перекрывают мишени. Самая лучшая возможность купить — в районе правого «плеча» с защитным стоп-приказом чуть ниже «головы». В правого края графика виден разрыв — свидетельство сильной восходящей тенденции. При игре на повышение защитный стоп-приказ надо ставить чуть ниже нижнего края разрыва.

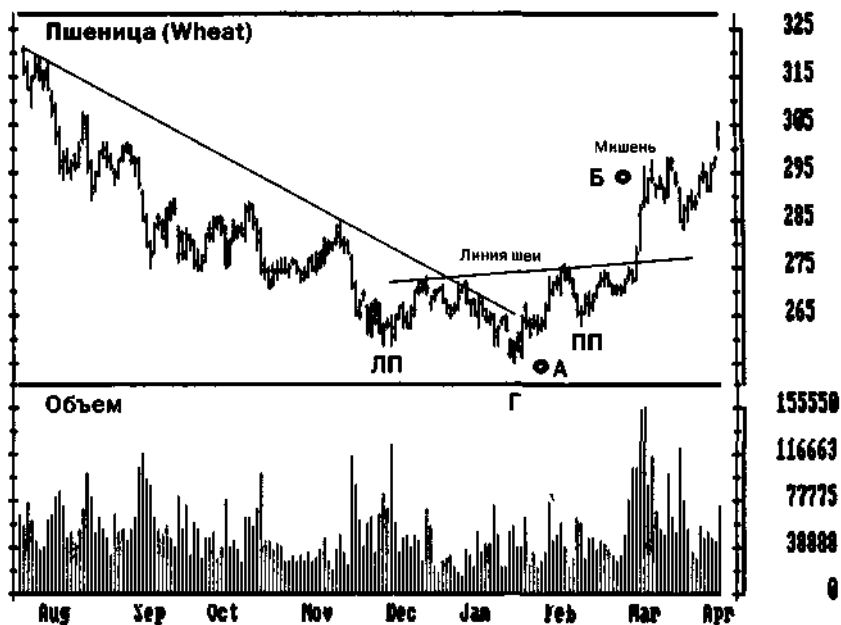
Для построения прямоугольника требуются четыре точки: два пика для построения верхней параллели и две впадины для нижней (рис. 3.13). Эти прямые следует проводить через края области застоя, а не через крайние максимумы и минимумы (см. раздел 3.2).



Рис. 3.13. Прямоугольники

Верхняя граница каждого прямоугольника проведена через два или более пиков, а нижняя — через две или более впадины. Прямоугольник может быть как моделью продолжения, так и моделью разворота. Пока главная линия тренда не нарушена, прямоугольник, скорее всего, — модель продолжения.

После выхода из прямоугольника цены нередко возвращаются, дотягиваясь до его границы с внешней стороны (Б, Г и Д). Это отличные места для открытия позиций в направлении прорыва с защитным стоп-приказом внутри прямоугольника.

Одни и те же уровни цен обычно служат как поддержкой, так и сопротивлением. Обратите внимание, например, на линию Г: из поддержки она превратилась в сопротивление, а затем снова в поддержку. В правого края графика цены заметно возвышаются над восходящей линией тренда, и к покупке лучше приступать, дождавшись их возвращения.

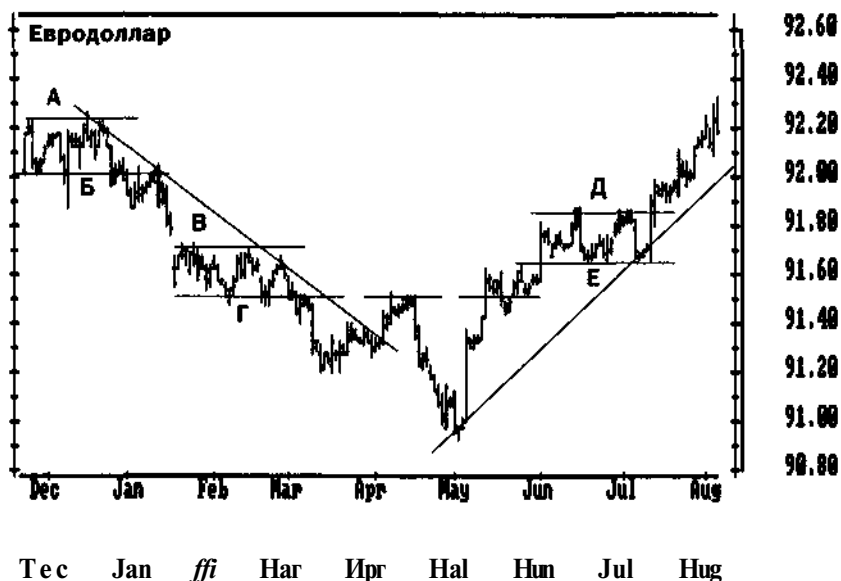
Верхняя линия прямоугольника обозначает зону сопротивления, нижняя — поддержки. Верхняя линия показывает, где выдыхаются быки, нижняя — где обессилевают медведи. Прямоугольник свидетельствует о равновесии сил быков и медведей. Главный вопрос: кто из них в конце концов победит.

Если объем возрастает, когда цены приближаются к верхней границе прямоугольника, то вероятнее прорыв вверх; если он возрастает с приближением цен к нижней границе, то вероятнее прорыв вниз. Когда цены вырываются из прямоугольника, объем обычно возрастает: он на треть или на половину превышает среднюю величину за предыдущую неделю. Прорыв на скудном объеме, скорее всего, ложный.

Прямоугольники обычно шире при восходящих тенденциях и уже при нисходящих. Чем длиннее прямоугольник, тем серьезнее прорыв из него. Особенно значимы прорывы из прямоугольников на недельных графиках, т. к. они знаменуют собой весомую победу либо быков, либо медведей.

Есть несколько методов определения вероятной мишени прорыва. Можно, например, измерить высоту прямоугольника и спроецировать ее от прорванной границы в направлении прорыва: это минимальная мишень. Максимальную мишень определяют по вертикальной проекции длины прямоугольника от прорванной границы в направлении прорыва. Как указывает Тони Пламмер (Топу Plummer), прямоугольник — это часть спиралевидного развития тенденции. Он рекомендует такой метод определения мишени: измерить высоту прямоугольника, умножить ее на один из коэффициентов Фибоначчи (1,618; 2,618 и 4,236) и спроецировать полученную величину в направлении прорыва.

Тактика игры

Биржевые трейдеры могут сделать деньги, торгуя на кратковременных перепадах в рамках прямоугольника, но действительно большие деньги сулит игра в направлении прорыва.

1. Торгуя в рамках прямоугольника, покупайте у нижней границы, а продавайте у верхней. Осцилляторы помогут определить момент надвигающегося разворота цен в рамках прямоугольника. Стохастический осциллятор, индекс относительной силы и процентный диапазон Уильямса (см. главу 4) фиксируют развороты цен внутри прямоугольников, когда они достигают своих пограничных линий (*reference lines*) и меняют направление.

При покупке у нижней границы прямоугольника размещайте защитный стоп-приказ чуть ниже него. При игре на понижение возле верхней рамки прямоугольника размещайте защитный стоп-приказ чуть выше этой границы. Нужно действовать проворно, снимая прибыль при первом же признаке разворота. Рискованно выжидать, пока цены передвинутся еще на несколько тиков в рамках прямоугольника.

2. Для определения вероятности прорыва либо вверх, либо вниз проанализируйте рынок в более крупном масштабе времени по сравнению с тем, в котором играете. Чтобы поймать прорыв на дневном графике, определите тенденцию недельного, поскольку прорыв, вероятнее всего, произойдет в том направлении (см. раздел 9.1).
3. При покупке после прорыва вверх или короткой продаже после прорыва вниз размещайте защитный стоп-приказ внутри прямоугольника. Цены могут вернуться к границе прямоугольника на малом объеме, однако после истинного прорыва в прямоугольник они уже не углубятся.

Линия и флаг

Линия — это разновидность прямоугольника, т. е. узкая, горизонтальная, более протяженная зона застоя. По теории Доу, линия — это коррекция основной тенденции. Она представлена зоной застоя, высота которой составляет около 3% от текущей цены. Если вместо глубокой коррекции рынок всего лишь «вычерчивает линию», это указывает на особенно мощную основную тенденцию.

Флаг — это прямоугольник, параллели которого направлены по восходящей или нисходящей. Прорывы обычно направлены в сторону, противоположную наклону флага. Так, при восходящих флагах более вероятен прорыв вниз, а при нисходящих — вверх.

Обнаружив нисходящий флаг при восходящей тенденции, размещайте приказ о покупке выше последнего пика флага, чтобы не упустить момент прорыва вверх. Восходящий флаг при подъеме — признак распределения, и более вероятен прорыв вниз. Размещайте приказ о короткой продаже ниже недавней впадины флага. При нисходящих тенденциях действуйте так же, но в обратном направлении.

Треугольники

Треугольник — это область застоя, верхняя и нижняя границы которой сходятся с правой стороны (рис. 3.14). Он бывает моделью разворота, но чаще — моделью продолжения. Некоторые технические аналитики называют треугольники **пружинами** (coils). Заводя свой механизм, рынок скручивает игровую энергию трейдеров в спираль, грозящую, спружинив, выскочить из треугольника.

Моделью **продолжения** чаще становится узкий треугольник высотой 10–15% от размера предыдущей тенденции. Крупные треугольники высотой в треть и выше размера предшествующей тенденции чаще становятся моделями **разворота**. И наконец, некоторые треугольники просто-напросто переходят в торговые коридоры.

В зависимости от угла треугольники можно разделить на три группы. У **симметричных** треугольников (symmetrical triangles) верхняя и нижняя линии сходятся под одинаковым углом. То есть, если у верхней линии угол наклона к горизонтали равен 30 градусам, то и у нижней он составляет 30 градусов. Симметричные треугольники отражают устойчивое силовое равновесие быков и медведей и чаще всего бывают моделями продолжения.

Восходящий треугольник (ascending triangle) имеет относительно горизонтальную верхнюю грань и направленную вверх нижнюю грань. Горизонтальный верх показывает, что быки еще сильны и способны подтянуть цены на новый уровень, в то время как медведи, слабея, не могут снизить их. Восходящий треугольник чаще оборачивается прорывом вверх.



Рис. 3.14. Треугольники

Треугольник состоит из двух сходящихся линий. Верхняя проходит через два или более пика, а нижняя — через две или более впадины.

Треугольник с поднимающейся нижней границей называется восходящим (Восх. Т.), он предупреждает о прорыве вверх. Нисходящий треугольник (Нисх. Т.) имеет опускающуюся нижнюю границу, он указывает, что вероятнее прорыв вниз. Симметричный треугольник (Симметр. Т.) показывает, что быки и медведи одинаково сильны, и тенденция, скорее всего, продолжится.

Прорывы из треугольников обычно происходят в первой или второй трети их длины. Иногда цены возвращаются к грани треугольника после прорыва, создавая отличную возможность для вступления в сделку в направлении прорыва.

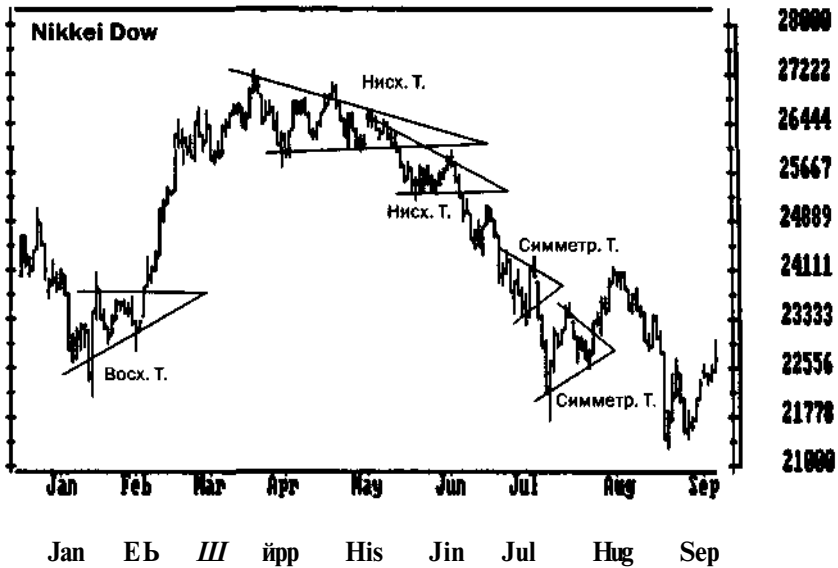
Нисходящий треугольник (descending triangle) имеет сравнительно горизонтальную нижнюю грань и направленную вниз верхнюю грань. Горизонтальный низ показывает, что медведи еще сильны и продолжают снижать цены, в то время как быки, слабея, не могут поднять их. Нисходящий треугольник чаще приводит к прорыву вниз.

По мере того как треугольники стареют, объем обычно уменьшается. Если при подъеме к верхней границе объем растет, то вероятнее прорыв вверх. Если объем нарастает при спаде цен к нижней границе, то вероятнее прорыв вниз. Истинные прорывы сопровождаются ростом объема, по крайней мере, наполовину выше среднего объема последних пяти дней.

Истинные прорывы обычно приходятся на первые две трети треугольника. В период прорывов из последней трети лучше не заключать сделок. Если

на всем пути к вершине цены застойны, то они, вероятно, не претерпят изменений. Треугольник — это как боксеры на ринге: не имея сил боксировать, они стоят, подпирая друг друга. Ранний прорыв указывает на превосходство одного из соперников. Если на всем пути к вершине цены остаются в пределах треугольника, значит, оба боксера выдохлись и новая тенденция вряд ли возникнет.

На графиках родственных рынков треугольники нередко появляются одновременно. Допустим, цены на золото, серебро и платину образовали модели треугольника, а в золотом треугольнике произошел прорыв вверх. Следовательно, того же можно ожидать от серебряного и платинового треугольников. Это правило действует почти безотказно на графиках валют, особенно состоящих в тесном родстве (как немецкая марка и швейцарский франк). То же самое касается акций одной группы: например акций General Motors и Ford, но не IBM.

С помощью треугольников можно определить минимальную мишень цен после прорыва. Измерьте высоту треугольника у его основания и постройте вертикальную проекцию этой дистанции от точки прорыва. Если анализируемый треугольник мал и возник в разгар устойчивой тенденции, эта мишень зачастую превышает.

Тактика игры

В пределах треугольника игра оправдана лишь при его очень крупных размерах. По мере старения треугольника диапазон колебаний сужается, как и возможная величина прибыли. Между тем проскальзывание и комиссионные продолжают истощать ваш торговый капитал.

1. При торговле внутри треугольника опирайтесь на осцилляторы — стохастический осциллятор (раздел 4.7) или биржевой рентген (раздел 8.1). Они помогут выявить краткосрочные перепады цен.
2. Чтобы определить по дневному графику, какой прорыв более вероятен — вверх или вниз, обратитесь к недельному графику (раздел 9.1). При недельной восходящей тенденции вероятнее прорыв вверх из треугольника, и наоборот.
3. Решив купить при прорыве вверх, размещайте приказ о покупке чуть выше верхней границы треугольника и опускайте эту отметку по мере его сужения. Решив сыграть на понижение при прорыве вниз размещайте приказ о продаже чуть ниже нижней границы и поднимайте эту отметку по мере сужения треугольника. Открыв позицию, ставьте защитный стоп-приказ внутри треугольника. Возвращение цен не исключено, но после истинного прорыва они уже не углубятся в него.

4. Если цены после прорыва из треугольника вернутся к его границе, обратите внимание на объем. При солидном объеме возвращение грозит развернуть прорыв, а при малом предоставляет хорошую возможность нарастить позицию.
5. Когда цены входят в последнюю треть треугольника, отмените приказы о покупке или продаже. Прорывы из этой зоны крайне ненадежны.

Нестандартные треугольники

Вымпел (pennant): маленький треугольник с наклоном сторон в одном направлении. Вымпелы с наклоном против тенденции представляют собой модели продолжения. Есть старая поговорка про вымпел, взметнувшийся на полпути к вершине мачты. Для нас это подсказка, как определить мишень тенденции к подъему. Вымпел с наклоном в сторону тенденции указывает на ее истощение: она близка к развороту.

Расширяющийся треугольник (widening triangle): наблюдается, когда цены образуют череду возрастающих пиков и убывающих впадин. Эта модель показывает, что на рынке с притоком быков и медведей развивается паническая шаткость. Между ними разгорается столь жаркое сражение, что тенденцию поддержать некому: расширяющийся треугольник душит ее.

Ромб (diamond): его образование начинается с расширяющегося треугольника, а заканчивается симметричным. Для аналитиков ромбы — те же пятна Роршаха. Если смотреть на эту коварную модель, пока в глазах не зарябит, то ромб отыщется, но для игры он — не подспорье.

Двойные вершины и основания

Двойные вершины (double tops) образуются, когда цены подсакивают в зону предыдущего максимума. **Двойные основания (double bottoms)** образуются, когда цены падают до предыдущего минимума. Второй пик (впадина) может быть чуть выше или ниже первого, что нередко обескураживает начинающих аналитиков.

Для выявления двойных вершин и оснований сметливые трейдеры используют технические индикаторы. В этих ситуациях индикаторы часто демонстрируют расхождения. Покупка при двойных основаниях и короткая продажа при двойных вершинах — из числа наиболее выгодных игровых вариантов.

Глава 4

Компьютерный технический анализ

4.1. КОМПЬЮТЕРЫ В БИРЖЕВОЙ ИГРЕ

Чтобы добиться биржевого успеха, надо понимать рынки глубже, чем ваши соперники. Этого можно достичь с помощью компьютера. Многие ваши соперники уже пользуются ими.

Построение графиков вручную помогает развить чутье на перемены цен. Запаситесь миллиметровой бумагой и начинайте строить графики для рынков акций, валют или других рынков, ежедневно добавляя новые столбики. Пометьте на графиках, где вы планируете купить, продать и поставить защитные стоп-приказы.

Набив руку на графиках, вы, вероятно, захотите расширить круг анализируемых рынков и начать применять технические индикаторы. Тогда пора подумать о компьютере и программе для технического анализа.

Пешком или за рулем

Трейдер без компьютера — это велотурист. Его ноги крепнут от того, что он крутит педали. Он успевает многое заметить, но скорость его мала. Для деловой поездки, когда нужно быстрее добраться до места, лучше взять машину.

С помощью компьютера можно построить большее число графиков для различных рынков и глубже их проанализировать. Компьютер займется — вместо вас — обработкой данных, оставляя вам больше времени на размышления и принятие решений. Компьютер позволит опереться на большее число индикаторов и рассмотреть большее количество рыночных ситуаций. Биржевая игра строится на информации. Компьютер поможет обработать больший ее объем.

Компьютерный технический анализ более объективен, чем традиционный анализ графиков. Если о присутствии на графике модели «голова и плечи» мож-

но спорить, то о направлении индикатора спорить не приходится. Если он идет вверх, то однозначно вверх; а если вниз, то однозначно вниз.

Перейти от вычерчивания графиков вручную к компьютерному анализу — это как сменить счеты на калькулятор. Поначалу, пока новичок овладевает им, он действует медленно, зато потом развивает скорость, которая сторицей окупит усилия.

Три шага к компьютерному анализу

К компьютерному анализу трейдер приходит, сделав три шага. Во-первых, нужно выбрать программу, затем компьютер и, наконец, данные для анализа. Разные программы работают на разных компьютерах, поэтому разумнее сначала выбрать программное обеспечение. У каждой программы своя специфика и отличные от других характеристики.

Составьте перечень операций, которые вы хотите выполнять на компьютере, и поговорите с трейдерами, использующими компьютер. Кстати, наша фирма Financial Trading Seminars, Inc. высылает трейдерам обзоры лучших, на наш взгляд, программ. Можно также заглянуть в биржевые журналы типа *Futures* или *Technical Analysis of Stocks and Commodities*: они публикуют массу рекламы о программах для технического анализа. Ознакомившись с ними, вы можете заказать демонстрационные дискеты.

Остановив свой выбор на двух-трех программах, обратитесь к производителям приглянувшегося программного обеспечения с просьбой назвать имена тех, кто купил такие же программы и живет в вашем районе. Люди, работающие с этими программами, отличный источник практических и беспристрастных советов. Многие трейдеры чувствуют себя отрезанными от остальных и потому рады пообщаться с коллегами. Они с удовольствием покажут вам свою аппаратуру и расскажут о достоинствах и недостатках своих программ. Другое хорошее место, где можно расспросить трейдеров о программах, — форум инвесторов в компьютерной сети CompuServe.

Программы для технического анализа можно разделить на три группы: это «ящик с инструментами» (toolbox), «черный ящик» (black box) и «серый ящик» (gray box). Ящик с инструментами предназначен для трейдеров серьезного толка, черный ящик пригодится тем, кто верит в чудеса и сказки, а серый ящик — промежуточному контингенту. Подбирая себе новую программу, учитывайте ее «масть».

Ящик с инструментами

Чтобы заняться работой по дереву или металлу, надо приобрести инструменты, а чтобы работа спорилась, нужно научиться орудовать ими. Ящик с инструментами для технического анализа — это набор электронных инструментов

для обработки биржевых данных. С его помощью можно строить дневные и недельные графики, делить экран на несколько окон, строить графики цен и технические индикаторы. Хороший набор включает в себя многие наиболее распространенные индикаторы: скользящие средние, каналы, MACD, гистограммы MACD, стохастический осциллятор, индекс относительной силы и десятки других. При этом их можно подстраивать. Так, одним нажатием кнопки можно перейти от 5-дневного к 9-дневному стохастическому осциллятору.

Хорошие программы позволяют добавлять к стандартным индикаторам любые другие, включая те, которые вы сами разработали. Программы, ограниченные стандартным набором индикаторов, приобретать не стоит.

Ящик с хорошим набором позволяет сопоставить любые два рынка и проанализировать различия между ними. Если вы специализируетесь на сделках с опционами, то в вашей программе должна быть модель оценки опционов. Хорошие программы позволяют также проверять доходность торговых систем.

Хороший набор — не обязательно дорогостоящий, он может быть и дешевым. Большинство графиков в этой книге построены с помощью программы CompuTrac. Она стоила две тысячи долларов. После выхода английского издания этой книги программу вытеснили с рынка конкуренты, которые выпустили гораздо лучшие программы за 300–400 долларов. Кстати, наша фирма ведет список лучших, по нашему мнению, средств для компьютерных трейдеров: программы, информационные службы, модели компьютеров и т.д. Этот список периодически обновляется и высылается трейдерам бесплатно. Желаящим получить свежую информацию следует обратиться в нашу фирму по адресу: Financial Trading Seminars, Inc. PO Box 20555, Columbus Circle, New York, NY 10023, USA. Если у вас есть доступ в Интернет, наш адрес: <http://www.elder.com>.

Черные ящики

Программы типа «черный ящик» говорят, что и когда покупать и продавать, не объясняя почему. Вам нужно лишь указать цены: помигав и пощелкав, компьютер выдаст листок с предписанием, что купить, а что продать. Тысячи трейдеров вкладывают круглые суммы в эту чушь.

Продавцы черных ящиков — это обычно оборотистые дельцы, а покупатели — доверчивые или неуверенные в себе трейдеры, то, что в Америке называют «сосунки». Провал гарантирован любому черному ящику, даже созданному добросовестным разработчиком. Ведь сложную человеческую деятельность, такую, как биржевая игра, не автоматизировать. Техника — подспорье человеку, но не замена его.

К черному ящику неизменно прилагается его послужной список, впечатляющий биржевыми достижениями. Но рынки все время меняются, и черный ящик бессилен перед их переменами. Не помогают даже системы со встроенной оптимизацией, т. к. неизвестно, какая именно оптимизация потребуется

в будущем. Человеческий ум, искушенный и гибкий, в биржевой игре незаменим. А на черном ящике можно заработать, только продавая, а не покупая его. Рынки меняются, меняются и оценки экспертов, а черный ящик выдает свои сигналы к покупке и продаже по старинке. Играть, вооружившись черным ящиком, — все равно что заниматься сексом с помощью протеза в половом органе: партнера обмануть, на время, можно, но себя — никогда.

Серые ящики

Серый ящик, как и черный, выдает сигналы-указания, основанные на концепции разработчика. В отличие от черного ящика он позволяет отчасти скорректировать операции. Чем больше у него общего с ящиком для инструментов, тем он лучше.

Среди таких программ хорошо известна система спектрального анализа максимальной энтропии (Maximum Entropy Spectral Analysis, MESA). Это одна из лучших программ для выявления рыночных циклов.

Компьютеры

Различные программы рассчитаны на различные модели компьютеров. Поэтому разумнее сначала выбрать программу, а затем приобретать компьютер. Лучше сразу купить самую современную модель: тогда она прослужит не один год. Для получения информации из базы данных запасайтесь быстродействующим модемом, а для распечатки высокоточных графиков приобретайте хороший принтер.

Большинство программ рассчитано на автоматизированный анализ и распечатку его результатов: нажал кнопку и занимайся другими делами. Вернулся к принтеру чуть погодя, тебя уже поджидает целая стопка графиков с индикаторами. Нудная часть работы сделана, можно переходить к принятию деловых решений.

Для установки программы стоит нанять человека, уже применяющего ее. Именно так я нередко и поступаю с новыми программами: это большая экономия времени и сил.

Биржевые данные

Свою аналитическую работу трейдер начинает со знакомства с накопленной базой данных и ее ежедневного обновления. В былые времена и то, и другое приходилось делать вручную. Сейчас стоимость досье каждого рынка (валюты, акции и т. д.) стоит меньше одного доллара в месяц, дешево продается и свежая информация. Последние данные по десяткам рынков можно собрать за минуту, пользуясь быстрым модемом, подключенным к обычному телефо-

ну. Есть много надежных баз данных, предлагающих широкий выбор информации об акциях и валютах, а также фьючерсных и опционных рынках.

Некоторые трейдеры получают информацию в режиме реального времени, для чего используют тарелочные антенны, специальные радиодиапазоны либо телефонные линии. Такие данные необходимы для внутридневной (day-trading), но не для долгосрочной позиционной торговли (position trading). Позиционные трейдеры держат позиции сутками и даже неделями. Внутридневные трейдеры открывают позиции и закрывают их через несколько часов, а то и минут. Сначала следует научиться долгосрочной, а затем уже краткосрочной игре. Сравните это с компьютерной игрой, где несколько уровней сложности. И на девятом, и на первом уровне сложности нужно пройти через те же лабиринты, обхитрив тех же чудовищ, но на девятом уровне требуется действовать почти на уровне автоматизма. Чуть призадумался — и тебя съели. Так что научитесь анализировать рынок и играть на первом уровне: научитесь делать деньги в долговременной игре, а уж потом попробуйте силы во внутридневной.

Приобретая досье, надо постараться охватить по крайней мере два периода бычьего рынка и два медвежьего. Приступая к анализу нового рынка, я обычно просматриваю месячные графики цен за 20 лет: так я определяю, дешевы они или дороги по историческим нормативам. Затем я приобретаю еженедельные данные за четыре-пять лет и ежедневные данные за год.

Начиная работать с компьютером, ограничьтесь примерно шестью рынками, постепенно увеличивая их число. Выберите несколько технических индикаторов для ежедневной оценки каждого рынка. Освоив эту группу, введите в нее новые индикаторы. Я, например, одновременно использую обойму из шести-восьми старых индикаторов и одного нового, за которым несколько месяцев веду наблюдения, сопоставляя его сигналы с другими. Если он оправдывает себя, я ввожу его в стандартную обойму.

Три группы индикаторов

Индикаторы помогают выявить тенденции и их развороты, позволяют глубже оценить соотношение сил между быками и медведями. Индикаторы объективнее графических моделей.

Но у них есть недостаток: нередко они противоречат друг другу. Одни лучше улавливают тенденции, другие лучше работают в горизонтальных торговых коридорах. Одни мастерски сигнализируют о разворотах, другие лучше прослеживают направление тенденций.

Большинство новичков выискивают один-единственный индикатор — путеводную нить среди биржевых хитросплетений. На следующем этапе они лепят в один ком массу индикаторов, пытаясь затем вывести какие-то усредненные сигналы. В любом случае бездумный новичок за компьютером — как подросток за рулем: жди беды. Иное дело опытный трейдер: такой знает, какие инди-

каторы лучше подходят для той или иной ситуации. Прежде чем работать с индикатором, нужно четко представлять себе, что именно он измеряет и как его применять. Только тогда можно положиться на его сигналы.

Профессионалы делят индикаторы на три группы: индикаторы, следующие за тенденцией (trend-following indicators), осцилляторы (oscillators) и психологические индикаторы (sentiment indicators). Индикаторы, следующие за тенденцией (их также называют индикаторами тенденций), — отличное средство анализа рынка, который движется вверх или вниз, но при его застое их сигналы ненадежны и зачастую ложны. Осцилляторы прекрасно улавливают перемены на застойных рынках, но с установлением тенденции они подают преждевременные и даже ложные знаки. Психологические индикаторы позволяют заглянуть в психологию биржевой толпы. Секрет успешной биржевой игры — в умении так подобрать индикаторы различных групп, чтобы их изъяны взаимопогашались, а достоинства сохранялись. Этой цели и служит торговая система «Тройной выбор» (см. раздел 9.1).

Индикаторы тенденций — скользящие средние, схождение-расхождение скользящих средних, гистограмма MACD, система направленного движения, балансовый объем, накопление/распределение и прочие. Индикаторы этой группы подают синхронные или запаздывающие сигналы, т.е. одновременно или после разворота тенденции.

Осцилляторы помогают определить поворотные моменты. К ним относятся: стохастический осциллятор, скорость изменения, сглаженная скорость изменения, темп, индекс относительной силы, биржевой рентген (Elder-ray), индекс силы, процентный диапазон Уильямса, индекс товарного канала и прочие. Индикаторы этой группы подают опережающие или синхронные сигналы и нередко разворачиваются раньше цен.

Психологические индикаторы позволяют прощупать твердость бычьих или медвежьих устремлений биржевой толпы. К ним относятся: индекс новых максимумов - новых минимумов, коэффициент пуг/кол, процент бычьего единогласия, вовлеченность трейдеров, индекс роста/падения, индекс трейдеров и прочие. Индикаторы этой группы подают, как правило, опережающие или синхронные сигналы.

4.2. СКОЛЬЗЯЩИЕ СРЕДНИЕ

По словам биржевых ветеранов, скользящие средние появились на американских биржах с легкой руки зенитчиков. Во время Второй мировой войны они использовали скользящие средние для наводки на самолеты, а впоследствии применили этот метод к ценам. Первыми крупными экспертами по скользящим средним были Ричард Дончиан (Richard Donchian) и Дж. М. Хёрст, (J. M. Hurst) — оба отнюдь не зенитчики. Дончиан был служащим фирмы Merrill Lynch, он разработал

методику биржевой игры, основанную на нескольких скользящих средних. Хёрст был инженером, в книге «Чудо-прибыльность своевременных сделок с акциями» (The Profit Magic of Stock Transaction Timing), ставшей биржевой классикой, он описал принципы использования скользящих средних в торговле акциями.

Скользящее среднее (moving average, МА) показывает среднее значение данных в его окне (window) — периоде, который оно охватывает. Так, 5-дневное МА показывает среднюю цену за последние 5 дней, 20-дневное — за последние 20 дней и т.д. Соединив точки МА каждого из дней, получаем линию МА.

$$\text{Простое МА} = \frac{C_1^* + C_2^* + \dots + C_N^*}{N}$$

где

C_i — цена закрытия;

N — количество дней в окне МА (выбирается трейдером).

Уровень МА зависит от двух факторов: от цен закрытия и окна МА. Допустим, требуется вычислить 3-дневное простое МА акции. Если ее цена закрытия в первый, второй и третий по счету дни составила 19, 21 и 20 пунктов, то простое 3-дневное МА равно 20 пунктам (сумма 19 + 21 + 20, деленная на 3). Предположим, что на четвертый день цена закрытия составила 22. Тогда 3-дневное МА возрастет до 21, т. е. на 3 делим уже сумму 21 + 20 + 22.

Есть три основных типа скользящих средних: простые (simple), экспоненциальные (exponential) и взвешенные (weighted). Большинство трейдеров используют простые МА, т. к. их нетрудно вычислить, к тому же в докомпьютерные времена ими пользовались Дончиан и Хёрст. Однако у простых МА есть фатальный изъян: на каждую перемену цен они реагируют дважды.

МА «пролает» дважды

В ответ на каждую цену простое скользящее среднее меняется дважды. Первое изменение происходит при появлении новой величины. И это хорошо: ведь нужно, чтобы МА отражало изменения цен. Но вот что плохо: когда прежняя цена выбывает в конце окна МА, среднее снова меняется. При выбывании высокой цены простое МА падает, а при выбывании низкой — подскакивает. Эти изменения никак не связаны с текущей рыночной ситуацией.

Предположим, что цена акции колеблется между 80 и 90, а ее 10-дневное простое МА стоит на отметке 85, но охватывает день с ценой 105. Когда в конце 10-дневного окна эта высокая цена будет выброшена, МА упадет, как бы указывая на нисходящую тенденцию. Это отражает старые цены и не имеет ничего общего с сегодняшней рыночной ситуацией.

С выбыванием старой цены простое МА дергается вверх или вниз. Оно ведет себя, как сторожевая собака, лающая дважды: когда чужак приближается к дому и когда удаляется. Тут уж не понять, когда обращать внимание на лай,

а когда — нет. Трейдеры используют простые МА по привычке. Современному трейдеру с компьютером лучше пользоваться экспоненциальными скользящими средними.

психология биржевой толпы

Каждая цена — это фотоснимок всеобщего соглашения о ценности рынка в момент сделки (см. раздел 2.1). По отдельно взятой котировке не определить, на повышение или понижение настроена играть толпа, как по одной фотографии не понять, оптимист человек или пессимист. Однако если сделать десяток снимков, а из них фотокомпозицию, то она лучше раскроет характер этого человека. А если фотокомпозицию ежедневно обновлять, можно проследить за его эмоциональными тенденциями.

Скользящее среднее — это фотокомпозиция рынка: оно охватывает цены за несколько дней или недель. Рынок — это толпа, и скользящее среднее показывает направление ее движения.

Наиболее важная информация МА — направление его наклона. Восходящее МА означает, что у толпы растет оптимизм, т. е. быки набирают силу. Нисходящее МА показывает, что толпа впадает в пессимизм, т. е. у власти — медведи. Если воодушевление толпы сильнее прежнего, цены поднимаются выше МА. Если ее уныние сильнее прежнего, цены опускаются ниже МА.

Экспоненциальные скользящие средние

Экспоненциальное скользящее среднее (ЕМА) лучше опознает тенденции, чем простое МА. Оно обращает больше внимания на последние по времени данные и быстрее реагирует на изменения. Но при этом ЕМА не скачет из-за сбрасывания старых данных. У этой сторожевой собаки слух острее, а лает она только при приближении чужака.

$$EMA = P_{сег} \times K + EMA_{вч} \times (1 - K),$$

где

$$L + 1$$

L — количество дней в окне ЕМА (выбирается трейдером);

$P_{сег}$ — сегодняшняя цена;

$EMA_{вч}$ — ЕМА вчерашнего дня.

Большинство программ для технического анализа позволяют выбрать любое окно ЕМА и построить его, просто нажав несколько клавиш. А расчеты вручную производятся так:

1. Выберите окно ЕМА (см. ниже). Допустим, требуется 10-дневное ЕМА.
2. Вычислите коэффициент K для этого окна (см. формулу выше). Для нашего ЕМА он равен 0,18 (2 делим на 10 + 1).

3. Вычислите простое МА для первых 10 дней: сложите цены закрытия за каждый из 10 дней и разделите сумму на 10.
4. 11-й день: умножьте цену закрытия на K , а МА предыдущего дня — на $(1 - K)$. Сумма этих величин и есть 10-дневное ЕМА.
5. В каждый последующий день повторяйте четвертый шаг (табл. 4.1).

У ЕМА есть два больших преимущества перед простым скользящим средним. Во-первых, оно представляет более весомым последний игровой день. Сегодняшний настрой биржевой толпы важнее, чем давнишний. У 10-дневного ЕМА цена закрытия последнего дня определяет 18% величины ЕМА; у простого же МА — только 10%, потому что у него все дни равноценны. Во-вторых, ЕМА в отличие от МА не сбрасывает данные за предыдущие дни: они исчезают постепенно, как дух прошлого, который еще пронизывает фотокomпозицию.

Как выбирать окно скользящего среднего

Сравнительно короткое ЕМА чувствительнее к изменению цен и быстрее выявляет новые тенденции. Но оно чаще меняет направление и подает больше ложных сигналов. Сравнительно длинное ЕМА дает ложные сигналы реже, но и реагирует оно на поворотные моменты рынка помедленнее.

Когда компьютеры только появились на финансовых рынках, игроки перетряхнули уйму чисел в поисках оптимальных МА для различных рынков. Они выявили МА, подавшие наилучшие сигналы на основании прошлых данных, но это мало помогло в игре: ведь рынки все время меняются. К сожалению, наши брокеры принимают приказы только в настоящем, а не в прошлом.

Увязать окно ЕМА с цикличностью рынка — если ее удастся выявить — разумно. Окно МА должно по длине равняться половине доминирующего рыночного цикла (см. раздел 5.5). Допустим, выявлен цикл 22 дня: значит, нужно использовать 11-дневное МА. При цикле 34 дня возьмем 17-дневное МА. Одно плохо: циклы очень часто меняются по времени и даже исчезают. В поисках циклов некоторые трейдеры прибегают к программам типа MESA, но и она показывает, что подавляющую часть времени рыночный шум (market noise) превосходит амплитуду цикла.

А вообще трейдеры могут опереться на простое практическое правило: чем более длинную тенденцию они пытаются найти, тем длиннее должно быть МА. Большой рыбе — большое удилище. 200-дневное МА, например, годится для инвесторов, желающих оседлать крупные тенденции и надолго вложить деньги в акции. Для большинства трейдеров подходят ЕМА от 10 до 20 дней. Но МА не должно быть короче восьми дней: иначе оно начнет ловить не тенденции, а мелкие перемены.

Золото (Gold)

День	Закрытие	10-дневное ЕМА
1	447,3	
2	456,8	
3	451,0	
4	452,5	
5	453,4	
6	455,5	
7	456,0	
8	454,7	
9	453,5	
10	456,5	453,7
11	459,5	454,8
12	465,2	456,6
13	460,8	457,4
14	460,8	458,0

Таблица 4.1. Расчет 10-дневного ЕМА

Начните с расчета простого МА. Его величина представлена первым показателем в столбце 3. Вычислите далее ЕМА для каждого последующего дня по формуле, приведенной в данной главе.

Тактика игры

Хороший трейдер не увлекается прогнозами: он внимательно следит за обстановкой на рынке и управляет своей игровой позицией (см. раздел 2.6). Скользящие средние помогают ему определить течение тенденции, с тем чтобы играть в ее направлении. Самый важный сигнал скользящего среднего — направление его наклона: оно показывает, куда устремлена подавляющая масса трейдеров.

При восходящем ЕМА лучше вести игру на повышение, а при нисходящем — на понижение (рис. 4.1).

1. При восходящем ЕМА играйте на повышение. Покупайте, когда цены упадут до МА или чуть ниже. Открыв длинную позицию, размещайте защитный стоп-приказ ниже недавнего минимума; как только цены закроются выше ЕМА, переместите стоп-приказ к точке, где вы можете закрыть позицию безубыточно в случае разворота цен.
2. При нисходящем ЕМА играйте на понижение. Открывайте короткие позиции, когда цены подскочат до ЕМА или чуть выше. Размещайте защит-



Рис. 4.1. 13-дневное EMA

Восходящее EMA означает, что рынок идет вверх: следует играть на повышение. Наилучший момент для покупки — когда цены ближе к EMA, а не сильно удалены от него. Покупка вблизи восходящего EMA дает более благоприятное соотношение «прибыль/риск».

Нисходящее EMA указывает, что цены идут вниз: следует играть на понижение. Лучше всего продавать, когда цены поднимутся к EMA. Горизонтальное EMA, как в декабре, говорит, что на рынке нет тенденции. В таком случае не пытайтесь следовать за тенденцией, которой нет, но продолжайте следить за данным индикатором, и когда он опять пойдет вверх или вниз, играйте в направлении этой тенденции.

ный стоп-приказ чуть выше недавнего максимума, понизив его до безубыточного уровня, как только цена закрытия опустится ниже EMA.

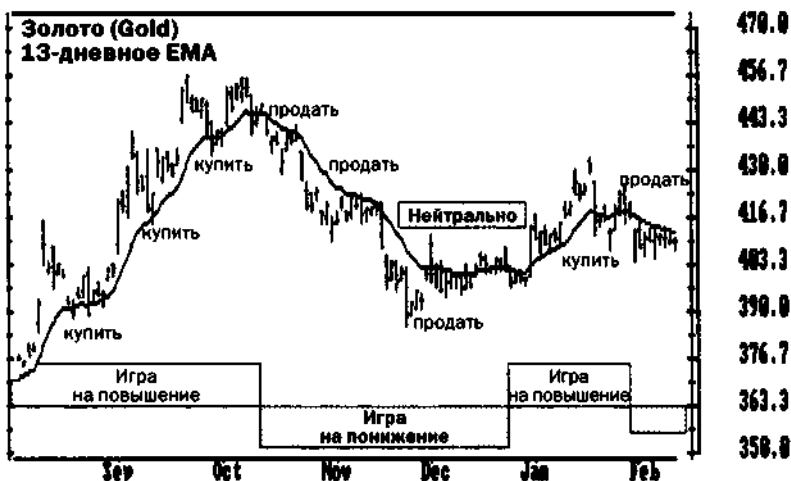
3. Почти горизонтальное EMA с незначительными колебаниями указывает на вялый рынок без цели и ориентиров, где ловить тенденции не стоит.

Механические торговые системы

Давнишние механические системы биржевой игры обычно сводились к четырем правилам использования скользящего среднего: 1) если MA возрастет и цены закрываются выше него, покупай; 2) если цены закрываются ниже MA, продавай; 3) если MA убывает и цены закрываются ниже него, играй на понижение; 4) если цены закрываются выше MA, закрывай короткие позиции. Эти механические методы срабатывают, когда рынки движутся вверх

или вниз. Когда рынок входит в торговый коридор, они приводят к ложным сигналам и потерям.

Пытаясь отфильтровать ложные сигналы с помощью каких-либо механических правил, трейдер действует в ущерб себе, т. к. фильтры уменьшают прибыль, как и потери. Фильтры — это правила, по которым цены должны либо закрыться по другую сторону МА не единожды, а дважды, либо прорвать МА на определенный процент. Механические фильтры сокращают потери, но они же умаляют главное достоинство скользящего среднего — его способность поймать тенденцию на раннем этапе.

Дончиан, один из первых экспертов по скользящим средним, предпочитал игру с использованием пересечения 4-, 9- и 18-дневных МА. Сигналы купить или продать поступали, когда все три МА поворачивали в одном направлении. Его метод, как и прочие системы механического ведения игры, срабатывал лишь на рынках с сильными тенденциями.

Трейдер должен помнить, что ЕМА, как и любой другой инструмент анализа рынка, имеет и преимущества, и недостатки. Скользящие средние помогают распознать тенденции, но в торговых коридорах они дают ложные сигналы. Как же быть? Эту дилемму мы обсудим в главе 9, обратившись к торговой системе «Тройной выбор».

На заметку

Скользящие средние служат зонами **поддержки и сопротивления**. Восходящее МА — это обычно пол для цен, а нисходящее — потолок. Поэтому покупать стоит вблизи восходящего МА, а продавать вблизи нисходящего МА.

Скользящие средние бывают не только у цен, но и у **технических индикаторов**. Так, некоторые трейдеры используют 5-дневное МА **объема торговли**. Если объем падает ниже своего 5-дневного МА, то это свидетельствует об угасающем интересе рыночной толпы к тенденции, которая вполне может повернуть вспять. Если объем подсакивает выше этого МА, то это говорит о сильном интересе толпы к тенденции — свидетельстве ее прочности.

По науке, график простого скользящего среднего должен быть **сдвинут назад** на половину окна. Так, вычерчивая 10-дневное простое МА, надо наносить каждую точку не в конце, а в середине его 10-дневного окна, т. е. под 5-м или 6-м днем. ЕМА становится весомее к концу, поэтому 10-дневное ЕМА следует наносить под 7-м или 8-м днем. Большинство программ по техническому анализу позволяют построить запаздывающее скользящее среднее, но этим мало кто пользуется.

Скользящее среднее можно вычислить не только по ценам закрытия, но и по **среднему значению между максимумом и минимумом** дня. МА цен закрытия используются для дневных графиков, однако при внутрисуточной игре лучше прибегать к МА, основанным на средней цене между максимумом и минимумом каждого столбика.

Если ЕМА придает больше веса последнему дню, то взвешенное скользящее среднее (weighted moving average, WMA) позволяет — в зависимости от вашей оценки его значимости — сделать весомым любой день и в любой степени. Но взвешенные скользящие средние слишком сложны, и трейдерам лучше пользоваться экспоненциальными.

4.3. СХОЖДЕНИЕ-РАСХОЖДЕНИЕ СКОЛЬЗЯЩИХ СРЕДНИХ (MACD) И ГИСТОГРАММА MACD

Скользящие средние фильтруют ежедневные всплески цен, выявляя тенденции. Известный нью-йоркский трейдер Джералд Аппел (Gerald Appel) разработал более совершенный индикатор: схождение-расхождение скользящих средних (MACD) (moving average convergence-divergence). Он состоит не из одного, а из трех ЕМА и графически представлен двумя линиями, пересечения которых дают игровые сигналы.

Как построить MACD

Первоначально индикатор MACD состоял из двух линий: сплошной (именуемой линией MACD) и пунктирной (именуемой сигнальной линией). Линия MACD — это разница между двумя экспоненциальными скользящими средними. Она быстрее реагирует на изменения цен. Сигнальная линия — это скользящее среднее первой линии MACD, которая медленнее реагирует на изменения цен.

Сигналы к покупке или продаже подаются, когда быстрая линия MACD пересекает медленную сигнальную линию. Индикатор MACD входит в большинство программ для технического анализа. Расчетами вручную мало кто занимается: ведь компьютер делает это быстрее и точнее.

Чтобы построить MACD, нужно:

1. Вычислить 12-дневное ЕМА цен закрытия.
2. Вычислить 26-дневное ЕМА цен закрытия.
3. Вычислить разность между 26-дневным и 12-дневным ЕМА и нанести полученную величину сплошной линией. Это и есть быстрая линия MACD.
4. Вычислить 9-дневное ЕМА быстрой линии и нанести полученную величину пунктирной линией. Это и есть медленная сигнальная линия (см. табл. 4.2).

Психология биржевой толпы

Каждая цена отражает соглашение о ценности рынка, достигнутое всеми трейдерами в момент сделки. Если каждая цена — это моментальный снимок, то сколь-

Нефть (Crude Oil)

День	Цена закр.	12-дн. ЕМА	26-дн. ЕМА	MACD	Сигн. линия	Гист. MACD
1	20,70	20,39	20,46	-0,07	-0,16	0,09
2	20,55	20,41	20,47	-0,06	-0,14	0,08
3	20,72	20,46	20,49	-0,03	-0,12	0,09
4	21,03	20,55	20,53	0,02	-0,09	0,11
5	21,10	20,63	20,57	0,06	-0,06	0,12
6	21,29	20,73	20,62	0,11	-0,02	0,13
7	21,09	20,79	20,66	0,13	0,01	0,12
8	21,48	20,90	20,72	0,18	0,04	0,14
9	21,23	20,95	20,76	0,19	0,07	0,12

Таблица 4.2. Расчет MACD и гистограммы MACD

Для получения линий MACD и гистограммы MACD следует:

1. Вычислить 12-дневное и 26-дневное ЕМА цен закрытия.
2. Найти разность между 26-дневным и 12-дневным ЕМА — это быстрая линия MACD.
3. Вычислить 9-дневное ЕМА быстрой линии MACD — это сигнальная линия.
4. Найти разность между линией MACD и сигнальной линией для получения гистограммы MACD.

зьящее среднее—это фотомонтаж, отражающий среднее соглашение о ценности в анализируемый период. Длинное скользящее среднее отражает долгосрочное соглашение, а короткое — краткосрочное.

Пересечения линии MACD и сигнальной линии показывают изменение соотношения сил между быками и медведями. Быстрая линия MACD отражает соглашение за более короткий период, а медленная сигнальная линия — за более длительный. Если быстрая линия MACD поднимается над медленной, то это означает, что тон на рынке задают быки и лучше играть на повышение. Если же быстрая линия падает ниже медленной, значит, власть на рынке захватили медведи и стоит играть на понижение.

Тактика игры

Пересечения линий MACD и сигнальной указывают на перемены рыночных течений. Торговать в направлении таких пересечений — значит плыть по течению. Эта система дает меньше сигналов (в том числе ложных), чем механическая, основанная на одном скользящем среднем.



Рис. 4.2. Линии MACD

Если быстрая линия MACD взмывает над медленной сигнальной — это сигнал к покупке. Сигналы к продаже поступают, когда быстрая линия ниже медленной. Эти правила помогают выявить все крупные тенденции, причем с меньшим числом ложных сигналов, чем большинство других систем.

1. Если быстрая линия MACD поднимается выше медленной — это сигнал к покупке. Играйте на повышение, размещая защитный стоп-приказ ниже недавнего минимума.
2. Если быстрая линия падает ниже медленной — это сигнал к продаже. Играйте на понижение, размещая защитный стоп-приказ чуть выше недавнего максимума (см. рис. 4.2).

На заметку

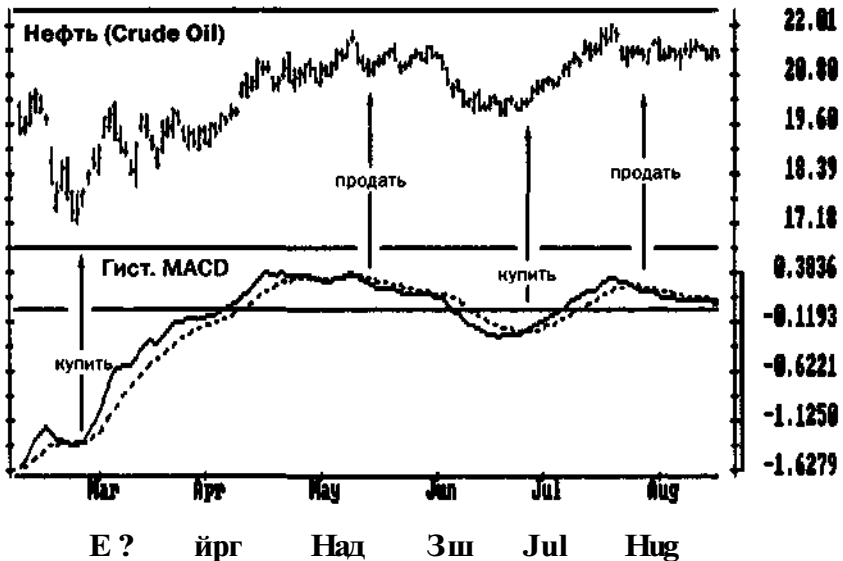
Многие трейдеры пытаются **оптимизировать** MACD — подкрутить его параметры с помощью иных скользящих средних, а не стандартных 12-дневных, 26-дневных и 9-дневных ЕМА. Довольно популярен вариант из 5, 34 и 7. Некоторые трейдеры пробуют привязать MACD к рыночным циклам. Но дело в том, что большую часть времени рынки не цикличны (см. раздел 5.5). Если все же воспользоваться циклами, то окно первого ЕМА должно составлять четверть доминирующего цикла, а второго — его половину. Третье ЕМА — это средство сглаживания: соотносить его окно с циклом не требуется. Избегайте частой оп-

тимизации MACD. Некоторые подкручивают MACD до тех пор, пока он не выдаст желанный для них — но не обязательно верный — сигнал.

Существует и метод построения MACD «на глазок». К нему прибегают трейдеры, в программы которых этот индикатор не включен. Некоторые программы рассчитаны на построение лишь двух ЕМА. В этом случае линию MACD и сигнальную линию можно построить приближенно, используя точки пересечения двух ЕМА: например 11-дневного и 26-дневного.

Гистограмма MACD

Гистограмма MACD позволяет оценить соотношение сил между быками и медведями глубже, чем стандартный MACD. Она показывает, какая группа доминирует, становится ли эта группа сильнее или слабее. Это один из лучших индикаторов в арсенале трейдеров.

Гистограмма MACD = Линия MACD — Сигнальная линия

Гистограмма MACD—это разность между линией MACD и сигнальной линией (см. табл. 4.2), которая графически представлена рядом вертикальных столбиков, т. е. гистограммой. Расстояние между двумя линиями может казаться микроскопическим, но компьютер даст его покрупнее.

Если быстрая линия выше медленной, то гистограмма MACD плюсовая и ее столбики идут вверх от центральной, или нулевой, линии. Если же быстрая линия ниже медленной, то гистограмма MACD минусовая и ее столбики наносятся ниже нулевой линии. В момент пересечения обеих линий гистограмма равна нулю.

Когда расстояние между линией MACD и сигнальной линией увеличивается, гистограмма MACD удлиняется вверх или вниз, в зависимости от отношения двух линий. Со сближением обеих линий гистограмма MACD укорачивается.

Наклон гистограммы MACD — это соотношение между любыми двумя соседними столбиками. Если второй столбик выше первого (как высота заглавной «М» в паре «м-М»), гистограмма восходящая. Если же второй столбик ниже первого (как понижение прописной «р» в паре «Р-р»), гистограмма нисходящая.

Психология биржевой толпы

Гистограмма MACD отражает разность между долгосрочным и краткосрочным соглашениями биржевой толпы о ценности рынка. Быстрая линия MACD отражает соглашение трейдеров в более короткий период, а медленная сигнальная линия — в более длительный. Гистограмма MACD отражает разницу между этими линиями.

Направление наклона гистограммы MACD показывает, какая группа доминирует. Восходящая гистограмма MACD — признак нарастающей силы быков, а нисходящая — нарастающей силы медведей.

Гистограмма MACD возрастает, когда быстрая линия MACD поднимается круче медленной сигнальной линии. Значит, быки прибавляют в силе и пора играть на повышение. Гистограмма MACD понижается, когда быстрая линия MACD пикирует круче, чем медленная сигнальная. Значит, медведи прибавляют в силе: пора играть на понижение.

Если гистограмма MACD движется в том же направлении, что и цены, тенденция жизнестойка. Если же гистограмма наклонена в противоположном направлении, то устойчивость тенденции под сомнением. Лучше торговать в направлении наклона гистограммы MACD, т. к. он показывает, кто теперь задает тон — быки или медведи.

Направление наклона гистограммы MACD важнее, чем ее расположение относительно нулевой линии. Самое лучшее время для продажи — когда гистограмма MACD выше нулевой линии, но с наклоном вниз, т. е. это признак выдыхающихся быков и матереющих медведей. Самое лучшее время покупать — когда гистограмма MACD ниже нулевой линии, но идет в гору, т. е. это признак выдыхающихся медведей и матереющих быков.

Тактика игры

Гистограмма MACD подает два типа игровых сигналов. Первый — повседневный: он подается при каждом столбике цен. Второй — редкий: он возникает на любом рынке лишь несколько раз в год, но сила его очень велика.

Повседневный сигнал — это направление наклона гистограммы MACD (см. рис. 4.3). Если последний столбик гистограммы выше предыдущего, то индикатор направлен вверх. Следовательно, тон задают быки: пора приступать к покупке. Если же последний столбик ниже предыдущего, то индикатор направлен вниз. Следовательно, тон задают медведи: пора приступать к игре на понижение. Если цены идут в одном направлении, а гистограмма MACD — в другом, то, значит, игровой заряд доминирующей группы иссякает, и тенденция слабее, чем кажется.

1. Приступайте к покупке, когда гистограмма MACD, упав ниже нуля, начинает подниматься. Размещайте защитный стоп-приказ ниже недавнего минимума.
2. Приступайте к игре на понижение, когда гистограмма MACD, поднявшись выше нуля, начинает падать. Размещайте защитный стоп-приказ чуть выше недавнего максимума.

На дневных графиках гистограмма MACD почти все время скачет вверх-вниз, и переключаться всякий раз с покупки на продажу и наоборот непрактично. Пе-

ремены ее наклона гораздо значимее на недельных графиках, вследствие чего именно они вошли в торговую систему «Тройной выбор» (см. раздел 9.1).

Что впереди: подъем или спад?

Гистограмма MACD — как фары автомобиля: она позволяет трейдеру высветить дорогу перед собой. Новые пики или впадины этого индикатора обычно предшествуют новым максимумам и минимумам цен.

Когда дневная гистограмма MACD достигает рекордной высоты за последние три месяца, она показывает, что быки очень сильны и цены, скорее всего, поднимутся еще выше. Если дневная гистограмма MACD достигает нового минимума за последние три месяца, то цены, скорее всего, упадут еще ниже.

Если во время повышения цен гистограмма MACD достигает нового максимума — значит, восходящая тенденция жизнестойка и при следующем подъеме цены поднимутся до уровня предыдущего пика или выше. Если во время спада гистограмма MACD достигает нового минимума — значит, медведи сильны и цены, скорее всего, упадут до уровня последней впадины или ниже.

Самый сильный сигнал в техническом анализе

Расхождения между гистограммой MACD и ценами появляются на каждом рынке лишь несколько раз в год, однако этот сигнал — сильнейший в техническом анализе. Подобные расхождения зачастую указывают на ключевые поворотные моменты и подают особо сильные сигналы к покупке или продаже. Они появляются не на всех значительных разворотах, но всякое их появление указывает на возможность важного разворота.

Если цены достигают нового максимума, а гистограмма MACD прекращает подъем на низком уровне, то налицо медвежье расхождение, или расхождение пиков (bearish divergence) (см. рис. 4.3). Более низкий пик MACD показывает, что быки ослабли, хотя цены возросли. Когда быки теряют силы, медведи готовы захватить власть. Расхождения между пиками гистограммы MACD и цен выявляют слабость, когда цены достигают крайних высот. Они подают сигнал к продаже, в то время как большинство игроков предвкушают подъем цен на новую высоту!

3. Если гистограмма MACD начинает опускаться от своего второго, более низкого пика, а цены находятся у новых высот, играйте на понижение. Разместите защитный стоп-приказ выше недавнего максимума.

Если цены неуклонно падают до новых минимумов, а гистограмма MACD также опускается, то она подтверждает силу нисходящей тенденции. Если же цены падают до нового минимума, а гистограмма MACD останавливается на более высоком уровне, то это — бычье расхождение, или расхождение

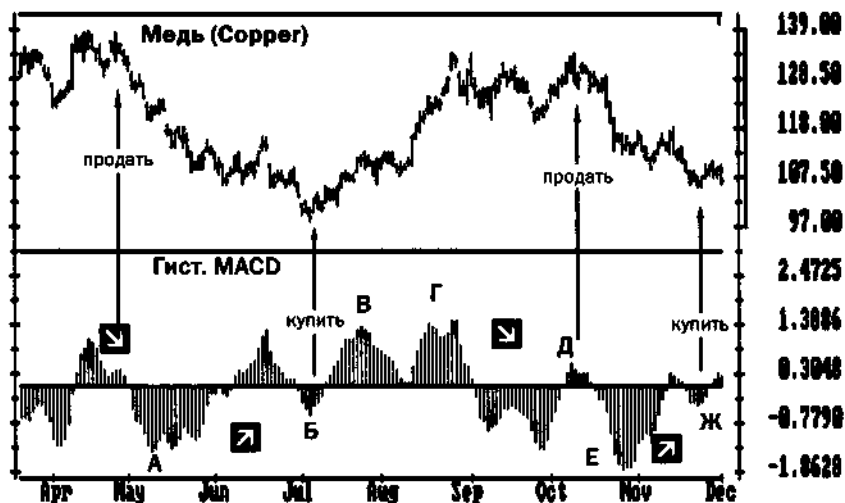

"BpF Kay III Jul Bug !ep 5Й Nov Bec

Рис. 4.3. Расхождения гистограммы MACD

Гистограмма MACD подтверждает тенденции, достигая новых пиков или впадин одновременно с ценами. Новые минимумы гистограммы MACD в точках А и Е подтверждают нисходящие тенденции. Новые минимумы индикатора предупреждают, что цены, скорее всего, опять опустятся до уровней А и Е или ниже. Новые максимумы В и Г гистограммы MACD подтверждают восходящую тенденцию. Они говорят, что тенденция, скорее всего, вновь поднимется и достигнет или превысит пики В и Г.

Расхождения между пиками и впадинами гистограммы MACD и цен, как правило, указывают на важные поворотные моменты. Эти сигналы редки, но их появление позволяет выявить важные развороты и начало новых тенденций. Расхождение впадин А-Б указывает на отличную возможность покупки. В точке Б цены падают ниже, чем в А, но индикатор останавливается на более высоком уровне. Он говорит о том, что медведи выдохлись, а быки готовы захватить власть.

Расхождение пиков Г-Д указывает на отличную ситуацию для продажи. Цены высоки, индикатор достиг значительно более низкого уровня, выявляя слабость быков. У правого края графика видно расхождение впадин Е-Ж. Оптимальный момент для покупки — когда гистограмма MACD начнет подниматься от второй впадины Ж. При игре на повышение располагайте защитный стоп-приказ ниже уровня цен в Ж, перемещая его вверх по мере развития тенденции.

впадин (bullish divergence). Оно показывает, что цены падают с меньшей силой, медведи слабее, чем кажутся, а быки готовы захватить бразды прав-

ления. Расхождения между впадинами гистограммы MACD и цен оповещают о силе быков и подают сигнал к покупке, в то время как большинство игроков опасаются падения цен на новую глубину!

4. Если гистограмма MACD начинает подниматься со своей второй, более мелкой, впадины, а цены находятся у нового минимума, то покупайте. Разместите защитный стоп-приказ ниже недавнего минимума.

Если расхождение между впадинами гистограммы MACD и цен обрывается и цены падают еще ниже, вам придется продавать, когда они коснутся вашего стоп-приказа. Продолжайте следить за гистограммой MACD. Если она опустится на еще одну более мелкую впадину, а цены упадут до нового минимума, то перед вами тройное расхождение впадин (triple bullish divergence) — особенно сильный сигнал к покупке. Покупайте, как только гистограмма MACD начнет подниматься от своей третьей впадины. А в случае тройного расхождения пиков (triple bearish divergence) следует опять играть на понижение.

На заметку

Гистограмма MACD позволяет принимать торговые решения в любом масштабе времени: на недельных, дневных, часовых графиках и т.д. Сигналы недельной гистограммы MACD предвещают более крупные изменения цен, чем дневные или часовые индикаторы. Это относится ко всем индикаторам: сигналы более длительных периодов предвещают более крупные изменения цен.

Применяя MACD и гистограмму MACD к недельным графикам, не обязательно дожидаться пятницы. Изменение крупной тенденции может произойти и в середине недели: ведь рынок не сверяет свои действия с календарем. Так что анализ недельного графика нужно вести ежедневно.

4.4. СИСТЕМА НАПРАВЛЕННОГО ДВИЖЕНИЯ

Система направленного движения (directional system, DS) — это метод следования за тенденциями. Ее разработал в середине 70-х годов Дж. Уэллс Уайлдер-мл. (J Welles Wilder, Jr.). Эта система позволяет обнаружить тенденцию и определить по ее скорости, стоит ли играть в ее направлении. DS помогает извлечь прибыль из значительных тенденций.

Как построить DS

Направленное движение (directional movement, DM) — это та часть сегодняшнего диапазона (расстояние между максимумом и минимумом), которая выходит за рамки диапазона предыдущего дня. DS ежедневно определяет на-

правление и размер направленного движения и выводит средние показатели за выбранное трейдером окно. Эти расчеты сложны (табл. 4.3), их лучше выполнять на компьютере. DS включена в большинство компьютерных программ по техническому анализу.

1. **Определите «направленное движение» (DM)**, сопоставив сегодняшний и вчерашний диапазоны — расстояния от максимума до минимума. Направленное движение — самая большая часть сегодняшнего диапазона, вышедшая за рамки вчерашнего. Существует четыре типа DM (рис. 4.4). DM всегда положительная величина (знаки «+» и «-» при DM указывают лишь на движение выше или ниже вчерашнего диапазона).
2. **Определите «истинный диапазон» (TR)** анализируемого рынка. Это всегда положительная величина, представляющая самый высокий из следующих показателей:
 - а) расстояние между сегодняшним максимумом и минимумом;
 - б) расстояние между сегодняшним максимумом и вчерашней ценой закрытия;
 - в) расстояние между сегодняшним минимумом и вчерашней ценой закрытия.
3. **Вычислите дневные индикаторы направленности (+DI и -DI)** (directional indicators). С их помощью можно сопоставить различные рынки, представив направленное движение на данном рынке через процентную долю от его истинного диапазона. Все они — положительные величины: +DI равен нулю для игрового дня без направленного движения вверх; -DI равен нулю для игрового дня без направленного движения вниз:

$$+DI = \frac{\hat{} +DM}{TR}, \quad -DI = \frac{\text{„} \text{я} -DM}{TR}$$

4. **Вычислите сглаженные линии направленности (+DI₁₃ и -DI₁₃)** (smoothed directional lines). Сглаженные +DI и -DI получают с помощью скользящих средних. Большинство компьютерных программ позволяют выбрать для сглаживания любое окно: возьмем 13-дневное скользящее среднее. Мы получим две линии: это сглаженные плюсовая и минусовая линии направленности, т.е. +DI₁₃ и -DI₁₃. Обе — положительные величины. Обычно их наносят разными цветами или одну сплошной линией, а другую — пунктирной. Соотношение между плюсовой и минусовой линиями и выявляет тенденции на рынках. Если +DI₁₃ выше -DI₁₃, это признак восходящей тенденции, а если выше -DI₁₃, это признак нисходящей тенденции. Пересечения +DI₁₃ и -DI₁₃ подадут сигналы к покупке или продаже.
5. **Вычислите средний индикатор направленности (ADX)** (averagedirectional indicator). Этот компонент системы направленного движения указывает,



Рис. 4.4. Направленное движение

DM — самая большая часть сегодняшнего диапазона, вышедшая за рамки вчерашнего.

- А. Сегодняшний диапазон вышел за верхнюю границу вчерашнего: направленное движение плюсовое (+ DM).
- Б. Сегодняшний диапазон вышел за нижнюю границу вчерашнего: направленное движение минусовое (- DM).
- В. Сегодняшний диапазон находится в пределах вчерашнего или равно удалился вверх и вниз: направленное движение отсутствует (DM = 0). Если сегодняшний диапазон вышел за обе рамки на разные величины, то DM плюсовое или минусовое в зависимости от большей «запредельной» части.
- Г. В день «верхнего лимита»* + DM равно расстоянию от сегодняшней цены закрытия до вчерашнего максимума. В день «нижнего лимита» - DM равно расстоянию от сегодняшней цены закрытия до вчерашнего минимума.

Верхний лимит (limit up) и нижний лимит (limit down) — ситуации на фьючерсных рынках, когда в ходе торговой сессии цены превышают допустимые пределы дневных колебаний. Если это происходит, торговля прекращается до следующего дня или пока трейдеры не согласятся торговать в допустимых пределах.

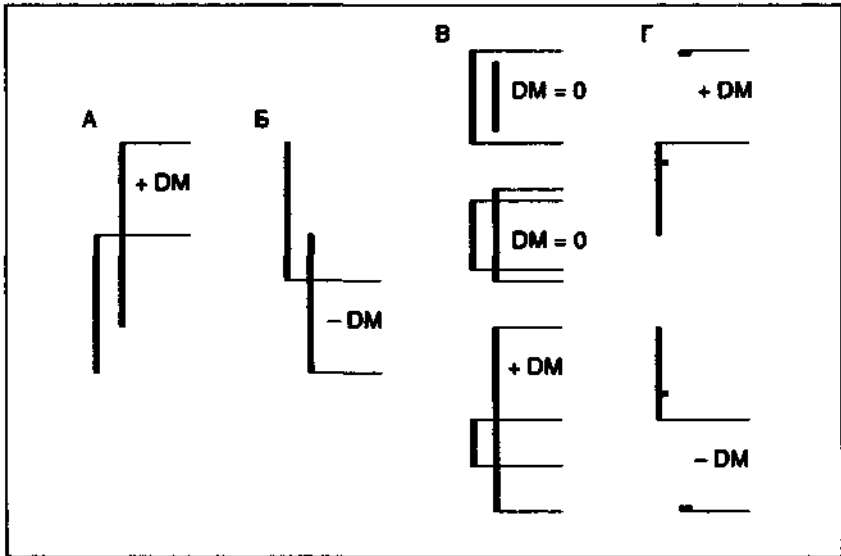
стоит ли торговать в направлении данной тенденции. ADX измеряет разницу между +DI13 и -DI13. Его расчет производится в два приема:

А. Вычислите DX:

$$DX = \frac{+DI_{13} - -DI_{13}}{+DI_{13} + -DI_{13}} \times 100$$

Допустим, $+DI_{13} = 34$; $-DI_{13} = 18$. Тогда

$$DX = \frac{34 - 18}{34 + 18} \times 100 = \frac{16}{52} \times 100 = 30,77 \approx 31$$

А. Вычислите DX:

$$DX = \frac{+DI_{13} - -DI_{13}}{+DI_{13} + -DI_{13}} \times 100$$

Допустим, $+DI_{13} = 34$; $-DI_{13} = 18$. Тогда

$$DX = \frac{34 - 18}{34 + 18} \times 100 = \frac{16}{52} \times 100 = 30,77 \approx 31$$

Б. Вычислите ADX, сгладив DX с помощью скользящего среднего, например 13-дневного ЕМА.

При развитии устойчивой тенденции интервал между двумя сглаженными линиями направленности возрастает, а за ним растет и ADX. Если тенденция разворачивается или рынок вступает в торговый коридор, ADX уменьшается. За тенденциями стоит следовать, когда ADX возрастает, а не уменьшается.

ПСИХОЛОГИЯ БИРЖЕВОЙ ТОЛПЫ

Система направленного движения выявляет силу быков и медведей, измеряя их способность вытолкнуть цены за диапазон предыдущего дня. Если сегодняшний максимум выше вчерашнего, значит, быки сильны. Если же сегодняшний минимум ниже вчерашнего, значит, у биржевой толпы усиливается медвежий настрой.

Расположение линий направленности относительно друг друга выявляет тенденцию рынка. Если плюсовая линия выше минусовой, на рынке верховодят быки. Если же минусовая линия выше плюсовой, сила на стороне медведей. Поэтому надо торговать в направлении верхней из двух линий.

Когда расстояние между линиями направленности возрастает, ADX поднимается. Он указывает, что биржевые лидеры набирают силу, проигрывающие теряют ее, а тенденция имеет все шансы на продолжение. При возрастании ADX лучше торговать в направлении верхней из двух линий.

С сокращением расстояния между $+DI_{13}$ и $-DI_{13}$ величина ADX уменьшается. Это означает, что доминирующая группа теряет силу, в то время как проигравшие набирают ее. На рынке начинается брожение, и тенденции в такое время ловить опасно.

Тактика игры

1. Если $+DI_{13}$ выше $-DI_{13}$, играйте только на повышение, а если ниже, то только на понижение. Самый подходящий момент для вступления в игру на повышение, когда и $+DI_{13}$ и ADX выше, чем $-DI_{13}$, а ADX при этом возрастает. Это свидетельствует об усилении тенденции. Играйте на повышение, размещая защитный стоп-приказ ниже недавнего минимума. Самый подхо-



Рис. 4.5. Сигналы DS

Линии направленности выявляют тенденции. Если $+DI$ выше, значит, развивается восходящая тенденция: надо играть на повышение. Если же выше $-DI$, то это признак нисходящей тенденции, и лучше играть на понижение. Самое подходящее время играть в направлении тенденции — когда ADX возрастет и при этом возвышается над нижней из двух линий. Это признак сильной тенденции.

Самые надежные сигналы DS подает после того, как ADX просидит ниже обеих линий в течение нескольких недель, что наблюдается на вялых, мало-подвижных рынках. Если ADX пробуждается, подскочив на четыре пункта (допустим, с 10 до 14), то это громкий сигнал торговать в направлении верхней линии. Подобный сигнал нередко появляется в начале крупных рыночных тенденций. На графике ADX возрос с 9 до 13 в сентябре — перед мощным повышением курса японской иены. Поскольку в тот момент $+DI$ был выше, следовало играть на повышение.

дящий момент для вступления в игру на понижение, когда и $-DI_{13}$ и ADX выше $+DI_{13}$, а ADX при этом возрастает. Это говорит об усилении медведей. Играйте на понижение, размещая защитный стоп-приказ выше недавнего максимума.

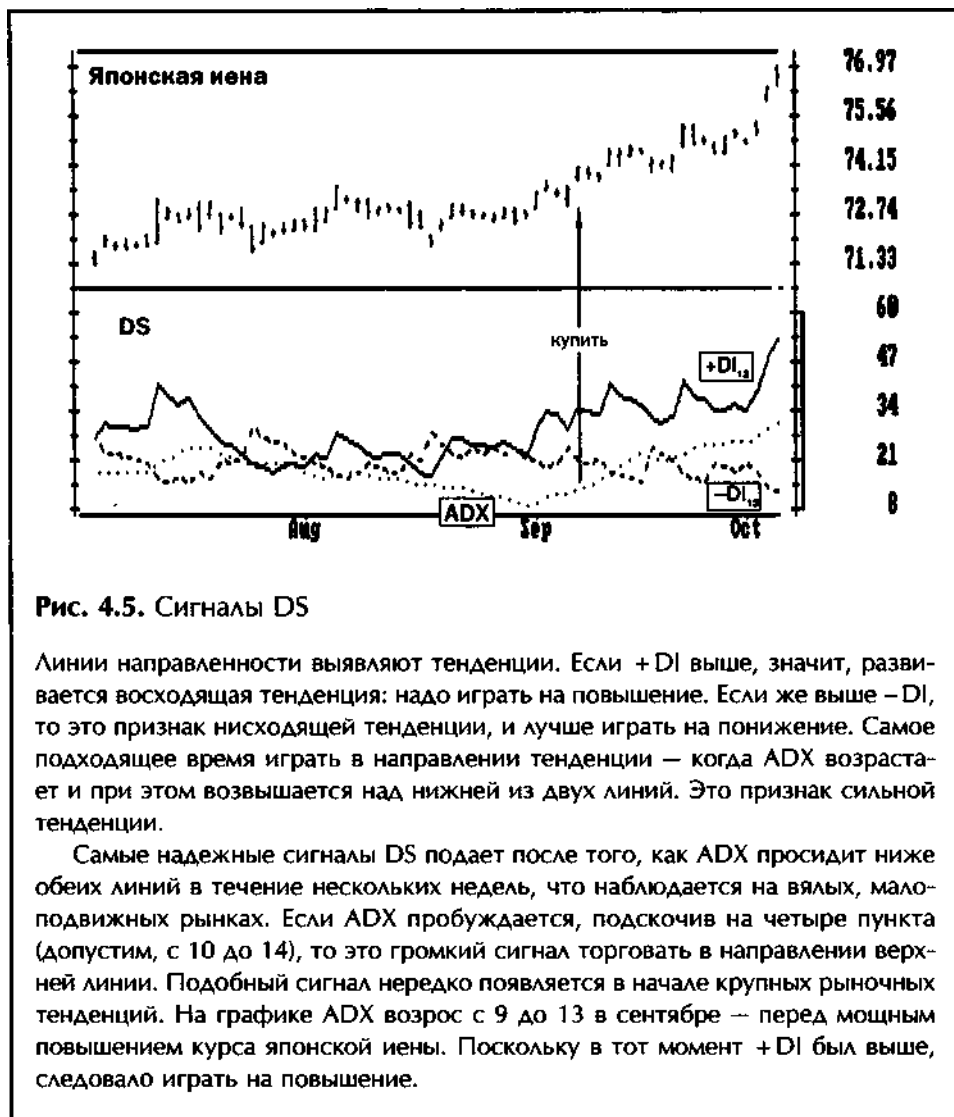
2. Понижение ADX указывает на ослабление тенденции, и в это время следовать за тенденцией не стоит.
3. Если ADX опускается ниже обеих линий направленности, то это свидетельствует о сером, сонном рынке. Не пользуйтесь системами, следующими

за тенденцией, однако будьте наготове, т. к. из подобных спячек возникают самые значительные тенденции.

- Самый ценный сигнал система направленного движения подает после того как ADX опускается ниже обеих линий направленности. Чем дольше ADX сидит в подвале, тем прочнее опора для следующего хода рынка. Когда ADX вылезает из подвала, это означает, что рынок пробуждается от спячки. Если он поднялся на 4 пункта (скажем, с 9 до 13), то он возвещает о новой тенденции (рис. 4.5). Если в это время наверху $+DI_{13}$, покупайте со стоп-приказом ниже недавнего минимума. Если же наверху $-DI_{13}$, играйте на понижение со стоп-приказом выше недавнего максимума. Допустим, ADX возрос с 8 до 12, когда обе линии находятся выше 12, а наверху $+DI_{13}$. Следовательно, возникает новая восходящая тенденция. Если же ADX возрос с 9 до 13, когда обе линии находятся выше 13, а наверху $-DI_{13}$, это признак новой нисходящей тенденции.

Система направленного движения — самый лучший сигнал о вероятном начале новой тенденции. Он может возникнуть на рынке раз или два в год, возвещая о новорожденном бычке или медвежонке. Финансовый риск в этот период невелик, т. к. в период «юности» тенденций колебания довольно слабые и защитный стоп-приказ можно разместить ближе.

- Если ADX поднимается выше обеих линий направленности, это указывает на перегрев рынка. Когда ADX начинает падать от своего пика выше обеих линий, это говорит о том, что тенденция захлебывается: пора закрывать позицию и снимать прибыль. Если вы держите большую позицию, надо закрыть хотя бы часть ее, чтобы защитить часть прибыли.

Сигналы технических индикаторов бывают громкими и тихими. Так, прорыв минимума цен или изменение в направлении скользящего среднего — это громкие сигналы. Падение ADX — тихий сигнал. Обнаружив его, будьте крайне осторожны с наращиванием позиций. Нужно приступить к снятию прибыли, сокращению позиции, нацеливаясь на выход из позиции, а не на наращивание.

4.5. ТЕМП, СКОРОСТЬ ИЗМЕНЕНИЯ И СГЛАЖЕННАЯ СКОРОСТЬ ИЗМЕНЕНИЯ

Когда алчность либо страх охватывают сотни и тысячи трейдеров, толпа шархается. Осцилляторы определяют скорость ее движения, а также растет она или уменьшается.

Технические индикаторы делятся на три основные группы. Индикаторы тенденций помогают обнаружить тенденции. Осцилляторы помогают вывить поворотные моменты. Психологические индикаторы (например, индекс новых

максимумов - новых минимумов) позволяют составить мнение об общем уровне медвежьего или бычьего настроения биржевой толпы.

Осцилляторы выявляют эмоциональные крайности биржевой толпы. С их помощью можно определить пределы и перепады оптимизма и пессимизма. Профессионалы играют против этих крайностей. В период подъема, когда толпа встает на дыбы, рыча от жадности, профессионалы играют на понижение. А когда на рынке наступает спад и толпа воет от страха, они покупают. Выбрать подходящий момент для заключения сделки им помогают осцилляторы.

Состояния перекупленности и перепроданности (overbought, oversold)

По образному сравнению Мартина Принта (Martin Pring), индикаторы тенденций и осцилляторы — это следы, оставленные человеком и его собакой. След хозяина выстраивается в сравнительно прямую линию как у индикатора тенденций. След собаки отклоняется от тропы на длину поводка, как у осциллятора. Натянув поводок до предела, собака, по всей вероятности, ринется в другую сторону. Удалившись от хозяина на длину поводка, собака обычно делает разворот. Обычно, но не всегда. Завидев кошку, она, рванувшись за ней, может сбить хозяина с пути. Так что к показаниям осцилляторов нужно относиться осторожно.

Когда осциллятор достигает высокого уровня, связанного с прошлыми максимумами, он указывает на перекупленность рынка. Понятие «перекупленный» означает, что рынок выше нормы и готов повернуть вниз. Когда осциллятор достигает низкого уровня, связанного с прошлыми минимумами, он указывает на перепроданность рынка. Понятие «перепроданный» означает, что рынок ниже нормы и готов повернуть вверх.

Уровни перекупленности и перепроданности представлены на графиках горизонтальными линиями. Их надо располагать так, чтобы осциллятор оставался за их пределами в течение лишь приблизительно 5% времени. Проводите эти линии так, чтобы они отсекали самые высокие пики и самые низкие впадины осциллятора за последние полгода. Корректируйте эти уровни примерно раз в три месяца.

Когда осциллятор поднимается выше пограничной линии или опускается ниже нее, он оповещает трейдера о возможном пике или впадине рынка. Когда цены сидят в торговом коридоре, осцилляторы срабатывают великолепно, однако с началом новой тенденции их сигналы становятся преждевременными и зачастую пагубными.

При развитии новой, сильной восходящей тенденции осциллятор может оставаться в области перекупленности неделями кряду, подавая преждевременные сигналы «Продавай!». При резкой нисходящей тенденции он также неделями кряду способен оставаться в области перепроданности, подавая преждевременные сигналы «Покупай!». Аналитик должен научиться подбирать

подходящий для данного момента индикатор, т. е. осциллятор либо индикатор тенденции (см. раздел 9.1).

Типы расхождений

Осцилляторы, как и все индикаторы, подают самые надежные сигналы при расхождении с ценами. Расхождения впадин образуются, когда цены падают на новый минимум, а осциллятор не следует их примеру. Это означает, что медведи теряют силу, цены падают только по инерции, а быки готовы захватить власть. Расхождения впадин нередко предвещают конец нисходящих тенденций.

Расхождения пиков наблюдаются при восходящих тенденциях: они выявляют готовность рынка к развороту вниз. Эти расхождения образуются, когда цены поднимаются до новой высоты, а осциллятор не следует их примеру. Значит, быки выдыхаются, цены поднимаются только по инерции, а медведи готовы захватить власть.

Есть три типа расхождений как впадин, так и пиков (рис. 4.6). Расхождения типа А выявляют важные поворотные моменты — оптимальные торговые возможности. Расхождения типа Б менее значимы, а расхождения типа В наименее существенны. Серьезные расхождения видны сразу: они словно выпрыгивают из графиков. Если же вам требуется линейка, считайте, что расхождения нет.

Расхождения впадин **типа А** (class A bullish divergences) образуются, когда цены падают на новую глубину, а впадина осциллятора выше предыдущей. Эти расхождения нередко предшествуют резким взлетам.

Расхождения пиков **типа Б** (class B bearish divergences) наблюдаются, когда цены образуют двойную вершину и при этом второй пик осциллятора ниже первого. Расхождения впадин типа Б (class B bullish divergences) наблюдаются, когда цены образуют двойное основание, а вторая впадина осциллятора выше первой.

Расхождения пиков **типа В** (class C bearish divergences) образуются, когда цены достигают нового максимума, а индикатор останавливается на той же высоте, что и в предыдущий подъем. Это означает, что сила быков не возросла, но и не уменьшилась. Расхождения впадин типа В (class C bullish divergences) наблюдаются, когда цены падают на новую глубину, а индикатор образует двойное основание.

Расхождения типа А указывают, как правило, на возможность выгодных сделок. Расхождения типов Б и В чаще оборачиваются ложными сигналами. И если их сигналы не подтверждены другими надежными индикаторами, их лучше проигнорировать.

Тройные расхождения впадин или пиков (triple bullish or bearish divergences) состоят из трех впадин цен и осциллятора или трех пиков цен и осциллятора.



Рис. 4.6. Типы расхождений

Расхождения между ценами и индикаторами — сильнейшие сигналы в техническом анализе. Расхождения выражаются в различии уровней взлета либо падения цен и индикаторов.

Расхождения пиков типа А: цены достигают нового максимума, а пик индикатора ниже предыдущего. Это сильнейший сигнал к продаже.

Расхождения впадин типа А: цены падают на новую глубину, а впадина индикатора выше предыдущей. Это сильнейший сигнал к покупке.

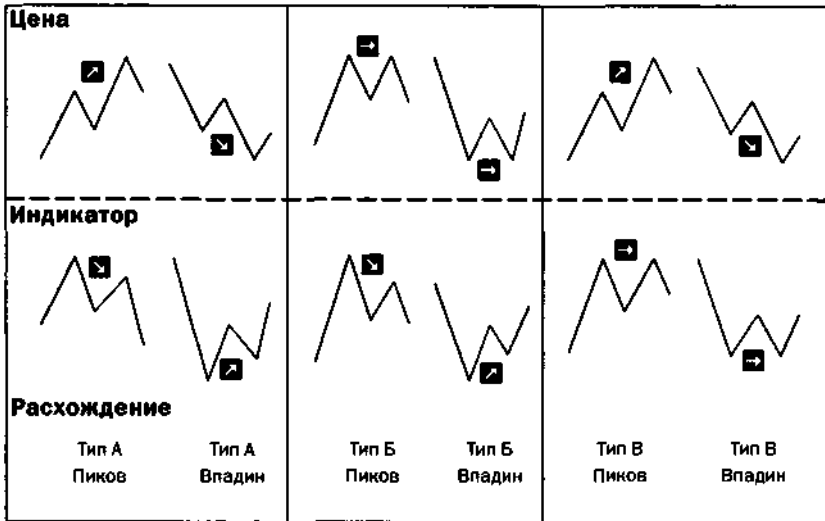
Расхождения пиков типа Б: цены образуют двойную вершину, а пик индикатора ниже предыдущего. Это второй по силе сигнал к продаже.

Расхождения впадин типа Б: цены образуют двойное основание, а вторая впадина индикатора выше предыдущей. Это второй по силе сигнал к покупке.

Расхождения пиков типа В: цены достигают нового максимума, а индикатор образует двойную вершину. Это самое слабое расхождение пиков.

Расхождение впадин типа В: цены падают на новую глубину, а индикатор образует двойное основание. Это самое слабое расхождение впадин. Расхождения пиков типа А (class A bearish divergences) образуются, когда цены достигают новой высоты, а пик осциллятора ниже предыдущего. За подобными расхождениями обычно следуют резкие спады.

Эти расхождения даже сильнее обычных. Образованию тройного расхождения должен предшествовать обрыв обычного. Это еще один весомый довод в пользу жесткого контроля над капиталом! Потерять самую малость наложном сигнале не страшно: ведь вы сохраните и капитал, и моральные силы для повторной сделки при новом сигнале на том же рынке.

Темп и скорость изменения

Индикаторы темпа (momentum) и скорости изменения (rate of change, RoC) позволяют следить за темпом тенденции — ее ускорением, замедлением или плавным ходом. Как правило, эти индикаторы достигают максимума, минимума или разворота раньше, чем цены.

Пока они набирают высоту, можно спокойно держать длинные позиции. А пока они опускаются все ниже, можно также спокойно держать короткие позиции. Достигнув новой высоты, осциллятор указывает на ускорение восходящей тенденции и вероятность ее продолжения. Развернувшись на более низком уровне, осциллятор указывает, что ускорение прекратилось: теперь тенденция движется, как ракета, у которой кончается горючее. И раз она движется лишь по инерции, нужно подготовиться к моменту разворота. Ситуацию со впадинами осциллятора при нисходящих тенденциях оценивают по той же логике. Темп и скорость изменения сопоставляют сегодняшнюю цену закрытия с какой-нибудь прошлой. Темп — разность между сегодняшней и прошлой ценами; скорость изменения — частное от деления сегодняшней цены на прошлую.

$$\text{Темп} = \Pi_{\text{сег.}} - \Pi_{\text{сег.-n}}, \quad \text{RoC} = \frac{\Pi_{\text{сег.}}}{\Pi_{\text{сег.-n}}},$$

где

RoC — скорость изменения;

$\Pi_{\text{сег.}}$ — сегодняшняя цена закрытия;

$\Pi_{\text{сег.-n}}$ — цена закрытия n дней назад (выбирается трейдером).

Так, 7-дневный темп цен закрытия — это разность между сегодняшней ценой закрытия и ценой закрытия 7 дней назад. Если сегодняшняя цена выше, темп плюсовой; а если ниже, то минусовой; темп равен нулю, если сегодняшняя и прошлая цены равны. Наклон линии, соединяющей значения темпа за каждый день, показывает, растет темп или падает.

7-дневная скорость изменения — это частное от деления последней цены на цену 7-дневной давности. Если они равны, скорость изменения равна 1. Если сегодняшняя цена выше, скорость изменения выше 1; если ниже, скорость изменения ниже 1. Наклон линии, соединяющей значения скорости каждого дня, выявляет характер скорости изменения: возрастающий или убывающий (табл. 4.4).

Нефть (Crude Oil)

Дата	Цена закр.	Темп: 7	RoC: 7	13-EMA	S-RoC 13/21
6/6	20,51	-0,84	96,07	21,04	100,51
6/7	20,45	-0,71	96,64	20,95	99,68
6/10	20,09	-1,36	93,66	20,83	98,61
6/11	20,20	-1,06	95,01	20,74	98,14
6/12	20,31	-0,94	95,58	20,68	97,96
6/13	20,01	-1,11	94,74	20,58	97,65
6/14	20,00	-0,64	96,90	20,50	97,25
6/17	20,13	-0,38	98,15	20,45	96,94
6/18	20,10	-0,35	98,29	20,40	96,56
6/19	19,91	-0,18	99,10	20,33	96,07
6/20	20,17	-0,03	99,85	20,30	95,94
6/21	20,21	-0,10	99,51	20,29	96,04
6/24	20,00	-0,01	99,95	20,25	95,90
6/25	20,10	0,10	100,50	20,23	95,72
6/26	20,09	-0,04	99,80	20,21	95,49
6/27	20,46	0,36	101,79	20,24	95,66
6/28	20,53	0,62	103,11	20,29	95,67
7/01	20,65	0,48	102,38	20,34	95,88
7/02	20,70	0,49	102,42	20,39	96,10
7/03	20,55	0,55	102,75	20,41	96,27
7/05	20,72	0,62	103,08	20,46	96,84
7/08	21,03	0,94	104,68	20,54	97,64
7/09	21,10	0,64	103,13	20,62	98,41
7/10	21,29	0,76	103,70	20,71	99,45
7/11	21,09	0,44	102,13	20,77	100,14
7/12	21,48	0,78	103,77	20,87	100,93
7/15	21,23	0,68	103,31	20,92	101,65
7/16	21,37	0,65	103,14	20,99	102,37
7/17	21,81	0,78	103,71	21,10	103,21
7/18	21,66	0,56	102,65	21,18	103,85

Таблица 4.4. Расчет темпа, скорости изменения и сглаженной скорости изменения

Темп (темп: 7) — это разность между сегодняшней ценой закрытия и ценой закрытия 7-дневной давности.

Скорость изменения (RoC: 7) — это частное от деления сегодняшней цены закрытия на цену закрытия 7-дневной давности.

При расчетах по этим формулам можно использовать как цены закрытия, так и средние цены за каждый день (сумма максимума и минимума, деленная на два). Это относится к большинству описанных в этой книге индикаторов, особенно при внутридневной игре. Что касается окна, то его можно брать как уже, так и шире 7-дневного.

Для получения сглаженной скорости изменения (S-RoC 13/21) вычислите сначала 13-дневное EMA цен закрытия, а затем рассчитайте его 21-дневную скорость изменения.

Окно индикаторов темпа и RoC каждый трейдер должен выбрать сам. Практическое правило: в сомнительных случаях лучше делать осциллятор краткосрочнее, а индикаторы тенденций — долгосрочнее.

У темпа и RoC тот же изъян, что и у простого скользящего среднего: они дважды реагируют на каждую цену. Сначала они изменяются в ответ на появление каждой новой цены, а затем в ответ на ее сброс из окна осциллятора. Этот изъян призвана минимизировать сглаженная скорость изменения.

Психология биржевой толпы

Каждая цена отражает соглашение о ценности рынка, достигнутое всеми трейдерами в момент сделки. Темп и скорость изменения основаны на сопоставлении сегодняшней цены (сегодняшнего соглашения о ценности) с предыдущей (предыдущим соглашением о ценности). Они измеряют изменения уровня массового оптимизма или пессимизма.

Чтобы проследить за ростом ребенка, можно делать ежемесячные измерения, сравнивая их с мерками полугодовой давности. Тогда станет ясно, как развивается ребенок: нормально; с таким отставанием, что может потребоваться консультация врача; или с таким опережением, что можно подумать о вступлении в баскетбольную команду. Темп и скорость изменений показывают, возрастает, уменьшается или остается равномерной скорость движения тенденции.

Если индикаторы темпа или скорости изменения достигают новой высоты, они отражают усиление оптимизма на рынке и вероятность дальнейшего подъема цен. Если индикаторы темпа или скорости изменения падают на новую глубину, они указывают на усиление пессимизма и вероятность дальнейшего падения цен.

Если цены растут, а темп или RoC падают, они предупреждают о приближении вершины: нужно подумать о закрытии длинных позиций или уплотнении стоп-приказов. Если цены достигают новой высоты, а пик темпа или RoC ниже предыдущего, это расхождение пиков дает сильный сигнал к продаже. При нисходящих тенденциях действуйте так же, но в обратном направлении.

Но иногда темп и RoC выступают в качестве не опережающих, а синхронных индикаторов. Представьте себе ракету, которая на взлете врезалась в препятствие. Скорость ее полета перестает нарастать и начинает падать. Биржевая толпа — как такая ракета: натолкнувшись на препятствие — плохие неожиданные вести, — она разворачивается.

Тактика игры

Опережающие индикаторы — как тормозные сигналы машины на автострате перед вами. Вы видите, что они зажглись, но не знаете, как водитель нажал

на тормоз: слегка коснувшись или надавив изо всех сил. Так что надо быть очень осторожным в действиях на основе опережающих индикаторов (рис. 4.7).

1. При восходящей тенденции покупайте всякий раз, когда RoC, упав ниже нулевой линии, начинает возрастать. Это показывает, что тенденция замедлила развитие: так поезд останавливается, чтобы захватить пассажиров. При нисходящей тенденции ведите игру на понижение, когда RoC, поднявшись над нулевой линией, вновь падает.
2. Если вы держите длинную позицию, а цены ползут вниз, посмотрите, достигла ли скорость изменения рекордного максимума до этого возвращения. Если да, то скорость изменения свидетельствует, что толпа настроена играть на повышение и рынок может опять подняться до предыдущего максимума или выше. В таком случае можно относительно спокойно держать длинную позицию. Черда нисходящих пиков RoC — признак слабости тенденции, и с продажей лучше не медлить. При нисходящих тенденциях действуйте так же, но в обратном направлении.
3. Когда темп или RoC прорывают свои линии тренда, они нередко дня на два опережают прорыв линии тренда цен. Обнаружив прорыв линии тренда опережающего индикатора, будьте готовы к прорыву линии тренда цены.

Сглаженная скорость изменения

Этот осциллятор разработал Фред Шуцман (Fred G Schutzman) — бывший сотрудник автора. Сглаженная скорость изменения (S-RoC) не страдает основным изъяном скорости изменения: на каждую новую цену она реагирует только один раз, а не два. Сглаженная скорость изменения сопоставляет значения экспоненциального скользящего среднего, а не цены. Она реже подает сигналы, но их качество выше.

Для получения S-RoC сначала нужно вычислить ЕМА цен закрытия (см. раздел 4.2). Затем следует определить скорость изменения этого ЕМА. Например, можно вычислить 13-дневное ЕМА цен закрытия, а затем рассчитать его 21-дневную скорость изменения (см. табл. 4.4).

Некоторые трейдеры сначала определяют скорость изменения цен, а затем сглаживают ее с помощью скользящего среднего. Этот метод расчета дает более скачущий индикатор, уступающий по качеству S-RoC.

Психология биржевой толпы

ЕМА отражает среднее соглашение о ценности рынка, достигнутое трейдерами за определенный период. ЕМА, как фотокомпозиция, отражает основные настроения биржевой толпы.



РИС. 4.7. 7-дневный темп (темп: 7) и 7-дневная скорость изменения (RoC: 7)

Возрастающие темп или RoC указывают на ускорение подъема цен. Их понижение свидетельствует об ускорении спада. Пики и впадины этих индикаторов отражают максимальную скорость тенденции. Когда индикаторы темпа или RoC разворачиваются, приготовьтесь к перемене тенденции. Их самые лучшие сигналы поступают при расхождении пиков или впадин с ценами (как отмечено стрелками на графике).

К темпу и RoC можно применять классические графические методы: их сигналы нередко опережают изменения цен. Обратите внимание, как индикаторы темпа и RoC прорвали свои уровни сопротивления в августе, за несколько дней до прорыва цен. Расхождение пиков у правого края графика показывает, что восходящая тенденция кончилась. Пора снимать прибыль с длинных позиций и играть на понижение, разместив защитный стоп-приказ чуть выше сентябрьского максимума.

Сглаженная скорость изменения сопоставляет каждую из величин ЕМА с другой из взятого окна. Иными словами, она сопоставляет сегодняшнее всеобщее соглашение с прошлым средним соглашением. S-RoC выявляет крупные сдвиги в бычьем либо медвежьем настрое биржевой толпы.

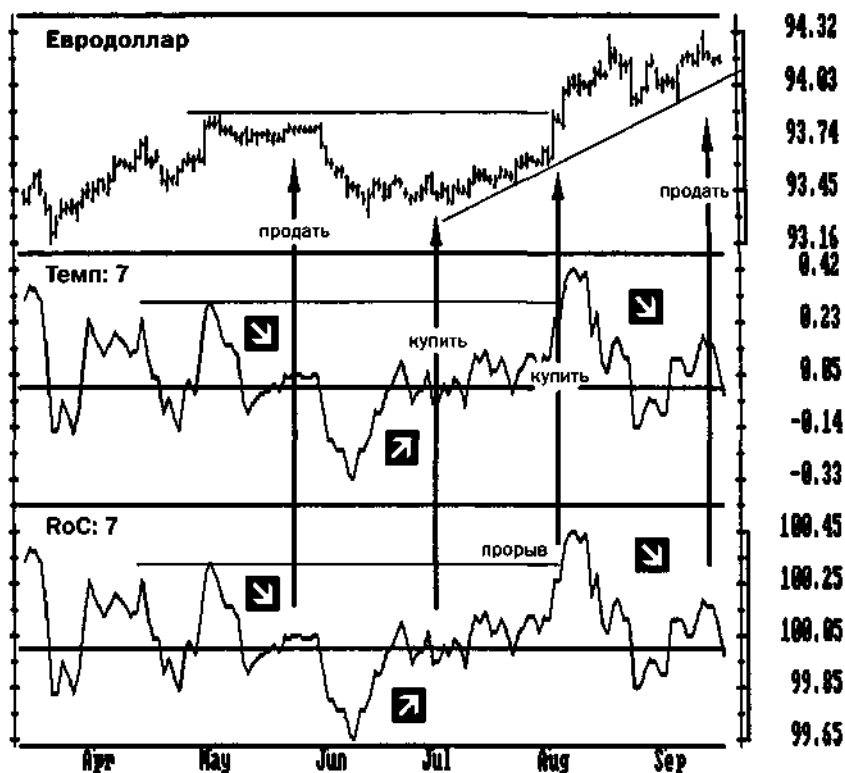
Тактика игры

Изменения в направлении S-RoC нередко предвещают серьезные перемены на рынке. Развороты S-RoC снизу вверх указывают на важные основания рынка, а развороты сверху вниз — на его вершины (рис. 4.8). Расхождения между S-RoC и ценами подают особенно сильные сигналы к покупке и продаже.

1. Покупайте, когда S-RoC разворачивается кверху от впадины ниже нулевой линии.
2. Если S-RoC, прекратив подъем, начинает падать, продавайте. При спаде S-RoC от точки выше нулевой линии играйте на понижение.
3. Если цены достигли новой высоты, а пик S-RoC ниже предыдущего, значит, энтузиазм биржевой толпы ослаб, хотя цены и возросли. Расхождение пиков S-RoC и цен дает сильный сигнал к игре на понижение.
4. Если цены упали на новую глубину, а впадина S-RoC выше предыдущей, значит, страх биржевой толпы не столь велик, хотя цены и упали. Следовательно, медвежий напор ослаб. Расхождение впадин подает сильный сигнал закрыть короткие позиции и играть на повышение.

4.6. ПРОЦЕНТНЫЙ ДИАПАЗОН УИАБЬМСА (WILLIAMS %R)

Процентный диапазон Уильямса (%R) — простой, но весьма действенный индикатор. Его ввел в употребление в 1973 году Ларри Уильяме (Larry Williams). Этот осциллятор позволяет оценить способность быков или медведей закрыть цены на сегодняшний день у кромки недавнего диапазона. %R подтверждает наличие тенденций и предупреждает о возможных надвигающихся разворотах.

$$\%R = 100 \times \frac{\text{Макс}_T - C_3}{\text{Макс}_T - \text{Мин}_T},$$

где

T — окно, выбранное трейдером; например 7 дней;

Макс_T — наивысший максимум в выбранном окне (7-дневный);

Мин_T — наинизший минимум в выбранном окне (7-дневный);

C_3 — последняя цена закрытия.



Рис. 4.8. Сглаженная скорость изменения (S-RoC 13/21)

Для получения этого индикатора вычислите 13-дневное EMA цен закрытия и рассчитайте его 21-дневную скорость изменения. Обычно сглаженная скорость изменения представлена плавной волнообразной кривой, пики и впадины которой выявляют важные поворотные моменты. Особенно хорош данный индикатор для рынка акций, где он подходит для анализа как отдельных акций, так и их групп.

%R определяет расположение каждой цены закрытия относительно недавнего диапазона между максимумами и минимумами. Этот индикатор принимает расстояние между наивысшей и наименьшей точками в данном окне за 100% и определяет расстояние между последней ценой закрытия и максимумом этого окна как долю от 100% (табл. 4.5). %R схож со стохастическим осциллятором (см. раздел 4.7).

%R колеблется от 0 до 100%. Он равен нулю (и занимает самую верхнюю точку графика), когда быки, достигнув пика своей силы, закрывают цены у самого верха диапазона. Он достигает 100%, когда взматеревшие медведи закрывают рынок у самого низа диапазона.

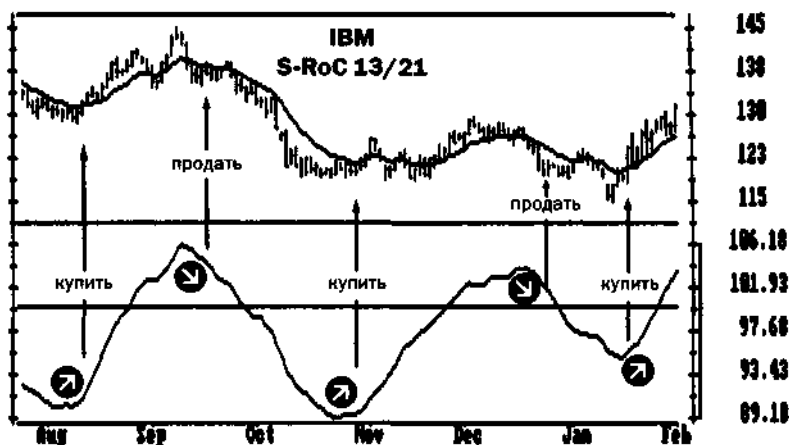
Для выбора окна у нас есть правило: поуже — для осцилляторов, пошире — для индикаторов тенденций. Роль осцилляторов: помочь выявить кратковременные развороты. Для анализа циклов подбирайте %R, равный половине длины цикла. Для %R подходит 7-дневное окно. Этот индикатор пригоден и для недельных графиков: используйте 7-недельное окно.

Горизонтальные пограничные линии %R проводятся на уровнях в 10% и 90%. Если %R поднимается выше верхней пограничной линии, значит, быки силь-

Золото (Gold)

Дата	Максимум	Минимум	Цена закр.	%R: 7
8/14	362,2	358,2	361,2	
8/15	363,5	360,2	360,4	
8/16	361,6	360,3	361,3	
8/19	366,5	360,4	362,0	
8/20	362,0	355,3	359,3	
8/21	360,4	358,2	360,1	
8/22	359,9	357,4	357,5	80,36
8/23	357,2	355,3	356,7	87,50
8/26	358,6	357,1	358,5	71,43
8/27	358,8	356,9	357,8	77,68
8/28	359,5	356,1	357,3	70,15
8/29	356,4	353,7	354,1	94,03
8/30	351,5	348,5	351,4	74,56
9/03	352,0	349,4	351,6	71,82
9/04	352,3	351,6	351,8	70,00
9/05	350,7	349,8	350,3	83,64
9/06	352,5	349,8	352,3	65,45
9/09	355,9	353,4	354,3	26,58

Таблица 4.5. Расчет %R

%R определяет расстояние между последней ценой закрытия и максимумом 7-дневного диапазона цен как процент этого диапазона. В приведенной таблице %R рассчитан для 7-дневного окна: его можно расширить или сузить по выбору.

ны, но рынок перекуплен. Если же %R опускается за нижнюю линию, значит, сильны медведи, но рынок перепродан.

психология биржевой толпы

Каждая цена — это сиюминутное соглашение о ценности рынка, достигнутое биржевой толпой. Высшая точка недавнего диапазона показывает уровень, на который быки способны поднять цены: она отражает их максимальную силу. Низшая точка диапазона характеризует максимальную силу медведей в этом диапазоне. Цена закрытия — самое важное соглашение дня, ибо от нее зависят денежные расчеты между трейдерами.

%R сравнивает каждую цену закрытия с недавним диапазоном. Он показывает, способны ли быки поднять сегодняшнюю цену закрытия до верха недав-

него диапазона, а также способны ли медведи опустить его, наоборот, до низа. %R измеряет соотношение сил между быками и медведями к моменту закрытия рынка, кульминационному моменту денежных расчетов.

В течение игрового дня быки могут толкнуть цены выше, а медведи опустить ниже. %R показывает, за кем последнее слово. Если быкам не по силам закрыть цены у максимума, они слабее, чем кажутся. Это благоприятный момент для короткой продажи. Если же медведям не по силам закрыть цены у минимума, они также слабее, чем кажутся. Это благоприятный момент для покупки.

Тактика игры

%R подает три типа игровых сигналов. По уровню силы на первом месте расхождения пиков или впадин; затем внутриграницные развороты (*failure swings*); и, наконец, сигналы о перекупленностиTM и перепроданностиTM (рис. 4.9).

Расхождения

Расхождения между ценами и %R встречаются нечасто. Они указывают на самые лучшие торговые возможности. Если %R, взметнувшись над верхней пограничной линией, упал и не поднимается над ней вторично при следующем подъеме, то образуется расхождение пиков. Оно показывает, что быки ослабевают и вероятен спад цен. Расхождение впадин образуется, когда %R, опустившись за нижнюю линию, поднимается и больше не опускается ниже нее при следующем спаде цен. Это означает, что медведи ослабевают и грядет новый подъем цен.

1. Обнаружив расхождение впадин, играйте на повышение, разместив защитный стоп-приказ ниже последнего минимума.
2. Обнаружив расхождение пиков, играйте на понижение, разместив защитный стоп-приказ выше последнего максимума.

Внутриграницные развороты

Толпе свойственно бросаться из одной крайности в другую, поэтому %R редко разворачивается в середине диапазона. Внутриграницные развороты случаются, когда %R не может подняться выше своей верхней пограничной линии при подъеме или опуститься за нижнюю при спаде.

3. Если возрастающий %R, остановившись в середине подъема, разворачивается вниз, не дойдя до верхней линии, перед вами внутриграницный разворот. Это признак слабости быков и сигнал к продаже.



Рис. 4.9. 7-дневный процентный диапазон Уильямса (%R:7)

Когда %R поднимается выше верхней пограничной линии, он указывает на перекупленность рынка. Когда %R падает за нижнюю пограничную линию, он указывает на перепроданность рынка. Самые сильные сигналы к покупке и продаже подаются расхождения пиков и впадин (на графике они отмечены стрелками). Расхождение пиков типа А в июле подало сигнал к продаже. Расхождение впадин типа А в сентябре дало сильный сигнал к покупке.

Внутриграницные развороты (они обозначены буквами «BP») наблюдаются, когда %R делает разворот, не дойдя до своей пограничной линии. Внутриграницный разворот во время августовской нисходящей тенденции подал сильный сигнал к продаже, а во время сентябрьской восходящей тенденции — сильный сигнал к покупке.

У правого края графика цены набирают высоту. Падение %R за нижнюю пограничную линию подает сигнал к покупке. К игре на понижение можно приступить лишь при появлении расхождения пиков.

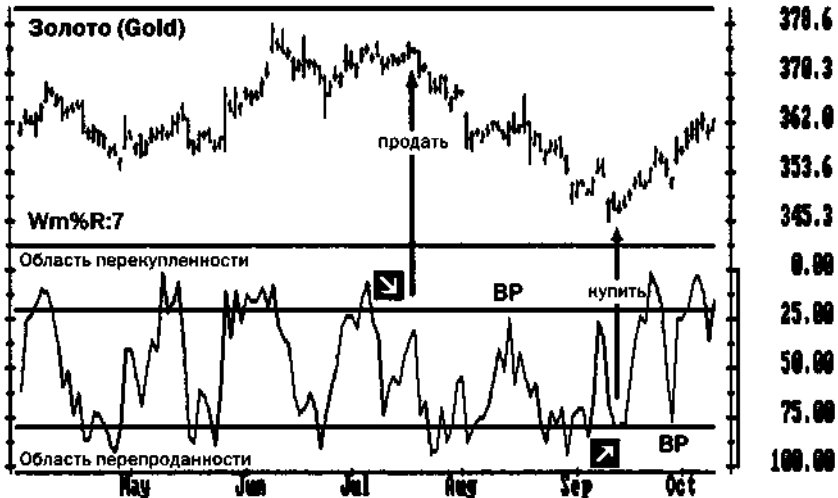
4. Если убывающий %R, остановившись в середине спада, разворачивается и опять идет вверх, не дойдя до нижней пограничной линии, перед вами также внутриграницный разворот. Это признак слабости медведей и сигнал к покупке.

Состояния перекупленности и перепроданности

Когда цены закрываются вблизи верхнего края своего недавнего диапазона, %R входит в область перекупленности и приближается к максимуму. Если они за-

крываются вблизи нижнего края, %R входит в область перепроданное™ и приближается к минимуму. Ни быки, ни медведи не всеильны: им редко удается закрывать цены у пределов диапазона много дней кряду.

5. Если %R поднялся выше верхней погранлинии, он указывает на возможность вершины рынка и подает сигнал к продаже.
6. Если %R опустился за нижнюю погранлинию, он указывает на возможное основание рынка и подает сигнал к покупке.

Сигналы о перекупленности и перепроданности™ лучше срабатывают, когда рынок находится в торговом коридоре. Когда на нем развивается тенденция, эти сигналы возникают преждевременно и могут привести к потерям. При мощном взлете цен %R может оставаться вблизи максимума неделю и дольше. Столь долгое пребывание в области перекупленности указывает скорее на силу рынка, чем на слабость и возможность игры на понижение. При мощном спаде %R может неделями оставаться в области перепроданности™, свидетельствуя скорее о слабости рынка, чем об условиях для покупки.

Торговать, опираясь на сигналы %R о перекупленности™ и перепроданности™, следует лишь после выявления основной тенденции. Если недельный график констатирует крупное повышение, принимайте во внимание лишь сигналы к покупке, которые подает дневное %R, игнорируя его сигнал играть на понижение. Если же недельный график указывает на крупное понижение, то, получив от дневного %R сигнал продавать, начинайте играть на понижение, но не отвечайте на его сигнал о перепроданности™ рынка игрой на повышение.

4.7. СТОХАСТИЧЕСКИЙ ОСЦИЛЛЯТОР

Этим осциллятором пользуются многие трейдеры, имеющие компьютер. Стохастический осциллятор измеряет соотношение между каждой из цен закрытия и недавним диапазоном максимумов и минимумов.

Стохастический осциллятор сложнее процентного диапазона Уильямса. Его расчет производится в несколько этапов, на каждом из которых отсеивается рыночный шум и отбраковываются ложные сигналы. Стохастический осциллятор состоит из двух линий: быстрой, обозначенной «%K», и медленной, обозначенной «%D».

1. Первый этап расчета стохастического осциллятора — получение несглаженной стохастической линии, или %K:

$$\%K \equiv \frac{C_{\text{закр.}} - Min_{n-1}}{Max_{n-1} - Min_{n-1}} \times 100,$$

Швейцарский франк

Дата	Максимум	Минимум	Цена закр.	%K: 5	%D: 5	Медл. %D
9/16	68,07	67,24	67,83			
9/17	68,22	67,79	67,97			
9/18	67,61	66,81	67,36			
9/19	67,52	67,02	67,25			
9/20	67,57	66,87	67,50	48,94		
9/23	68,21	67,89	68,04	87,23		
9/24	68,53	67,48	67,64	48,26	60,57	
9/25	67,87	67,57	67,71	50,60	60,54	
9/26	67,97	67,48	67,58	42,77	47,22	56,11
9/27	68,30	67,37	68,23	74,14	53,79	53,85
9/30	68,49	68,25	68,37	86,21	64,57	55,20

Таблица 4.6. Расчет стохастического осциллятора

- %K быстрого стохастического осциллятора аналогична %R.
- %D быстрого стохастического осциллятора получена сглаживанием %K по 3-дневному окну.
- %D быстрого стохастического осциллятора становится %K медленного стохастического осциллятора и вторично сглаживается для получения %D медленного стохастического осциллятора.

Для построения стохастического осциллятора большинство трейдеров пользуются компьютерами. Выбор окна стохастического осциллятора зависит от того, какую тенденцию вы хотите выявить. Узкое окно (около пяти дней) позволяет опознать краткосрочные развороты, а более широкое (2-3 недели) — более значимые перемены на рынке.

где

$P_{\text{сег}}$ — сегодняшняя цена закрытия;

Мин_n — низший минимум в выбранном окне;

Макс_n — высший максимум в выбранном окне;

n — количество дней в окне (выбирается трейдером).

Стандартное окно стохастического осциллятора — пять дней, но некоторые трейдеры используют и более широкое. Узкое окно помогает выявить большее число разворотов, а более широкое — наиболее важные из них.

2. Второй этап — получение линии %D. Для этого линию %K сглаживают (обычно по 3-дневному окну). Расчет производят несколькими способами, например:

$$\%D = \frac{\text{3-дневная сумма } (Ц_{\text{сер}} - \text{Мин}_n)}{\text{3-дневная сумма } (\text{Макс}_n - \text{Мин}_n)} \times 100$$

4.7. СТОХАСТИЧЕСКИЙ ОСЦИЛЛЯТОР

165

$$0_{/oD} = \frac{\text{3-дневная сумма } (D_{\text{сер}} - \text{Мин}_n)}{\text{3-дневная сумма } (\text{Макс}_n - \text{Мин}_n)} \wedge_{100}$$

Есть два варианта стохастического осциллятора: быстрый и медленный. **Быстрый стохастический осциллятор** (fast stochastic) представлен двумя линиями — %К и %D. Он очень чувствителен к разворотам рынка, но дает много ложных сигналов. Поэтому лучше использовать менее чувствительный **медленный стохастический осциллятор** (slow stochastic). В этом случае линия %D быстрого стохастического осциллятора становится линией %К медленного стохастического, а после сглаживания повторением второго этапа эта линия %D превращается в линию %D медленного стохастического осциллятора. Этот вариант лучше отфильтровывает рыночный шум и дает меньше ложных сигналов. Чаще всего трейдеры используют 5-дневный медленный стохастический осциллятор со сглаживанием по 3-дневному окну (табл. 4.6).

Стохастический осциллятор колеблется от 0 до 100. Пограничные наносятся на уровнях в 20% и 80% и обозначают области перекупленное™ и перепроданное™. Медленный стохастический осциллятор редко достигает тех же предельных уровней, что несглаженный индекс Уильямса.

Психология биржевой толпы

Каждая цена — это соглашение о ценности рынка, достигнутое всеми трейдерами в момент сделки. Особенно важны цены закрытия, т. к. от них зависят денежные расчеты между трейдерами. Максимум в любом окне отражает максимальную силу быков в этот период, а минимум — максимальную силу медведей.

Стохастический осциллятор измеряет способность быков или медведей закрыть цены у верхнего или нижнего края недавнего диапазона. При подъемах цен рынок обычно закрывается вблизи максимума. Если быки могут поднять цены в течение дня, но не в состоянии закрыть их у высшего уровня, то стохастический осциллятор поворачивает вниз. Он указывает, что быки слабее, чем кажутся, и дает сигнал к продаже.

При нисходящих тенденциях цены обычно закрываются вблизи минимума. Если в конце дня цены оказываются вблизи максимума, значит, медведи могут понижать цены временно, в течение дня, но не в силах удерживать их на низком уровне. Поворот стохастического осциллятора вверх означает, что медведи слабее, чем кажутся: это сигнал к покупке.

Тактика игры

Стохастический осциллятор показывает, когда быки или медведи становятся сильнее или слабее. Он помогает определить, у какой группы больше шансов выиграть текущую рыночную схватку. В пари об исходе поединка логичнее делать ставку на более сильного соперника.



Рис. 4.10. 5-дневный медленный стохастический осциллятор

Когда стохастические линии поднимаются выше или опускаются ниже пограничных, они помогают выявить развороты цен. Эти сигналы хорошо действуют во время торговых коридоров, но становятся весьма преждевременными на начальном этапе новой тенденции (см. начало сентября). Самые лучшие сигналы стохастического осциллятора поступают при его расхождении с ценами. В начале октября произошло расхождение пиков типа А, как раз перед резким спадом цен.

Решив играть на повышение или понижение на основе сигналов стохастического осциллятора, размещайте защитный стоп-приказ под последней впадиной или над последним пиком. У правого края графика стохастический осциллятор подает сигнал к покупке.

Стохастический осциллятор подает три типа игровых сигналов. По уровню силы на первом месте — расхождения пиков или впадин; на втором — уровень стохастических линий; и, наконец, на третьем — их направление (рис. 4.10).

Расхождения

Наиболее сильные сигналы к покупке или продаже стохастический осциллятор посылает при расхождениях с ценами.

1. Расхождение впадин происходит, когда цены падают на новую глубину, однако впадина стохастического осциллятора выше предыдущей. Это показывает, что медведи выдыхаются. Подъем стохастического осциллятора от второй впадины подает сигнал к покупке: играйте на повышение, разместив защитный стоп-приказ ниже последнего минимума. Самые силь-

ные сигналы к покупке — когда первая впадина находится под нижней погранлинией, а вторая — над ней.

2. Расхождение пиков происходит, когда цены подскакивают на новую высоту, а пик стохастического осциллятора ниже, чем при предыдущем подъеме. Значит, быки выдыхаются. Разворот стохастического осциллятора вниз от второго пика — сигнал к продаже: играйте на понижение, разместив защитный стоп-приказ чуть выше последнего максимума цен. Самые сильные сигналы к продаже поступают, когда первый пик находится выше верхней погранлинии, а второй — ниже.

Состояния перекупленное™ и перепроданное™

Если стохастический осциллятор поднимается выше верхней погранлинии, он указывает на перекупленность рынка. Понятие «перекупленный» означает рынок, поднявшийся слишком высоко и готовый повернуть вниз. Если же стохастический осциллятор опускается за нижнюю погранлинию, он оповещает о перепроданности рынка. Понятие «перепроданный» означает, что рынок опустился слишком низко и готов к развороту вверх.

Эти сигналы хорошо срабатывают в торговых коридорах, но не во время тенденций. При восходящих тенденциях стохастический осциллятор быстро поднимается в область перекупленное™ и неустанно подает сигналы к продаже, меж тем как рынок идет на подъем. При нисходящих тенденциях стохастический осциллятор быстро опускается в область перепроданности и неустанно подает преждевременные сигналы к покупке, в то время как рынок продолжает падать. Поэтому сигналы осциллятора лучше фильтровать с помощью индикатора тенденции в более крупном масштабе времени (см. раздел 9.1). Торговая система «Тройной выбор» позволяет принимать сигналы к покупке от дневного стохастического осциллятора, только если недельная тенденция идет на повышение. А в случае недельной нисходящей тенденции можно принимать лишь сигналы к продаже.

3. Обнаружив на недельном графике восходящую тенденцию, подождите, когда дневные стохастические линии опустятся за нижнюю погранлинию. Затем, не дожидаясь их пересечения или поворота вверх, дайте приказ о покупке над максимумом последнего дня. Открыв длинную позицию, разместите защитный стоп-приказ под минимумом данного или предыдущего дня, ориентируясь на более низкую величину. Очертание впадин стохастических линий нередко позволяет судить о возможной силе подъема. Узкая и мелкая впадина — признак слабости медведей и грядущего сильного подъема. Широкая и глубокая впадина — признак силы медведей и грядущего слабого подъема. Лучше опираться лишь на сильные сигналы к покупке.

4. Обнаружив на недельном графике нисходящую тенденцию, подождите, пока дневные стохастические линии не поднимутся над своей верхней пограничной линией. Затем, не дожидаясь их пересечения или поворота вниз, разместите приказ о короткой продаже под минимумом последнего дня. Если дождаться пересечения стохастических линий, то к этому моменту рынок зачастую уже находится в свободном падении. Начав игру на понижение, разместите защитный стоп-приказ над максимумом данного или предыдущего дня, ориентируясь на более высокую величину. Очертание пика стохастической линии нередко позволяет судить о резкости предстоящего спада. Узкий пик — признак слабости быков и резкого грядущего спада. Высокий и широкий пик — признак силы быков: этот сигнал к продаже лучше пропустить.
5. Не покупайте, если стохастическая линия находится в области перекупленности, и не играйте на понижение, если она указывает на перепроданность рынка. Придерживаясь этого правила, вы отфильтруете большинство проигрышных сделок!

Направление линий

Если обе стохастические линии движутся в одном направлении, они подтверждают краткосрочную тенденцию. Если и цены, и обе стохастические линии направлены по восходящей, это говорит о вероятном продолжении восходящей тенденции. Если же и цены, и обе стохастические линии направлены по нисходящей, это говорит о продолжении краткосрочной нисходящей тенденции.

На заметку

Стохастический осциллятор можно использовать в любом масштабе времени: недельном, дневном, внутридневном. Недельный стохастический осциллятор обычно меняет направление за неделю до недельной гистограммы MACD. Своим разворотом он предупреждает о возможном развороте на следующей неделе и гистограммы MACD — индикатора тенденции. Значит, пора уплотнить стоп-приказы по существующим позициям или снять прибыль.

Важно правильно выбрать **ширину окна стохастического осциллятора**. Краткосрочные осцилляторы отличаются большей чувствительностью; долгосрочные осцилляторы улавливают лишь наиболее значительные вершины и основания. Если стохастический осциллятор использовать как единственный индикатор, лучше выбирать для него окно пошире. Если же он часть торговой системы, где есть и индикаторы тенденций, лучше взять узкое окно.

Есть оригинальный способ использования стохастического осциллятора — это «**стохастический скачок**» (stochastic pop). Поднимаясь над верхней

погранлинии, стохастическая линия, как известно, указывает на силу рынка. Поэтому можно купить в расчете на краткосрочный подъем, но потом — едва стохастический осциллятор повернет вниз — быстро продать. С помощью этого сигнала можно уловить последний всплеск волны повышения.

Стохастический осциллятор — излюбленный инструмент разработчиков автоматических торговых систем. Эти современные алхимики пытаются использовать его чисто механически: раз обе стохастические пересеклись, надо покупать или продавать. А когда подобный метод не дает чудотворного результата, хаотично используют стохастический осциллятор. Игровая тактика на основе пересечения стохастических линий — сколько их не оптимизируй — не приведет к победе, т. к. этот индикатор действует по-разному в условиях тенденции и в условиях торгового коридора.

4.8. ИНДЕКС ОТНОСИТЕЛЬНОЙ СИЛЫ

Индекс относительной силы (relative strength index, RSI) ввел в практику Дж. Уэллс Уайлдер-мл. (J Welles Wilder, Jr.). Сейчас этот осциллятор включен в большинство компьютерных программ по техническому анализу. RSI измеряет силу рынка через изменения его цен закрытия. Этот индикатор может разворачиваться и подавать сигналы либо с опережением цен, либо одновременно, но не с запаздыванием.

$$RSI = 100 - \frac{100}{1 + RS}$$

$$RS = \frac{\text{среднее значение ПОВЫШЕНИЯ цен закрытия в данном окне}}{\text{среднее значение Понижения цен закрытия в данном окне}}$$

$$RS = \frac{\text{среднее значение ПОВЫШЕНИЯ цен закрытия в данном окне}}{\text{среднее значение Понижения цен закрытия в данном окне}}$$

При изменении окна, выбираемого трейдером, профиль пиков и впадин RSI не изменяется. При более узком окне в 7 или 9 дней игровые сигналы RSI становятся более зримыми. Для расчета и построения графика RSI большинство трейдеров пользуются компьютерами. Расчет 7-дневного RSI для любого рынка производится так:

1. Зафиксируйте цены закрытия последних 7 дней.
2. Отметьте дни, когда рынок закрылся выше, чем накануне, и определите сумму всех повышений цен. Затем разделите ее на 7 для выведения среднего значения ПОВЫШЕНИЙ цен закрытия.
3. Отметьте дни, когда рынок закрылся ниже, чем накануне, и определите сумму всех понижений цен. Затем разделите ее на 7 для выведения среднего значения Понижений цен закрытия.

Швейцарский франк

Дата	Цена закр.	Сред. ПОВЫШ: 7	Сред. Пониж: 7	RSI: 7
10/29	77,34			
10/30	78,02			
10/31	77,71			
11/1	78,45			
11/2	79,15			
11/5	79,91			
11/6	79,63			
11/7	79,99	0,4629	0,0843	84,60
11/8	79,96	0,3967	0,0765	83,83
11/9	79,94	0,3401	0,0685	83,24
11/12	79,96	0,2943	0,0587	83,38
11/13	79,76	0,2523	0,0789	76,18
11/14	80,09	0,2634	0,0676	79,58
11/15	79,72	0,2258	0,1108	67,08
11/16	80,10	0,2478	0,0950	72,29

Таблица 4.7 Расчет 7-дневного RSI

Сначала вычислите средние значения ПОВЫШЕНИЙ и Понижений цен закрытия за последние 7 дней. Подставив затем полученные величины в формулу расчета RSI, приступайте к упрощенной процедуре расчета, как указано в разделе 4.8.

- Определите относительную силу (RS), для чего разделите среднее значение ПОВЫШЕНИЙ цен закрытия на среднее значение Понижений цен закрытия. Для получения RSI подставьте эту величину RS в приведенную выше формулу.
- Повторяйте эту операцию для каждого дня (табл. 4.7).

При расчете RSI вручную эту процедуру можно упростить. Имея данные за первые 7 дней, расчеты для всех остальных дней можно вести, заменив пункты 2 и 3 следующими:

- Умножьте вчерашнее среднее значение ПОВЫШЕНИЯ цен закрытия на 6, прибавьте сегодняшнее значение ПОВЫШЕНИЯ цен закрытия (если такое имеется) и разделите сумму на 7. Это и есть новое среднее значение ПОВЫШЕНИЯ цен закрытия.

- Умножьте вчерашнее среднее значение Понижения цен закрытия на 6, прибавьте сегодняшнее значение Понижения цен закрытия (если таковое имеется) и разделите сумму на 7. Это и есть новое среднее значение Понижения цен закрытия. Далее переходите к пункту 4, описанному выше.

RSI колеблется от 0 до 100. Достигнув пика и развернувшись вниз, RSI тем самым отмечает вершину. Достигнув впадины и развернувшись вверх, RSI тем самым отмечает основание. Подобные развороты происходят на разных уровнях на различных рынках или даже на одном и том же рынке в периоды бычьих и медвежьих тенденций.

Уровни перекупленное™/перепроданное™ меняются от рынка к рынку и из года в год. Нет волшебных уровней, выделяющих все вершины и основания. Сигналы о перекупленное™ и перепроданное™ сродни понятиям «тепло» и «холодно»: одна и та же температура по-разному расценивается в зимнее и летнее время.

Погранлинии должны отсекают самые высокие пики и самые низкие впадины RSI. Эти линии нередко наносятся на уровнях в 30% и 70%. Некоторые трейдеры используют уровни в 40% и 80% для рынков с восходящей тенденцией и в 20% и 60% — для рынков с нисходящей тенденцией. Рекомендую следовать правилу 5%: наносить каждую из линий на уровне, выше которого RSI удерживался в течение менее 5% своего периода за истекшие четыре-шесть месяцев. Расположение погранлинии нужно корректировать примерно раз в три месяца.

Психология биржевой толпы

Каждая цена представляет собой соглашение о ценности рынка, достигнутое всеми трейдерами в момент сделки. Цена закрытия — самое важное соглашение дня, т. к. от нее зависят оценки денежных счетов трейдеров. Если рынок закрывается выше, то быки в выигрыше, а медведи в проигрыше. Если рынок закрывается ниже, то в выигрыше медведи, а в проигрыше быки.

Большинство игроков пристальнее всего следят именно за ценами закрытия. На фьючерсных рынках переход денег из кармана проигравших в карман победителей совершается в конце каждого игрового дня. RSI показывает, кто — быки или медведи — сильнее к моменту закрытия рынка, его кульминационному расчетному моменту.

Тактика игры

RSI подает сигналы трех типов. По уровню силы на первом месте — расхождения, на втором — графические модели и, наконец, на третьем — уровни RSI.

Расхождения пиков и впадин

Расхождения между RSI и ценами подают самые сильные сигналы к покупке и продаже. Они обычно возникают при образовании важных вершин и оснований. Они указывают, что тенденция ослабла и готова развернуться (рис. 4.11).

1. Расхождения впадин подают сигнал к покупке. Они возникают, когда цены опускаются на новую глубину, а впадина RSI выше предыдущей. Покупайте, как только RSI повернет от второй впадины; защитный стоп-приказ размещайте ниже последней впадины цен. Сигналы к покупке особенно сильны, когда первая впадина RSI находится под нижней погранилинией, а вторая — над ней.
2. Расхождения пиков подают сигналы к продаже. Они возникают, когда цены достигают новой высоты, а пик RSI уступает предыдущему. Играйте на понижение, как только RSI повернет вниз от второго пика; защитный стоп-приказ размещайте над последним пиком цен. Сигналы к продаже особенно сильны, когда первый пик RSI находится над верхней погранилинией, а второй — под ней.

Графические модели

Традиционные методы анализа графиков цен подходят для RSI больше, чем для других индикаторов. Линии тренда, уровни поддержки и сопротивления, модели «голова и плечи» дают важные сигналы. Нередко эти сигналы RSI на несколько дней опережают сигналы графиков цен, позволяя предугадать возможные изменения тенденции. Так, прорыв линий тренда RSI часто происходит за два дня до прорыва линий тренда цен.

3. Когда RSI прорывает свою нисходящую линию тренда и закрывается выше нее, размещайте приказ о покупке над линией тренда цен, чтобы уловить момент прорыва вверх.
4. Когда RSI прорывает свою восходящую линию тренда, размещайте приказ о короткой продаже под линией тренда цен, чтобы уловить прорыв вниз.

Уровни RSI

Подъем RSI над его верхней погранилинией показывает, что быки сильны, но рынок вступает в состояние перекупленности. Падение RSI за нижнюю погранилинию показывает, что медведи сильны, но рынок вступает в состояние перепроданное™.



Рис. 4.11. 7-дневный RSI

Самые надежные сигналы RSI подает при расхождении с ценами. Самые сильные расхождения возникают, когда цены достигают нового максимума или минимума, а RSI не в состоянии пересечь пограничную линию.

Обычно RSI прорывает свои линии тренда раньше цен. На графике можно найти еще ряд примеров в дополнение к отмеченным, когда прорывы RSI ознаменовали собой поворотные моменты в курсе швейцарского франка. У правого края графика RSI, прорывая нисходящую линию тренда, подтверждает расхождение впадин и дает сигнал к покупке.

Покупать на основании этих сигналов стоит, только когда недельная тенденция идет вверх, а открывать короткие позиции — только когда она идет вниз (см. раздел 9.1).

5. Покупайте, если RSI, опустившись за нижнюю пограничную линию, затем поднимется над ней.
6. Играйте на понижение, если RSI, поднявшись над своей верхней пограничной линией, опустится затем ниже нее.

Глава 5

Необходимые факторы

5.1. ОБЪЕМ

Объем торговли отражает активность трейдеров. Каждая единица объема отражает действия двух человек: один покупает акцию, а другой ее продает; или один покупает контракт, а другой его продает. Дневной объем — это число контрактов или акций, купленных и проданных за один день.

Обычно на графиках объем торговли изображается в виде гистограммы, вертикальных столбиков, высота которых отражает объем каждого дня (рис. 5.1). Этот график обычно располагается под ценами. Изменения объема отражают реакцию быков и медведей на перепад цен. Иногда изменения объема подсказывают, насколько вероятно продолжение или разворот тенденции.

Многие трейдеры пренебрегают объемом: мол, к чему он, если цены и так отражают все известные на сегодня биржевые данные. «Платят по цене, а не по объему», — посмеиваются они. Но профессионалы знают, что анализ объема помогает глубже постичь ситуацию на рынке и успешнее сыграть.

Есть три вида измерения объема торговли.

1. Число купленных и проданных акций или контрактов. Именно так определяет объем Нью-Йоркская фондовая биржа. Это самое объективное измерение объема.
2. Число совершенных сделок. Так определяет объем Лондонская фондовая биржа. Это измерение менее объективно, т.к. не делает различий между сделкой размером 100 и 5000 акций.
3. Тиковый объем (tick volume) — число изменений цен за выбранное окно: за десять минут, за час и т.д. Тиковым он назван потому, что в большинстве случаев цены изменяются на один тик*. Большинство американских фьючерсных рынков не дают сведений об объеме в течение дня, и внутридневные игроки нашли ему приближенную замену в тиковом объеме.

* Тик (tick) — минимально допустимое изменение цены на данном рынке.



Рис. 5.1. Объем торговли

Для толкования объема надо соотносить его изменения с перепадами цен.

- А. Рост объема при восходящей тенденции предвещает продолжение подъема цен. Покупайте или добавьте к длинным позициям.
- Б. Цены подскочили, и объем более чем удвоился. Это сигнал о том, что подъем цен подходит к концу. Уплотните защитные стоп-приказы по длинным позициям.
- В. Цены поднялись почти до уровня предыдущего максимума, однако объем значительно уступает предыдущему. Это расхождение пиков указывает, что тенденция достигла предела. Закройте длинные позиции и играйте на понижение.
- Г. Цены упали при паническом скачке объема. За подобным «кульминационным падением» цен на высоком объеме почти всегда следует новый спад до того же уровня, но на вялом объеме. Уплотните защитные стоп-приказы по коротким позициям.
- Д. Цены на серебро упали на новую глубину, однако объем ниже, чем в точке Г: это типичный тест «кульминационного основания». Закрой те короткие позиции и играйте на повышение.
- Е. Достижение нового максимума цен сопровождается ростом объема аналогично ситуации в точке А. Сохраняйте длинные позиции.

Объем торгов отражает активность продавцов и покупателей. Сопоставив объемы двух рынков, можно определить, какой из них активнее, или ликвиднее. На более ликвидном рынке проскальзывание, как правило, меньше, чем на вялом, низкообъемном.

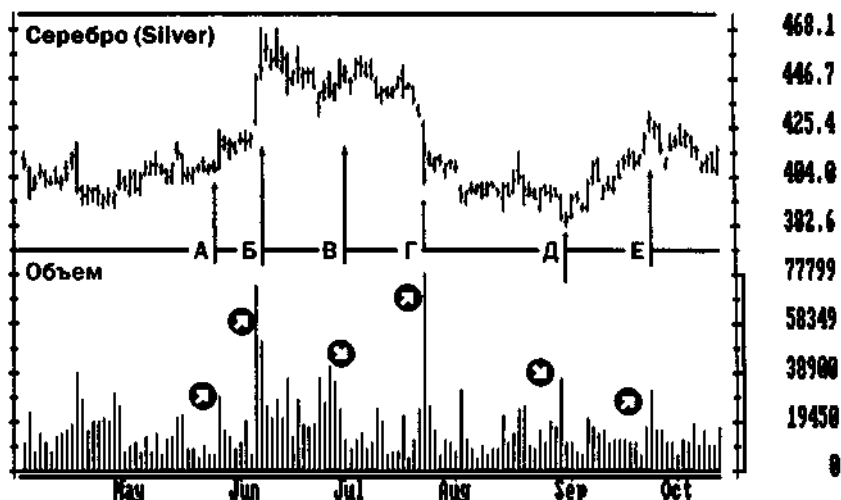
Психология биржевой толпы

Объем торговли отражает степень финансовой и эмоциональной вовлеченности трейдеров в игру, а также уровень их потерь. Решение о покупке или продаже может быть принято взвешенно, но после того, как сделка заключена, у большинства начинаются эмоции. И продавцы, и покупатели жаждут сыграть верно. Глядя на рынок, они и стенают, и молятся, и хватаются за талисманы. Объем отражает степень не только финансовой, но и эмоциональной вовлеченности трейдеров.

Каждое изменение цен перекачивает деньги из кармана проигравших в карман победивших. При подъеме выигрывают те, кто поставил на повышение, а в убытке остаются играющие на понижение. При спаде цен выигрывают те, кто поставил на понижение, а теряют играющие на повышение. Победившие рады и воодушевлены, проигравшие удручены и подавлены. Любое колебание цен вознаграждает одну половину трейдеров и бьет по другой. При подъеме цен стонут медведи, при спаде — быки. И чем выше объем, тем больше стонов на рынке.

Потери для трейдеров — как горячая вода для лягушки. Если ее бросить в кастрюлю с горячей водой, она от резкой боли выпрыгнет. Но если бросить лягушку в холодную воду, а затем медленно ее нагревать, то можно сварить ее заживо. Если цены, подскочив, бьют по трейдеру, он от боли выпрыгивает из проигрышных позиций и ликвидирует их. Но тот же трейдер может терпеть долго, если потери растут медленно.

На спокойном рынке — типа рынка зерновых — можно потерять большие деньги, несмотря на то, что один цент стоит всего 50 долларов. Если цена на зерно идет против вас на несколько центов в день, это терпимо. Вы можете держаться проигрышных позиций, а тем временем эти центы сложатся в многотысячные потери. Другое дело — скачки цен: при них толпа проигравших в панике закрывает позиции. Выбросив паникеров, рынок готов к развороту. При умеренном объеме тенденции могут длиться и длиться, но от скачка объема они обычно выдыхаются.

Допустим, трейдер продает убыточную длинную позицию. Но кто же покупатель? Им может быть спекулянт, сыгравший ранее на понижение, а теперь настроенный снять прибыль: он покупает для закрытия позиции. Другой возможный покупатель — скупщик дешевизны: он берет на себя позицию вышедшего неудачника и либо действительно улавливает благоприятный минимум, либо сам становится неудачником.

А если трейдер покупает для закрытия убыточной короткой позиции? Кто продает ему? Продавцом может оказаться сметливый инвестор, снимающий прибыль с давно открытой длинной позиции. Другой возможный продавец — трейдер, играющий на понижение из-за того, что цены, на его взгляд, слишком высокие. Он сменяет неудачника, закрывшего короткую позицию; верен его ход или нет — покажет будущее.

Когда цены растут, играющие на понижение бегут, они покупают для закрытия, чем подталкивают рынок вверх. Это еще больше пугает играющих на понижение: они покупают, и таким образом подъем сам себя подпитывает. Когда цены падают, сыгравшие на повышение начинают продавать позиции, чем толкают рынок еще ниже. Сдавшиеся трейдеры — двигатели тенденций. Тенденция, которая развивается на устойчивом объеме, скорее всего, продолжится. Устойчивый объем показывает, что на смену выбывшим приходят новые неудачники. Они для тенденций — как рабы для строителей пирамид: в обоих случаях требуется пополнять их ряды.

Иссякающий объем показывает, что приток неудачников скудеет и тенденция готова развернуться. Это происходит, когда многие проигравшие осознают ошибочность своих действий. Старые неудачники выбывают, а новые не поступают. Усыхание объема — признак надвигающегося разворота тенденции.

Непомерный скачок объема также свидетельствует о близком исходе тенденции. Он показывает, что проигравшие в панике бегут с рынка. Случалось ли вам передержать позицию в убыточной сделке? Когда мучительность потерь становится невыносимой, вы закрываете позицию, тенденция вскоре меняет направление, и рынок начинает двигаться в спрогнозированную вами сторону, но — увы — без вас! И так происходит все время, ибо большинство дилетантов одинаково реагируют на стрессовую ситуацию: терпят, а потом вылетают из игры почти одновременно. Профессионалы же быстро закрывают убыточные позиции, не дожидаясь новых ударов.

При торговых коридорах объем относительно низок, поскольку мучительность потерь сравнительно невелика. Малые колебания цен устраивают игроков, так что узкие коридоры без тенденции кажутся нескончаемыми. Прорыв цен нередко сопровождается резким ростом объема, ибо проигравшие бросаются к выходу. Прорыв на низком объеме — признак слабой эмоциональной вовлеченности в новую тенденцию. В таком случае вполне вероятно возвращение цен в торговый коридор.

Возрастающий объем в период подъема свидетельствует о притоке покупателей и игроков на понижение. Первые готовы покупать даже по высокой цене, а вторые не менее готовы продавать. Возрастание объема показывает, что старых недотеп сменяют новые.

Уменьшение объема при подъеме означает, что быки менее склонны покупать, а медведи больше не стремятся продавать. Осторожные медведи вообще давно вышли из игры, а следом за ними и новички, не вынесшие боли потерь. Спад объема показывает, что у восходящей тенденции горячее на исходе, и она готова развернуться.

Иссякающий объем при спаде показывает, что медведи менее склонны играть на понижение, а быки больше не стремятся к выходу из сделок. Осторожные быки вообще уже давно продали, а дилетантов вытеснили потери, на что

указывает убывающий объем. Оставшиеся быки более терпимы к боли потерь. Возможно, у них больше денег или они позднее и ниже купили при спаде, или же и то, и другое. Убывающий объем предвещает вероятный разворот нисходящей тенденции.

Эти наблюдения касаются недельных, дневных и более краткосрочных графиков. Практическое правило: если сегодняшний объем выше вчерашнего, сегодняшняя тенденция, вероятно, продолжится и завтра.

Тактика игры

Понятия «высокий объем» и «низкий объем» относительны. Что мало для IBM, велико для компании «Электронная мухобойка»; что мало для рынка золота, велико для рынка платины, и т.д. Практическое правило: на любом рынке высокий объем на 25% превосходит средний за последние полмесяца, а низкий объем по крайней мере на 25% ниже среднего.

1. Высокий объем подтверждает тенденции. Если цены достигают нового пика и объем также достигает новой высоты, то цены, скорее всего, опять поднимутся к этому пику или выше.
2. Если рынок опускается на новый минимум, а объем достигает нового максимума, то цены, вероятно, опять упадут до этого уровня или ниже. За «кульминационным падением» цен на высоком объеме почти всегда следует новый спад до того же уровня на вялом объеме, который создает прекрасную возможность покупки.
3. Если объем падает во время тенденции, это указывает на ее готовность к развороту. Если рынок достигает новой высоты, а объем ниже, чем на предыдущем пике, выискивайте возможность короткой продажи. Для нисходящих тенденций этот подход менее приемлем, т. к. спад может продолжаться и при малом объеме. Как говорят на Уолл-стрит, «рынки поднимаются лишь от покупок, но упасть они могут и под тяжестью собственного веса».
4. Наблюдайте за объемом, когда цены временно идут против тенденции. Когда восходящая тенденция прерывается спадом, объем нередко взлетает в ажиотажном снятии прибылей. Если спад продолжается, а объем уменьшается — значит быки больше не бегут и продажная лихорадка прошла. Иссякающий объем показывает, что противодействие на исходе: вновь готова утвердиться восходящая тенденция. Это указывает на хорошие условия для покупки. Крупные нисходящие тенденции нередко прерываются подъемами, которые начинаются при высоком объеме. По мере выбывания слабых медведей объем падает, подавая сигнал к короткой продаже.

На заметку

Для определения тенденции объема можно использовать скользящее среднее. Угол наклона 5-дневного экспоненциального скользящего среднего указывает тенденцию в изменении объема. Можно также прибегнуть к линиям тренда объема, следя за их прорывами (см. раздел 3.4). Прорывы на графиках объема подтверждают прорывы на графиках цен.

Индикаторы, основанные на объеме, зачастую дают более точные сигналы, чем объем сам по себе. Это такие индикаторы, как индекс трейдеров, индекс Херрика, индекс силы и др. (см. главы 6 и 7).

5.2. ИНДИКАТОРЫ ОБЪЕМА

Оценить объем помогают несколько индикаторов. Некоторые трейдеры строят 5-дневное экспоненциальное скользящее среднее объема: угол его наклона указывает тенденцию объема (см. разделы 4.2 и 5.1). Другие прибегают к балансовому объему и индикатору накопления/распределения.

Балансовый объем

Этот индикатор изобрел и описал в книге «Новая стратегия дневного анализа рынка акций» (New Strategy of Daily Stock Market Timing) Джозеф Гранвилл (Joseph Granville). Он использовал балансовый объем (on-balance volume, OBV) как опережающий индикатор рынка акций, однако его последователи применили этот индикатор к фьючерсным рынкам.

OBV—это текущий суммарный объем. Он повышается или понижается каждый день в зависимости от того, как закрылся рынок: выше или ниже, чем накануне. Повышение означает, что на данный день победа за быками; величина объема этого дня прибавляется к OBV. Понижение означает, что на данный день победа за медведями; объем этого дня вычитается из OBV. При неизменных ценах закрытия OBV остается прежним.

OBV нередко возрастает или падает прежде, чем меняется тенденция, т. е. это опережающий индикатор. Как выразился Гранвилл, «объем — это пар, движущий рыночный паровоз».

психология биржевой толпы

Цены представляют собой соглашение о ценности рынка, а объем торгов отражает эмоциональное состояние игроков, т. е. глубину их финансовой и эмоциональной вовлеченности, а также боль проигравших (см. раздел 5.1). OBV — это текущий суммарный объем. Он выявляет изменения в степени вовлеченности трейдеров в игру и силу их боли.

Подъем *OBV* до новой высоты показывает, что быки сильны, медведи прижаты, а цены готовы возрасти. Новый минимум *OBV* показывает, что сильны медведи, прижаты быки, а цены готовы упасть. Если направление *OBV* отклоняется от направления цен, значит, эмоции толпы не в ладу с ее мнением. А толпа скорее подчинится эмоциям, чем рассудку. Поэтому изменения объема часто предвосхищают перемены цен.

Торговые сигналы

Профиль пиков и впадин *OBV* важнее, чем его абсолютные уровни. Уровни зависят от того, когда начался расчет *OBV*. Когда объем повышается или понижается одновременно с ценами, он подтверждает тенденцию. Если объем и цена достигают новой высоты, восходящая тенденция, вероятно, продолжится. Если объем и цена падают на новые минимумы, нисходящая тенденция, вероятно, пойдет еще ниже. Поэтому надежнее торговать в направлении тенденции, подтвержденной *OBV* (рис. 5.2).

1. Подъем *OBV* до нового максимума подтверждает, что быки сильны; он показывает, что цены могут подняться еще выше, и подает сигнал к покупке. Падение *OBV* на новый минимум подтверждает, что сильны медведи; он предупреждает о вероятном понижении цен и подает сигнал играть на понижение.
2. Самые сильные сигналы *OBV* подает при расхождении с ценами. Если цены, поднявшись, скатываются, но затем взлетают до нового максимума, а новый пик *OBV* ниже предыдущего, то он образует расхождение пиков и подает сигнал к продаже. Если цены, упав, подсакивают, но затем опускаются на новую глубину, а новая впадина *OBV* выше предыдущей, то он образует расхождение впадин и подает сигнал к покупке. Долговременные расхождения сильнее кратковременных. Расхождения сроком несколько недель подают более сильные сигналы, чем расхождения сроком несколько дней.
3. Если цены находятся в торговом коридоре, а *OBV* поднимается на новую высоту, то он подает сигнал к покупке. Если же цены находятся в торговом коридоре, а *OBV* падает на новую глубину, то он подает сигнал к короткой продаже.

Индикатор накопления/распределения

Этот индикатор разработал и описал в 1972 году в книге «Как я сколотил миллион (How I Made a Million Dollars)» Ларри Вильяме (Larry Williams). Индикатор задуман как опережающий для сделок с акциями, но некоторые аналитики применяют его и для фьючерсов. Индикатор накопления/распределения



Рис. 5.2. Балансовый объем

Если OBV движется в том же направлении, что и цена, он подтверждает ее тенденцию. Восходящая линия тренда OBV (A) подтверждает рост цены акции. Прорыв этой линии в марте — сигнал к продаже. Возле пика мы видим два сигнала к игре на понижение. Первый, в начале апреля, исходит от расхождения пиков между OBV и ценой. Полмесяца спустя OBV пробивает свой уровень поддержки Б, подавая второй сигнал. Нисходящая линия тренда OBV (B) подтверждает спад цен: держите короткие позиции. Прорыв вверх в июле — сигнал к их закрытию.

(accumulation/distribution, A/D) отличается тем, что он, наряду с объемом, замеряет соотношение между ценами открытия и закрытия.

Если рынок закрывается выше, чем открылся, победа в тот день за быками, и A/D плюсовой. Если уровень закрытия ниже уровня открытия, победили медведи, и A/D минусовой. Если цена закрытия равна цене открытия, победителей нет, и A/D нулевой. Суммируя данные A/D за каждый день, получаем кумулятивный индикатор накопления/распределения.

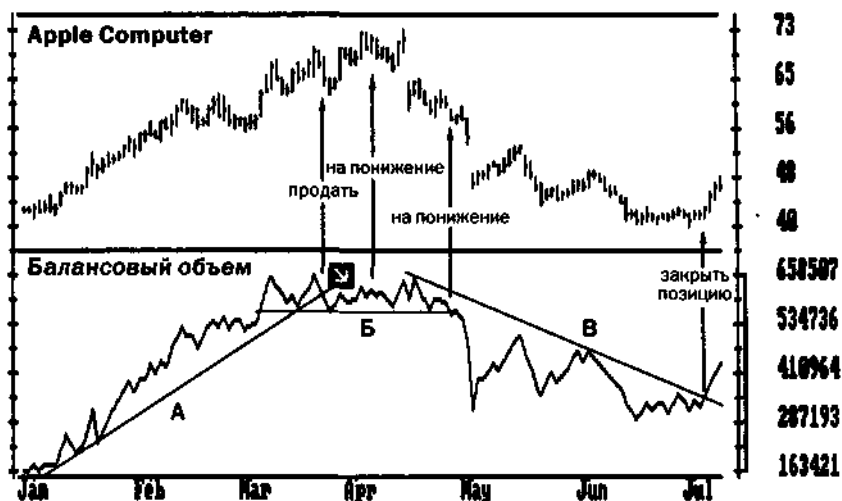
A/D начисляет быкам и медведям лишь часть каждодневного объема. Она определяется разностью между ценами открытия и закрытия. Чем выше эта разность по сравнению с диапазоном дня, тем сильнее изменение A/D.

$$\frac{\text{цена закрытия} - \text{цена открытия}}{\text{максимум} - \text{минимум}}$$

Допустим, разность между сегодняшними максимумом и минимумом составляет 5 пунктов, а разность между ценами открытия и закрытия 2 пунк-



Рис. 5.3. Накопление/распределение

Индикатор накопления/распределения подает самые сильные сигналы при расхождении с ценами. Расхождение впадин в октябре подает сигнал к покупке. Четыре месяца спустя и на 30 долларов выше расхождение пиков подает сигнал к продаже. Снимайте прибыль с длинных позиций и играйте на понижение.

та. Следовательно, на лагерь победителей приходится лишь 2/5 сегодняшнего объема.

При подъеме рынка внимание большинства игроков приковано к новым максимумам. Но если рынок стартует с более высокой отметки, а закрывается на более низкой, то A/D, отражающий их соотношение, поворачивает вниз. Восходящая тенденция слабее, чем кажется, предупреждает он. Если же цены падают, а A/D повышается, то это говорит о нарастающей силе быков.

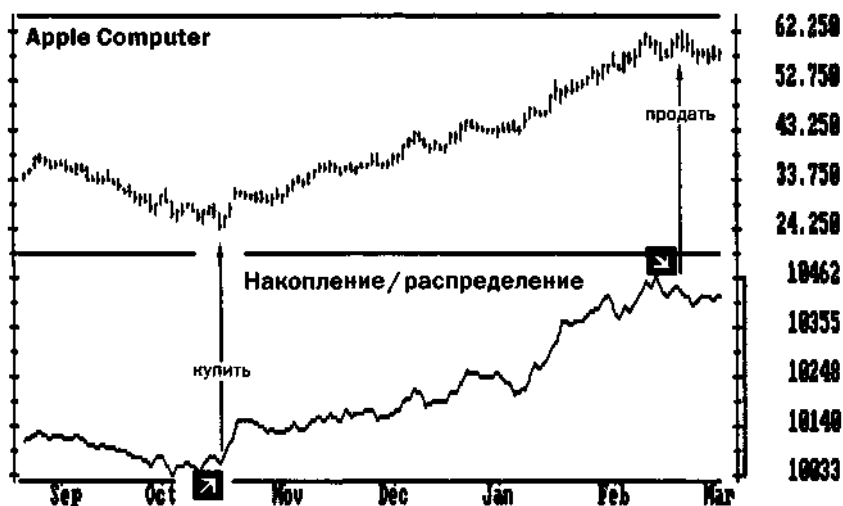
Поведение биржевой толпы

Цены открытия и закрытия — самые важные цены дня. Цена открытия отражает все заказы, скопившиеся за время, пока рынок был закрыт. Она отражает мнения дилетантов: прочитав о новостях в вечерних газетах, они отдадут брокерам приказы наутро.

Профессионалы же активны в течение всего игрового дня. И зачастую они торгуют в противовес дилетантам. К концу дня дилетанты обычно отходят на второй план. И к моменту закрытия рынка тон обычно задают профессионалы. Цены закрытия особенно важны, т. к. от них зависят расчеты по торговым счетам.

A/D отражает исход ежедневных схваток между любителями и профессионалами. Он возрастает, если рынок закрывается выше, чем открылся, т. е. профессионалы победили дилетантов в игре на повышение. Он падает, если рынок закрывается ниже, чем открылся, т. е. профессионалы победили дилетантов в игре на понижение. Лучше играть на стороне профессионалов и против дилетантов.

Тактика игры

Когда рынок открывается низко, а закрывается высоко, он идет от слабости к силе. В этом случае A/D растет, показывая, что биржевые профессионалы бьют дилетантов в игре на повышение. Значит, на следующий день подъем рынка, вероятно, продолжится. Если же A/D падает, то биржевые профессионалы бьют дилетантов в игре на понижение. Идя от силы к слабости, рынок на следующий день способен опуститься еще ниже.

Самые лучшие игровые сигналы подаются расхождения между A/D и ценами.

1. Если цены достигают нового максимума, а новый пик A/D ниже предыдущего, то это сигнал к короткой продаже. Расхождение пиков показывает, что биржевые профессионалы продают во время взлета (рис. 5.3).
2. Расхождение впадин образуется, когда цены падают на новую глубину, а впадина A/D мельче предыдущей. Значит, биржевые профессионалы покупают во время падения цен и намечается подъем.

На заметку

Играя на повышение или понижение на основании расхождений между A/D и ценами, помните: и биржевые профессионалы могут ошибаться. Поэтому используйте защитные приказы, следуя сигналу «**собака Баскервилей**» (см. раздел 3.6).

Между A/D и графиками «**японские свечи**» есть существенное сходство. И тот и другой основаны на выявлении разницы между ценами открытия и закрытия, однако A/D точнее, поскольку учитывает объем торговли.

5.3. ОТКРЫТЫЙ ИНТЕРЕС

Открытый интерес (open interest) — это количество открытых контрактов, которые держат игроки на повышение или игроки на понижение на данном рынке в данный день. Открытый интерес равен либо сумме всех контрактов на покупку, либо сумме всех контрактов на продажу (первая сумма всегда равна второй).

С одной стороны, акции существуют, пока существует компания, которую они представляют. С другой стороны, трейдеры, которые занимаются фьючерсами и опционами, имеют дело с контрактами на будущие поставки, срок которых истекает в условленное время.

Чтобы закрыть фьючерсную или опционную позицию поставкой товара по контракту, обе стороны — и продавец, и покупатель — должны дождаться первого дня уведомления, который установлен на этом рынке. Поэтому число контрактов на покупку равно числу контрактов на продажу.

Только считанные единицы среди тех, кто торгует фьючерсами и опционами, планируют получить или поставить товар. Подавляющее большинство, не дожидаясь первого дня уведомления, закрывает позиции, снимая прибыль или выплачивая потери.

Открытый интерес растет или уменьшается в зависимости от притока на рынок новых и ухода прежних покупателей и продавцов. Открытый интерес увеличивается, только когда рынок пополняется парой — новым продавцом и новым покупателем. Их сделка создает новый контракт. Допустим, открытый интерес на рынке золота составляет 8500 контрактов. Значит, к концу данного дня 8500 контрактов на покупку держат быки, а 8500 контрактов на продажу держат медведи. Если открытый интерес возрос до 8600, значит, было заключено 100 новых контрактов.

Покупатель	Продавец	Открытый интерес
Новый	Новый	Растет
Новый	Бывший покупатель продает	Не изменяется
Бывший продавец покупает для закрытия	Новый	Не изменяется
Бывший продавец покупает для закрытия	Бывший покупатель продает	Падает

Открытый интерес уменьшается, когда бык, имеющий длинную позицию, заключает сделку с медведем, имеющим короткую позицию. Раз оба закрывают свои позиции, открытый интерес уменьшится на один контракт, поскольку он перестанет существовать. Если же новый бык купит контракт у старого быка, желающего закрыть позицию, открытый интерес останется неизменным. Не изменится он и тогда, когда новый медведь откроет короткую позицию, а его партнером по сделке будет старый медведь, покупающий для закрытия позиции.

Большинство фьючерсных и опционных рынков публикуют данные об открытом интересе на день позже, чем о ценах. Некоторые рынки дают предварительные сведения по своим контактным телефонам.

Технические аналитики обычно изображают открытый интерес в виде линии под столбиками цен (рис. 5.4). Некоторые аналитические службы также показывают на графиках его средние тенденции за несколько лет. Отклонение



Рис. 5.4. Открытый интерес

Открытый интерес показывает количество всех коротких или длинных позиций на любом фьючерсном или опционном рынке. Открытый интерес отражает силу конфликта между быками и медведями.

Возрастающий открытый интерес показывает, что конфликт углубляется; это подтверждает существующую тенденцию. Возрастание открытого интереса при восходящих тенденциях — надежный сигнал добавить к длинным позициям (А и Г). Неизменный открытый интерес показывает, что количество вступающих в игру недотеп уменьшилось. Значит, тенденция переходит в более позднюю фазу: пора снимать прибыль или уплотнять защитные стоп-приказы (Б и Д). Уменьшение открытого интереса показывает, что побежденные покидают рынок, а победители берут деньги и уходят: тенденция на закате. Лишенный топлива костер потухнет: резкий спад открытого интереса во время тенденции говорит, что наступает разворот (В и Е).

У правого края графика цены на какао стабилизировались после октябрьского спада, а открытый интерес держится на одном уровне. Значит, в результате спада слабые быки смяты, а восходящая тенденция готова воспрянуть. Это подходящий момент для игры на повышение с защитным стоп-приказом ниже недавних минимумов.

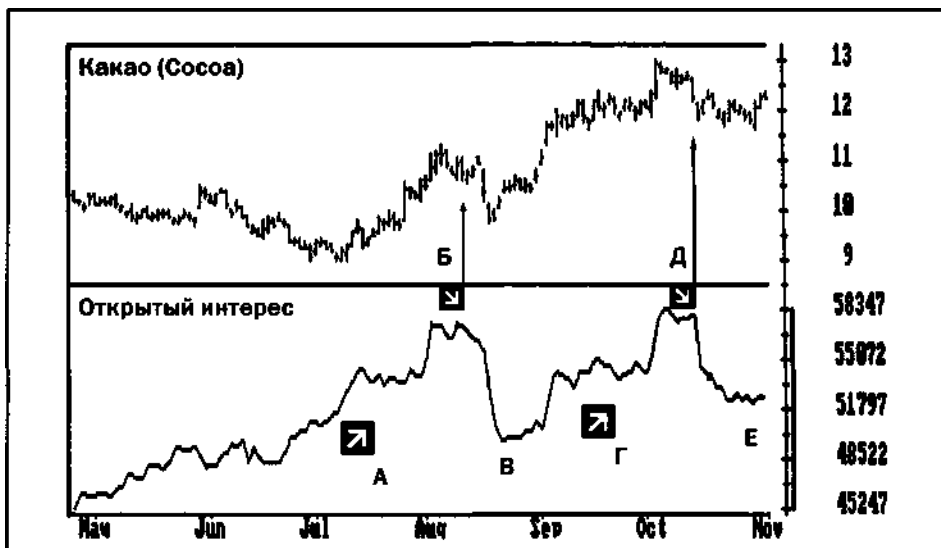
открытого интереса от нормы несет в себе важную информацию. На многих рынках открытый интерес меняется от сезона к сезону из-за специфики сельскохозяйственного или промышленного производства.

На рынках валюты открытый интерес обычно падает четырежды в год, когда истекает срок старых контрактов. Если же падения не происходит, это свидетельствует о силе тенденции, темп которой, скорее всего, ускорится.

Психология биржевой толпы

Для каждой фьючерсной или опционной сделки требуется один бык и один медведь. Бык открывает длинную позицию, рассчитывая на рост цен. Медведь открывает короткую позицию, рассчитывая на их падение. Одна сделка между одним быком и одним медведем погоды на рынке не делает, но сделки тысяч трейдеров толкают его вверх и вниз.

Открытый интерес отражает силу конфликта между быками и медведями. Он отражает готовность быков открыть и держать длинные позиции, а медведей — короткие.

В каждой сделке участвуют двое. И один из них должен пострадать при каждой перемене цен: при подъеме страдают медведи, при спаде — быки. Но пока у потерпевших теплится надежда, они держат позиции, и открытый интерес остается неизменным.

Рост открытого интереса означает, что толпа самоуверенных быков противостоит толпе не менее самоуверенных медведей. Это признак нарастающего противостояния двух станов. Один из них обречен на проигрыш, но пока приток потенциальных неудачников не иссякнет, тенденция продолжится. Эту четкую концепцию выдвинул Л. Ди Белвил (L Dee Belveal) в классическом труде «Графики поведения цен на фьючерсных рынках» (Charting Commodity Market Price Behavior).

Быки и медведи продолжают добавлять к позициям до тех пор, пока их мнения относительно будущих цен начинают круто расходиться. Непримируемая убежденность — питательная среда тенденции. Возрастающий открытый интерес показывает, что приток неудачников растет, и текущая тенденция, скорее всего, сохранится.

Если открытый интерес возрастает при восходящей тенденции — значит, играющие на повышение покупают, а играющие на понижение продолжают продавать, т. к. уверены, что рынок должен вот-вот развернуться. Если восходящая тенденция зажмет их в тиски, им придется покупать для закрытия позиций, что толкнет цены еще выше.

Если открытый интерес возрастает при нисходящей тенденции, значит, медведи активно открывают короткие позиции, а быки продолжают активно покупать. Если они выйдут из игры под ударами падающих цен, их продажи толкнут рынок еще ниже. Рост открытого интереса — как зеленый сигнал светофора: он показывает, что тенденция продолжится.

Если бык хочет купить, будучи уверенным в повышении цен, но медведь опасается играть на понижение, то этому быку остается искать продавца в лице другого быка, который купил раньше, а теперь хочет выйти из игры. Их сделка не создаст новой контрактной единицы, и открытый интерес не изменится. Если открытый интерес остается на одном уровне при подъеме, значит, приток неудачников иссякает.

Медведь готов открыть короткую позицию, если уверен в понижении цен. Но если бык опасается покупать, то этому медведю остается искать покупателя в лице другого медведя, который продал раньше, а теперь хочет купить, чтобы закрыть позицию и выйти из игры. Их сделка не создаст новой контрактной единицы, и открытый интерес не изменится. Если открытый интерес остается на одном уровне при спаде, значит, приток скупщиков дешевизны иссяк. Остановка роста открытого интереса — как желтый сигнал светофора: это предупреждение о старении тенденции, так что самое доходное время, по-видимому, уже позади.

Уменьшение открытого интереса показывает, что проигравшие бегут, а победители снимают прибыль. Открытый интерес падает, когда побежденные, потеряв надежду, закрывают позиции и уходят, а замены им нет. Если бык решил расстаться с длинной позицией, а медведь — купить, чтобы закрыть короткую, то их сделка ликвидирует один контракт, а открытый интерес уменьшится на одну единицу. Уменьшение открытого интереса означает, что победители снимают прибыль, а побежденные теряют последнюю надежду. Это — красный сигнал светофора: признак конца тенденции.

Тактика игры

Если открытый интерес меняется на 10% или больше, это заслуживает серьезного внимания; изменение на 25% нередко подает очень важные сигналы. Значение перемен открытого интереса — его увеличение, понижение или неизменность — зависит от тенденции цен в данный момент: подъема, спада или неизменности.

1. Повышение открытого интереса, когда цены растут, подтверждает восходящую тенденцию и подает сигнал открывать или наращивать длинные позиции. Это признак того, что число игроков на понижение возрастает. Со временем им придется бежать, и их покупки для закрытия коротких позиций подтолкнут цены еще выше.
2. Возрастание открытого интереса при спаде цен указывает на активность скупщиков дешевизны. Значит, можно играть на понижение, т. е., когда они побегут, то своей продажей толкнут цены еще ниже.
3. Рост открытого интереса, когда цены сидят в торговом коридоре, — сигнал к игре на понижение. Короткими продажами занимается в основном коммерческий контингент, а не мелкие спекулянты. Увеличение открытого интереса, когда цены не меняются, указывает, что опытные трейдеры-коммерсанты, вероятно, активизируют игру на понижение.
4. Падение открытого интереса, когда цены в торговом коридоре, говорит о том, что коммерческий контингент закрывает короткие позиции, т. е. ставит на подъем рынка. Это сигнал покупать.

5. Если открытый интерес падает, а цены растут, это означает, что и победители, и побежденные трусят: играющие на повышение спешат снять прибыль, а играющие на понижение закрывают позиции. Тенденция, принятая большинством, готова к развороту: пора продавать и готовиться к игре на понижение.
6. Уменьшение открытого интереса при спаде цен показывает, что покупатели бегут с рынка, в то время как игроки на понижение закрывают позиции. Если при спаде на рынке открытый интерес падает, закройте короткие позиции и приготовьтесь играть на повышение.
7. Неизменный открытый интерес при подъеме цен означает, что дальнейший подъем под вопросом и что самая прибыльная пора тенденции позади. Надо уплотнить защитные стоп-приказы по длинным позициям и избегать новых покупок. Неизменный открытый интерес при спаде цен предупреждает о закате нисходящей тенденции; разумнее всего уплотнить защитные стоп-приказы по коротким позициям. Неизменный открытый интерес, когда цены в торговом коридоре, ничего нового не сообщает.

На заметку

Чем выше открытый интерес, тем активнее данный рынок и тем меньше опасность **проскальзывания** при открытии и закрытии позиций. Трейдерам, ведущим краткосрочные операции (особенно с очень крупными позициями), лучше действовать только на рынках с наивысшим открытым интересом, т. е. там легче и войти и выйти. На фьючерсных рынках целесообразно торговать контрактами месяцев с максимальным открытым интересом.

Следя за показателем **вовлеченности трейдеров** (commitments of traders), можно выявить, какие группы представляет большинство новых покупателей или продавцов: мелких спекулянтов, крупных спекулянтов или коммерческий контингент (см. главу 7).

Открытый интерес входит в несколько технических индикаторов. Наиболее известен среди них **индекс Херрика**.

5.4. ИНДЕКС ХЕРРИКА

Индекс Херрика (Herrick payoff index, НРІ) разработал Джон Херрик (John Herrick) — технический аналитик из Калифорнии. НРІ помогает выявить, когда сильные биржевые группы втихую скупают или распродают «товар». Большинство индикаторов измеряют лишь цены, некоторые — объем торговли и только НРІ учитывает открытый интерес наряду с ценами и объемом. НРІ подтверждает крепкие тенденции и помогает уловить поворотные моменты.

Расчет индекса выплат Херрика

Для расчета НРІ можно взять единичный контракт с его ценой, объемом и открытым интересом. Практичнее, однако, свести воедино объем и открытый интерес всех контрактов на данном рынке и применить эти цифры к ценам самого активного контрактного месяца.

Для расчета НРІ берутся дневные максимум и минимум цены, объем и открытый интерес. Формула расчета довольно сложна, так что без компьютера, пожалуй, не обойтись (табл. 5.1).

$$\text{НРІ} = K_{\text{вч}} + (K' - K_{\text{вч}}),$$

где

$K_{\text{вч}}$ — вчерашнее значение НРІ;

$K' = [(M - M_{\text{вч}}) \times C \times V] \times [1 \pm \{(I \times 2) / G\}]$;

M — средняя цена, т. е. (Макс. + Мин.) / 2;

$M_{\text{вч}}$ — вчерашняя средняя цена;

C — удельная стоимость изменения цены на 1 цент;

V — объем;

I — абсолютное значение разности между сегодняшним и вчерашним открытым интересом;

G — меньшее из значений сегодняшнего и вчерашнего открытого интереса.

Знак «+» или «-» в правых скобках определяется так:

если $M > M_{\text{вч}}$, то ставится «+»; если $M < M_{\text{вч}}$, то ставится «-».

НРІ применим лишь к дневным данным, но не к недельным или внутринедельным. Недельного открытого интереса в природе не существует. Дело в том, что недельный объем можно вычислить, сложив дневные объемы за пять дней, а суммировать открытый интерес за несколько дней нелогично. Рынки сообщают внутринедельный объем поминутно, но не сообщают внутринедельный открытый интерес.

психология биржевой толпы

Индекс Херрика рассчитывается по средним ценам, а не по ценам закрытия. Дневная средняя цена — это среднее соглашение о ценности рынка на данный день.

Объем отражает степень финансовой и эмоциональной вовлеченности игроков данного рынка. Когда объем растет, НРІ увеличивается.

Ежедневные колебания открытого интереса отражают приток и отток капиталов с рынка. Возрастание открытого интереса указывает на вероятность продолжения тенденции. Уменьшение открытого интереса указывает на вероятность разворота тенденции. Неизменный открытый интерес нейтрален.

Медь (Copper)

Дата	Максимум	Минимум	Цена зак.	Объем	Откр. инт.	Цена ср.	НПИ
12/27	106,80	104,58	104,65	4552	30343	105,69	
12/28	105,19	104,11	105,13	3208	30195	104,65	
12/29	105,50	104,57	105,43	1770	29987	105,04	-29,0
1/02	105,17	103,60	104,97	4146	30249	104,38	-28/8
1/03	108,17	105,61	108,02	9940	30028	106,89	-0,6
1/04	109,09	105,96	106,51	10036	28944	107,52	6,3
1/05	107,97	107,03	107,55	4262	29015	107,50	5,5
1/08	109,46	108,01	109,15	8030	30125	108,74	15,6
1/09	110,00	108,00	108,05	6107	30162	109,00	15,7
1/10	108,00	105,86	106,16	5841	29814	106,93	2,3
1/11	107,41	106,52	107,17	3033	29996	106,96	2,2
1/12	105,77	103,71	104,20	9053	30850	104,74	-17,1

Таблица 5. 1. Расчет индекса выплат Херрика

Этот индекс измеряет объем торговли, открытый интерес и изменение цен. Он основан не на ценах закрытия, а на средних ценах — среднем соглашении о ценности рынка на данный день. НПИ — сложный индикатор, и для его расчета без компьютера практически не обойтись.

Тактика игры

Индекс Херрика подает несколько видов сигналов, перечисленных ниже в порядке значимости. Расхождения между НПИ и ценами указывают на самые удачные моменты для открытия позиций (рис. 5.5). Прорвав свою линию тренда, НПИ предупреждает о возможном прорыве линии тренда цен. Пересекая свою нулевую линию, НПИ подтверждает новые тенденции цен.

1. Если цены упали на новую глубину, а новая впадина НПИ мельче предыдущей, то это — расхождение впадин, которое подает сигнал к покупке. Когда НПИ поворачивает вверх от своей второй впадины, покупайте, разместив защитный стоп-приказ ниже последнего минимума.
2. Расхождение пиков образуется, когда цены достигают новой высоты, а новый пик НПИ уступает предыдущему. Сигнал к короткой продаже — это разворот НПИ вниз от второго пика. Размещайте защитный стоп-приказ выше последнего максимума.

Ключевые расхождения складываются не сразу, а неделями. Расхождение, которое складывалось два месяца, весомее расхождения с полумесячным интервалом между пиками или впадинами. Следите за высотой или глубиной край-



Рис. 5.5. Индекс Херрика

HPI измеряет приток или отток капиталов с рынка путем оценки изменения цен, объема и открытого интереса. Самые сильные сигналы HPI образуются при его расхождениях с ценами. На данном графике HPI выявил вершины рынка в августе и сентябре, когда достиг более низких пиков, в то время как цены поднялись до новых высот. HPI также выявил основания рынка в октябре и ноябре: в обоих случаях он прекращал падать и поворачивал вверх на более высоких уровнях, в то время как цены на медь падали на новые минимумы.

Вслед за ноябрьским расхождением впадин HPI прорвал нисходящую линию тренда и взмыл над своей нулевой линией. Эта комбинация подала особенно сильный сигнал к покупке меди. Самые верные сигналы образуются медленно, давая трейдеру время подготовить ставки на новую тенденцию.

них точек HPI. Если первый пик (или первая впадина) далеко от нулевой линии, а второй близко, то это расхождение предупреждает о важном развороте.

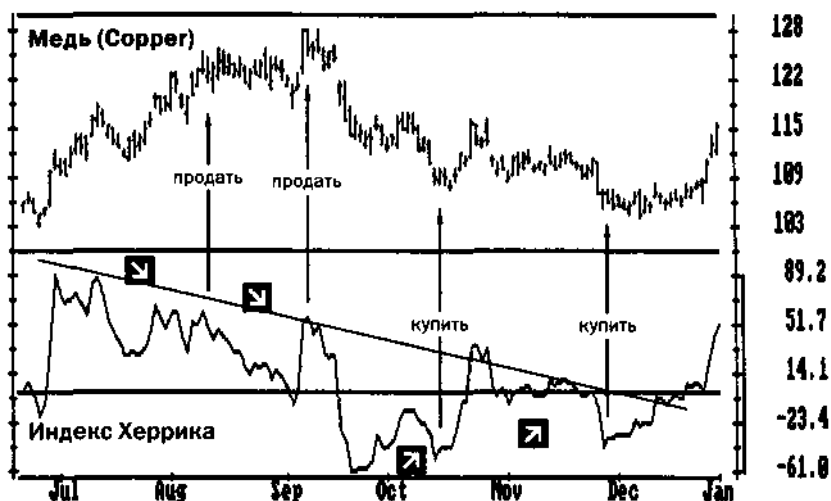
Расхождения пиков и впадин HPI и цен зачастую намного опережают разворот тенденции цен. Если расхождение указывает на возможность разворота, ориентируйтесь на краткосрочные осцилляторы, чтобы точнее рассчитать момент разворота. Если расхождение не обернулось разворотом, внимательно следите за развитием ситуации: она может дать даже лучший шанс, если обычное расхождение превратится в тройное расхождение пиков или впадин. Тройное расхождение впадин состоит из трех более низких впадин цен и трех более высоких впадин HPI. Тройное расхождение пиков состоит из трех более высоких пиков цен и трех более низких пиков HPI. Эти расхождения образуются при наиболее значительных разворотах рынка.

3. К графикам индекса Херрика применимы классические методы анализа графиков цен, особенно линии тренда. Если линии тренда цен и НРІ имеют одно направление, они подтверждают тенденцию цен. НРІ нередко опережает цены в прорыве линии тренда. Прорвав восходящую линию тренда, НРІ подает сигнал к продаже. Прорвав нисходящую линию тренда, НРІ подает сигнал к покупке.
4. Положение НРІ относительно нулевой линии показывает, кто задает тон на рынке: быки или медведи. Если НРІ выше этой линии, главенствуют быки: значит, лучше играть на повышение. Если НРІ ниже нее, лучше играть на понижение. Когда НРІ поднимается выше нулевой линии, быки могут покупать или наращивать длинные позиции. Падение НРІ ниже нулевой линии подтверждает нисходящие тенденции.

5.5. ВРЕМЯ

Большинство людей живут так, будто собираются существовать вечно, — не оглядываясь на прошлое, не задумываясь всерьез о будущем и почти не извлекая уроков из сделанных ошибок. Как указал Фрейд, бессознательное мышление лишено понятия времени. Свои затаенные желания человек проносит через всю жизнь, по сути, неизменными.

Сливаясь с толпой, человек становится более примитивным и импульсивным в своих поступках, чем действуя в одиночку. Толпа не замечает хода времени, хотя и подвержена его влиянию. Когда человек один, он поглядывает на календарь и часы; толпе же время неведомо. Она всецело поглощена выплескиванием эмоций, словно в ее распоряжении — вечность.

Трейдера в большинстве своем не следят за временем, сосредотачиваясь только на колебаниях цен. Это еще один признак зараженности стадным мышлением.

Осознавать время — признак цивилизованности. Вдумчивые люди осознают время, а безрассудные — нет. Аналитик, учитывающий фактор времени, открывает аспект биржевой информации, неведомый толпе.

ЦИКЛЫ

Цикличность цен — это факт экономической жизни. Цикл рынка акций США обычно длится четыре года. Это связано с тем, что каждые четыре года, с приближением президентских выборов, правящая партия подстегивает экономику. А победившая партия осуществляет экономическую дефляцию, когда избиратели не могут тут же покарать ее, лишив своих голосов. Наводнение финансовой системы ликвидностью толкает рынок вверх, а откачка денег — вниз. По-



Рис. 5.6. Оценка циклов цен методом спектрального анализа максимальной энтропии (MESA)

MESA (метод и компьютерная программа) показывает, что циклы могут меняться и исчезать. Прямоугольник в нижней части графика следит за уровнем цикличности. Приближение к линии верхней границы отражает хаотичность на рынке, а к нижней — его цикличность. Вертикальная стрелка показывает переход от хаотичности к цикличности.

В верхнем левом квадрате приведены характеристики цикла для любого дня, выбранного аналитиком. В представленный здесь день анализа 13-дневный цикл сильнее рыночного шума. Линия у правого края графика — это сегодняшний цикл, спрогнозированный на несколько дней вперед.

этому два года, предшествующих президентским выборам, обычно отмечены подъемом рынка акций, а первые год-полтора после них — спадом.

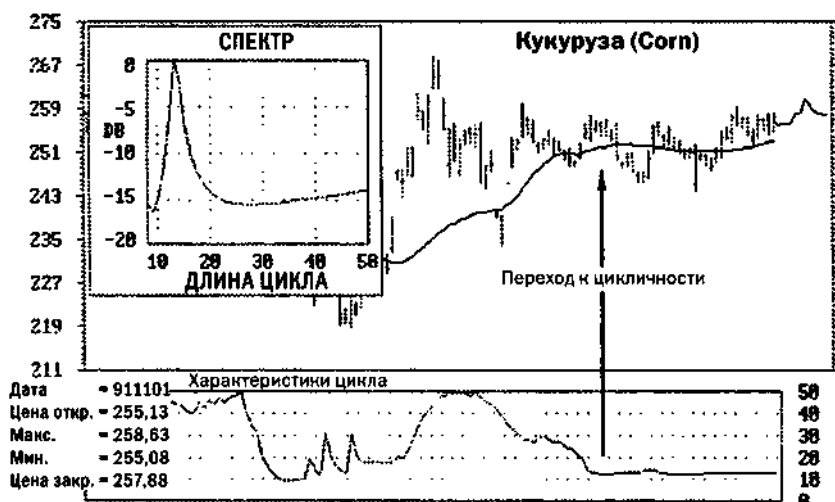
Долгосрочные циклы сельскохозяйственных рынков зависят от производственных факторов и психологии толпы производителей. Так, при росте цен на свинину или говядину фермеры увеличивают поголовье скота. Но когда этот товар переполняет рынок, цены падают и производители сокращают поголовье. Когда рынок поглощает их поставки, дефицит продукции толкает цены вверх, животноводы снова наращивают поголовье, и цикл повышения/понижения повторяется. На рынках свинины этот цикл короче, чем на рынках говядины, поскольку хрюшки размножаются быстрее.

Знание долгосрочных циклов может помочь трейдеру плыть по течению. Но большинство ориентируется на короткие циклы, пытаясь предугадать мелкие поворотные моменты, что гораздо труднее.

На первый взгляд может показаться, что пики и впадины цен на графиках образуются упорядоченно, следуя некоей закономерности. Вооружившись карандашом и линейкой, трейдер принимается измерять расстояние между соседними пиками и проецирует его в будущее, предугадывая новую вершину. А измерив расстояние между недавними впадинами, он рассчитывает спроецировать новое основание.

К сожалению, трейдеру невдомек, что увиденный им на графике цикл зачастую лишь игра воображения. Проанализировав цены с помощью строгой математической программы типа MESA (Maximum Entropy Spectral Analysis — спектральный анализ максимальной энтропии) Джона Элерса (John Ehlers), вы увидите, что в четырех случаях из пяти циклов нет: есть рыночный шум, который кажется цикличным. Людям свойственно искать упорядоченность в хаосе, и многие охотнее принимают иллюзию порядка, чем неумолимый факт его отсутствия.

Искать рыночные циклы с помощью циркуля и линейки — пустая забава. Раз-другой может повезти, но прочного успеха неразумными методами не добиться. Если уж всерьез строить свою игру на циклах, то изыскивать их нужно математическими методами типа MESA или анализа Фурье (Fourier analysis).

Анализ Фурье позволяет искать циклы в большом объеме данных. У MESA подход иной: цикличность выискивается на относительно коротком отрезке времени (рис. 5.6). В отличие от других программ, подающих игровые сигналы без остановки, MESA уведомляет трейдера, когда циклы есть, а когда — нет, что происходит почти в 80% времени. MESA помогает опознать циклы и предупреждает об их увядании.

«Времена года» индикаторов

Крестьянин сеет весной, жнет к концу лета, а осенью готовится к зиме. Всему свое время: сеять и жать, ставить на бычью тенденцию и готовиться к медвежьей непогоде. Понятие времен года применимо и к финансовым рынкам. Трейдеру стоит по-крестьянски подходить к своему делу: покупать весной, продавать летом, играть на понижение осенью и закрывать эти позиции зимой.

Мартин Принг (Martin Pring) применил идею времен года к ценам, однако еще лучше она подходит для технических индикаторов. «Времена года» — простой, но действенный критерий, который помогает купить, когда цены низки, а продать, когда они высоки. «Времена года» подскажут вам, чего ожидать от сигнала индикатора — сильного или слабого движения цен.

«Время года» любого индикатора определяется двумя факторами: его углом и положением — выше или ниже — нулевой линии. Проанализируем гистограмму MACD (см. раздел 4.3) с точки зрения «времен года». Наклон гистограммы определяется соотношением между двумя соседними столбиками. Подъем

гистограммы MACD под нулевой линией — это весна; подъем выше нулевой линии — лето; падение над нулевой линией — осень; падение под нулевой линией — зима. Весна — лучшее время играть на повышение, а осень — на понижение (рис. 5.7).

Наклон индикатора	Положение относительно нулевой линии гола	Время	Тактика игры
Вверх	Ниже	Весна	Играть на повышение
Вверх	Выше	Лето	Начать продажу
Вниз	Выше	Осень	Играть на понижение
Вниз	Ниже	Зима	Приступить к закрытию позиций

Если гистограмма MACD ниже нулевой линии, но идет вверх, на рынке весна. Погода прохладная, но с каждым днем теплеет. Большинство трейдеров боятся покупать, опасаясь возвращения зимы. Решиться на покупку психологически трудно: еще свежи воспоминания о нисходящей тенденции. Но на самом деле весна — лучшая пора для покупки, т. к. она сулит самую большую прибыль, а риск относительно невелик, поскольку защитный стоп-приказ можно разместить чуть ниже недавнего минимума.

Когда гистограмма MACD поднимается выше нулевой линии, на рынке лето: большинство трейдеров уверены в восходящей тенденции. В эту пору покупать психологически легко, т. к. у быков большая компания. Но летние возможности прибыли уступают весенним, а риск при этом выше, т. к. защитные стоп-приказы должны быть более удалены от уровня вхождения в рынок.

Если гистограмма MACD выше нулевой линии, но идет вниз, на рынке осень. Мало кто узнаёт ее наступление, и большинство продолжает играть на повышение в надежде на возвращение лета. Играть на понижение осенью психологически трудно: ведь нужно идти против толпы, все еще играющей на повышение. Но осень — лучшая пора для игры на понижение. Размер возможной прибыли высок, а степень риска ограничена, т. к. можно разместить защитный стоп-приказ выше недавних максимумов или использовать опционы.

Когда гистограмма MACD опускается ниже нулевой линии, на рынке зима. К этому моменту большинство трейдеров уже видят, что тенденция идет на понижение. Играть на понижение зимой психологически легко, пристроившись к длинному торговому ряду бойких медведей. Но к этому времени соотношение между риском и прибылью менее благоприятно для медведей. Размер возможной прибыли уменьшается, а риск велик, т. к. защитные стоп-приказы придется размещать сравнительно далеко от текущего уровня цен.

У погоды — в том числе и биржевой — бывают капризы, и трейдер, как хороший фермер, должен быть начеку. Как в осеннюю пору врывается бабье



Рис. 5.7. Биржевые времена года

Понятие времен года применимо почти к любому индикатору, например, к приведенной здесь недельной гистограмме MACD. Этот подход помогает трейдеру действовать по сезону.

Осень: индикатор выше нулевой линии, но падает. Это лучшая пора для открытия коротких позиций.

Зима: индикатор упал ниже нулевой линии. Снимайте прибыль с коротких позиций.

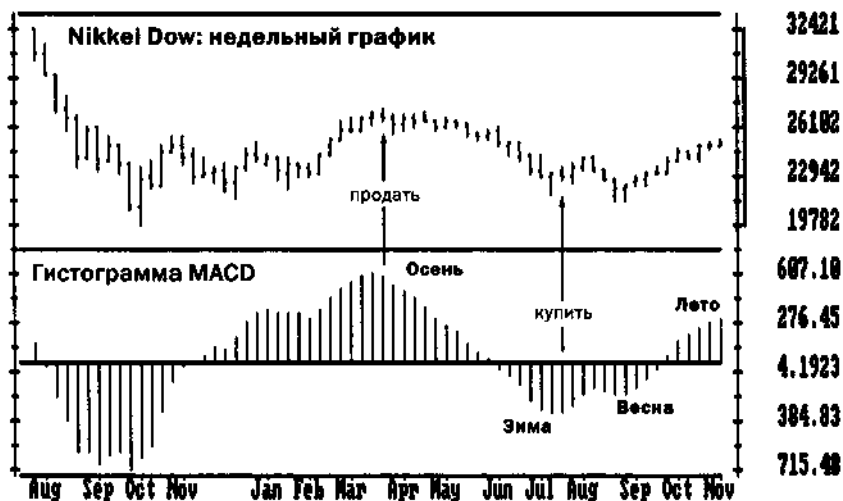
Весна: индикатор набирает высоту, но он пока ниже нулевой линии. Это лучшее время для открытия длинных позиций. Обратите внимание на весенние заморозки, когда цены упали на новый минимум, а гистограмма MACD временно опускалась. Когда она опускается за свою нулевую линию, играть на понижение не стоит. Не надо и покупать, когда гистограмма поднимается выше нулевой линии. Расхождение впадин — новый минимум цен и впадина индикатора мельче предыдущей — подает сильный сигнал к покупке.

Лето: индикатор поднимается выше нулевой линии. В самую жаркую пору снимайте прибыль с длинных позиций, пользуясь силой этого индикатора.

лето, так и биржевое осеннее увядание нет-нет да и спровоцирует подъем. Как по весне поля, бывает, прихватит заморозками, так и рынку, двинувшемуся на повышение, случается оступиться. Чтобы не попасть впросак, нужно внимательно оценивать ситуацию, используя различные индикаторы и методы (раздел 9.1). «Времена года» заставляют трейдера следить за течением времени. Они помогают подготовиться к наступлению сезона, а не метаться вместе с толпой.

Частичные возвраты (retracements)

Многие трейдеры следят за частичными возвратами цен. Так, если цены поднимутся на 120 пунктов, они ждут 50%-ного возврата и стремятся нарастить длинные позиции при спаде на 60 пунктов. Некоторые трейдеры ожидают разворота тенденции, если она возвращается на 32% или 68% своего предыдущего развития. Эти цифры выведены из числового ряда Фибоначчи.

Идея измерять частичные возвраты применима и к измерению времени. Подъемы на рынке, идущем на повышение, нередко прерываются спадами, которые длятся приблизительно половину периода предыдущего подъема. Определив, что подъемы длятся, скажем, 8 дней, а спады примерно 5 дней, можно ожидать, что благоприятный момент для покупки настанет после четырех дней спада.

Коэффициент пятерки (factor of five)

Взглянув на графики одного и того же рынка в различных масштабах времени, аналитики нередко приходят в недоумение: рынок двигается сразу в нескольких направлениях! Скажем, на дневном графике восходящая тенденция, на недельном — нисходящая, или наоборот. Какой же следовать? Дело еще больше осложняется при взгляде на внутрисдневные графики. И большинство трейдеров просто-напросто берут для анализа один масштаб, закрывая глаза на остальные, пока не получают удар «извне» в виде внезапного, не учтенного их графиком движения рынка другого временного масштаба.

Коэффициент пятерки — связующее звено всех масштабов. Если начать анализ с месячных графиков, а затем перейти к недельным, то их соотношение по времени составит 4,5. Если далее взять дневные графики, то в неделе окажется 5 игровых дней. Затем, по мере сужения рамок, настанет черед часового графика: примерно 5-6 часов в игровом дне. Внутрисдневные трейдеры могут пойти еще дальше: взять сначала 10-минутные графики, затем 2-минутные. И все они будут связаны коэффициентом пятерки.

Грамотный анализ любого рынка требует оценки как минимум в двух масштабах. Их соотношение должно быть кратно пяти, т. е. более короткий масштаб должен быть впятеро короче более длинного. Допустим, вы хотите проанализировать дневные графики. Тогда сначала необходимо проанализировать недельные графики. А если вы ведете внутрисдневную игру, опираясь на 10-минутные графики, то прежде следует обратиться к часовым. Это один из основных принципов торговой системы «Тройной выбор» (см. раздел 9.1).

Глава 6

Индикаторы рынка акций

6.1. ИНДЕКС НОВЫХ МАКСИМУМОВ - НОВЫХ МИНИМУМОВ

Трейдера, занимавшиеся отдельно акциями или фьючерсами, жили, как в двух разных мирах. Стена между ними рухнула после появления в 1982 году фьючерсов на индексы акций. Обе группы бросились торговать ими. Сметливому трейдеру стоит владеть аналитическим оружием обеих.

Опытные игроки рынка акций пользуются стохастическим осциллятором, скользящими средними и другими методами фьючерсных аналитиков. Фьючерсные и опционные трейдеры могут точнее выбрать момент для сделок, используя индикаторы рынка акций: индекс новых максимумов - новых минимумов (NH - NL) (это, возможно, наилучший опережающий индикатор рынка), индекс трейдеров (TRIN) и др.

Как построить график NH - NL

Индекс новых максимумов - новых минимумов (new high - new low index, NH - NL) выявляет число лидеров рынка и направление их движения. Он измеряет число акций, цены которых достигли новых максимумов или минимумов за последний год. Акции, которые достигли новых максимумов, сильнее всех других, а акции, которые достигли новых минимумов, слабее всех других. Списков новых максимумов и новых минимумов несколько: для Нью-Йоркской фондовой биржи, для Американской фондовой биржи и для внебиржевого рынка. NH - NL подтверждает тенденции, если растет или падает в соответствии с ценами. При расхождении с ними он выявляет вершины и основания рынка.

NH - NL ежедневно измеряет разницу между количеством акций, достигших новых максимумов и новых минимумов. Расчет индекса несложен и может быть сделан вручную на основе данных, приведенных в разделах биржевых новостей крупных газет.

NH - NL = новые максимумы - новые минимумы.

Большинство информационных служб США сообщают о новых максимумах и минимумах рынка. Нужно лишь проверить, чтобы предлагаемые вам данные охватывали последние 52 недели, т. к. в прошлом некоторые службы действовали по старому «календарному методу» и вели расчеты только с января.

Графически индекс NH - NL строят как гистограмму с горизонтальной нулевой линией. В те дни, когда число новых максимумов больше числа новых минимумов, гистограмма NH - NL плюсовая и находится над нулевой линией. Если минимумов больше, чем максимумов, она минусовая и располагается под нулевой линией. При равном числе максимумов и минимумов NH - NL равен нулю.

ПСИХОЛОГИЯ БИРЖЕВОЙ ТОЛПЫ

Акция попадает в список новых максимумов, когда достигает максимальной силы за год. Это означает, что стадо взалкавших быков гонится за ней. Акция попадает в список новых минимумов, когда достигает самого низкого уровня в году. Это означает, что скопище медведей сбрасывает свои акции.

Индекс NH - NL измеряет количество и соотношение между сильнейшими и слабейшими акциями на рынке, а это отражает соотношение сил между лидерами сильной и слабой сторон. Поэтому NH - NL является опережающим индикатором рынка акций. Крупные индексы типа индекса акций S&P 500 обычно следуют тенденции NH - NL (рис. 6.1).

2000 акций Нью-Йоркской фондовой биржи можно представить в виде полка из 2000 человек. Акция — это рядовой, а новые максимумы и минимумы — офицеры. Офицеры-максимумы ведут полк в атаку на высоту, а офицеры-минимумы дезертируют и бегут вниз. Как говорят военные, нет плохих солдат — есть плохие командиры. Индекс NH - NL показывает, каких офицеров больше: тех, что атакуют высоту, или тех, что бегут.

Поднимаясь выше нулевой линии, NH - NL показывает, что сильнее лидерство быков. Опускаясь ниже нее, он показывает, что сильнее лидерство медведей. Если рынок набирает новую высоту, NH - NL также достигает нового максимума, то это говорит о росте силы лидеров-быков и вероятном продолжении восходящей тенденции. Но если рынок идет вверх, а NH - NL — вниз, то сохранение бычьей тенденции под вопросом. Полк, офицеры которого бегут с поля боя, не выстоит и отступит.

Новый минимум NH - NL говорит о вероятном продолжении нисходящей тенденции. Если офицеры бегут быстрее рядовых, полку грозит разгром. Но если рынок падает, а NH - NL поворачивает вверх, значит, дезертирство офицеров прекратилось. Если офицеры воспрянут духом, то и полк может подняться в атаку (рис. 6.2 и 6.3).



Рис. 6.1. Индекс новых максимумов - новых минимумов

Акции, достигающие новых максимумов в данном году, являются лидерами по силе; акции, достигающие новых минимумов, являются лидерами по слабости. NH - NL определяет направление рыночного лидерства и его мощность, сравнивая количество новых максимумов и новых минимумов.

Летом 1987 года при взлете рынка можно было держать акции, пока каждый новый максимум рынка подтверждался новым пиком индекса NH - NL (А, Б, В, Г и А). Августовский пик рынка акций сопровождался расхождением пиков (А-Е) индекса NH - NL, подавшим сигнал к продаже.

Когда в сентябре рынок упал, многие трейдеры приступили к скупке дешевых акций. Пять лет роста цен научили их пользоваться спадами для покупки. Меж тем, NH - NL указывал на фатальную слабость. Он повернул вниз, достигнув очень низкого пика на уровне 100 (Ж). В октябре NH - NL стал минусовым (З). Таким образом, он подал не один сигнал к продаже накануне исторического краха.

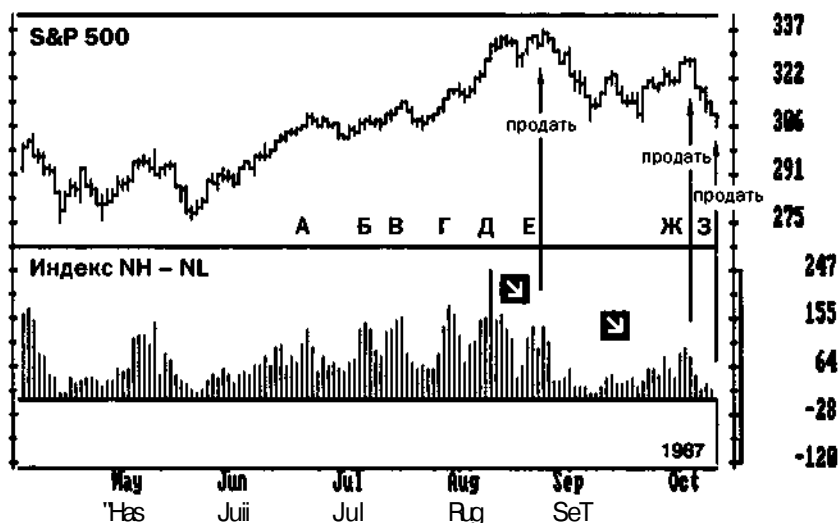
Тактика игры

Индекс NH - NL дает три типа сигналов. По силе на первом месте расхождение между пиками и впадинами NH - NL и цен; на втором — его тенденция; на третьем — положение (выше или ниже нулевой линии).

Если взлет рынка на новую высоту подтверждается новым пиком NH - NL, ожидайте продолжения подъема. Если снижение цен сопровождается новыми впадинами NH - NL, значит, медведи крепко держат власть и вероятно продолжение нисходящей тенденции. Самые сильные игровые сигналы — расхождение между пиками и впадинами NH - NL и рынка. Полк, теряющий своих офицеров, готов отступить.



Рис. 6.2. Индекс новых максимумов - новых минимумов

В октябре 1987 года на рынке акций произошел крах и число новых минимумов достигло почти 1300 (А). Слегка отскочив от минимума А, рынок вскоре вновь вернулся к нему (Б). Газеты пестрели тревожными заголовками: уж не конец ли это западной финансовой системы? Но NH - NL подал сигнал о повышении: новые впадины мелеют — офицеры перестают дезертировать. В декабре рынок вновь коснулся минимумов (В), а NH - NL образовал еще большее расхождение впадин, подав сигнал к покупке. Этот сигнал был подтвержден, когда NH - NL пересек свою нулевую линию (Г). В последующие два года рынок шел вверх.

ЕСЛИ рынок поднимается до нового максимума, а новый пик NH - NL уступает предыдущему, то образуется расхождение пиков. Это означает, что лидерство быков слабеет, хотя рынок растет. Расхождение пиков предвещает конец восходящей тенденции. Если последний пик NH - NL находится вблизи +100, то, возможно, надвигается важный разворот: надо присматривать короткие позиции. Если же последний пик намного выше +100, быки еще довольно сильны и падение может быть неглубоким.

Если рынок падает на новую глубину, а новая впадина NH - NL мельче предыдущей, то образуется расхождение впадин. Это означает, что медведи теряют лидеров, и рынок падает по инерции. Если последняя впадина NH - NL находится вблизи -100, медведи выдохлись и разворот тенденции вверх не за горами. Если же она гораздо ниже -100, у медведей есть еще порох в пороховницах и нисходящая тенденция может притормозить, но без раз-

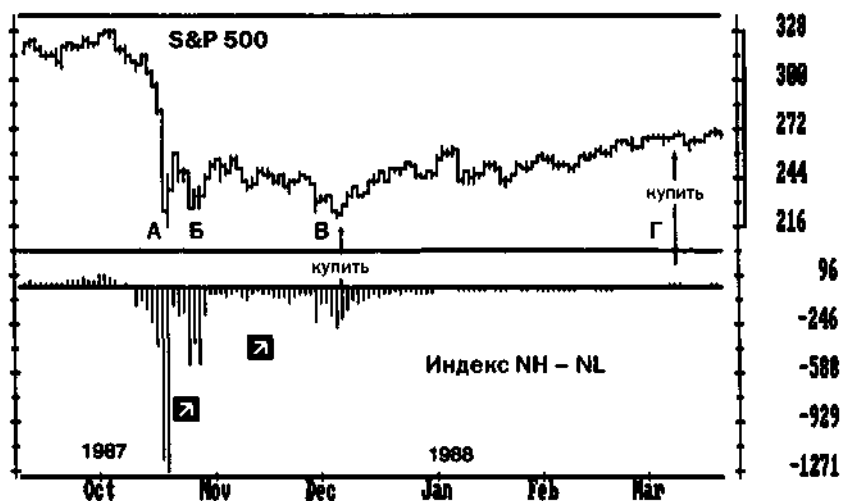

Рис. 6.3. Индекс новых максимумов - новых минимумов

Свои самые надежные сигналы индекс NH - NL подает при расхождении с ценами. На графике показана ситуация до мини-краха 1989 года и процесс подъема.

Рынок достиг нового максимума в августе (A), подтвержденного новым пиком NH - NL, который указывал на его вероятный дальнейший подъем. Подъем в сентябре (Б) сопровождался расхождением пиков, подавшим сигнал к продаже. В октябре рынок взял новую высоту (B), но пик NH - NL уступал предыдущему, и сигнал к продаже прозвучал повторно. За день до краха NH - NL стал минусовым, громко подтверждая сигнал к продаже.

За октябрьским минимумом (Г) последовал отскок, а затем цены дважды прошлись по своим октябрьским минимумам (A, E). В обоих случаях впадины NH - NL уступали октябрьским. Эти расхождения подали сигналы к покупке до начала новой восходящей тенденции.

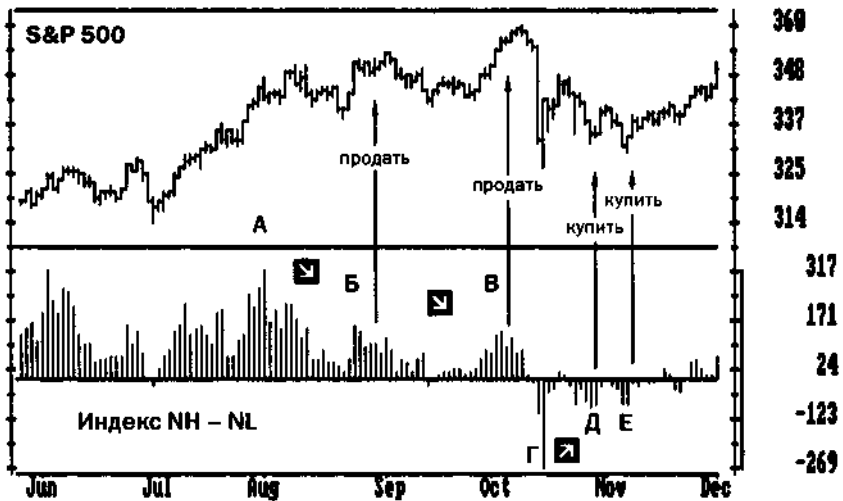
ворота. Помните, что расхождения впадин в основаниях рынка обычно развиваются быстрее, чем расхождения пиков на его вершинах. Поэтому важнее оперативно покупать, а не продавать.

Угол наклона линии NH - NL на данный день зависит от тенденции его столбиков за несколько дней. Если NH - NL поднимается вместе с индексом рынка, он подтверждает восходящую тенденцию. Если NH - NL падает вместе со спадом на рынке, он подтверждает нисходящую тенденцию.

3. Рост NH - NL показывает, что можно сохранять и добавлять к длинным позициям. Если NH - NL падает во время застоя или подъема, нужно снимать

прибыль с краткосрочных длинных позиций. Уменьшение NH - NL показывает, что лидерство медведей сильно: можно сохранять и даже добавлять к коротким позициям. Если же падение рынка продолжается, а NH - NL растет, то сохранение нисходящей тенденции сомнительно: надо закрыть короткие позиции.

4. Если NH - NL поднимается в нейтральный по тенденции день, он указывает на силу быков и подает сигнал к покупке. Значит, офицеры идут вперед, пока рядовые отсиживаются в окопах. Если же в нейтральный день NH - NL упал — это сигнал играть на понижение. Значит, офицеры дезертируют, пока полк удерживает позиции. Солдаты — не дураки: раз командиры бегут, то и им оставаться незачем.

Положение NH - NL относительно нулевой линии показывает, кто хозяйничает на рынке: быки или медведи. Если NH - NL выше этой линии, преобладают быки, и лучше играть на повышение. Если же NH - NL ниже этой линии, верховодят медведи: лучше играть на понижение.

5. Если NH - NL несколько месяцев держится ниже нуля, а затем взмывает над нулевой линией, то это сигнал о вероятном начале подъема рынка. Тогда нужно выискивать подходящий момент для покупки, опираясь — для более точного расчета времени — на осцилляторы. Если же NH - NL несколько месяцев держится выше нуля, а затем падает ниже нулевой линии, он предупреждает о вероятном начале спада. Тогда нужно выискивать подходящий момент для короткой продажи, опираясь — для более точного расчета времени — на осцилляторы.

На заметку

В прошлом аналитики обычно **сглаживали** NH - NL с помощью 10-дневных и 30-дневных скользящих средних. Если 10-дневное МА индекса NH - NL поднималось выше 30-дневного МА, это был сигнал к покупке. Если же 10-дневное МА опускалось ниже 30-дневного МА, звучал сигнал к продаже. Несглаженный NH - NL подает более четкие сигналы, однако, если все же требуется его сгладить, лучше прибегнуть к экспоненциальным скользящим средним.

О количестве новых максимумов и минимумов ежедневно сообщают Нью-Йоркская фондовая биржа, Американская фондовая биржа, Лондонская фондовая биржа, а также внебиржевой рынок акций США. Большинство зарубежных **фондовых бирж** таких сведений не предоставляют, но аналитику, который вооружен компьютером, не составит особого труда построить график NH - NL для любого рынка. Трейдеры, располагающие данными о NH - NL для рынков других стран, получают преимущество перед теми, у кого их нет. Так что рекомендую вам раздобыть ежедневную сводку данных за год по каждой из акций

биржи, за которой вы следите, и ежедневно обновлять эти сведения с маркированием акций, достигших нового максимума или минимума за истекший год и один месяц.

На **фондовых биржах, где господствует несколько акций**, NH - NL не срабатывает. Возьмем, к примеру, Италию: на Миланской бирже сотни акций, но почти 70% всего объема торгов приходится лишь на акции компаний FIAT и Generale. Эти два гиганта способны подмять под себя всю остальную биржу.

6.2. ИНДЕКС ТРЕЙДЕРОВ И ПРОЧИЕ ИНДИКАТОРЫ РЫНКА АКЦИЙ

Индекс трейдеров (traders' index, TRIN) — опережающий индикатор рынка акций. Он помогает определить моменты близости рынка к развороту вверх или вниз путем измерения степени оптимизма доминирующей биржевой группы. Чрезмерный оптимизм характерен для вершин рынка, а чрезмерный пессимизм — для его оснований.

Индекс трейдеров определяет соотношение между количеством дорожающих и дешевеющих акций, соизмеряя его с соотношением их объемов. Этот индикатор, включенный ныне в большинство программ по техническому анализу, ввел в практику Ричард Арме (Richard Arms). Узнать свежие данные о TRIN несложно: достаточно нажать на клавишу терминала: он у брокера всегда под рукой. TRIN можно без труда рассчитать вручную или на компьютере.

Новые биржевые факторы — опционы, арбитражные сделки по индексам и т.д. — влияют на объем и на TRIN. В его первоначальное толкование пришлось внести коррективы, но и поныне TRIN остается в ряду лучших индикаторов рынка акций. Он помогает рассчитать нужное время для сделок с акциями, а также с фьючерсами и опционами на индексы акций.

Как построить график TRIN

Для расчета TRIN требуется четыре величины: количество дорожающих и дешевеющих акций и их объемы. Эти данные предоставляют Нью-Йоркская и другие биржи.

$$\text{TRIN} = \frac{\text{дорожающие акции}}{\text{дешевеющие акции}} \bigg/ \frac{\text{объем дорожающих акций}}{\text{объем дешевеющих акций}}$$

TRIN измеряет соотношение между пропорцией дорожающих и дешевеющих акций и пропорцией их объемов (табл. 6.1). Если акции 1000 фирм подскочили на объеме в 100 миллионов, а акции 1000 фирм упали на объеме в 100 миллионов, то TRIN равен 1. Если акции 1500 фирм пошли вверх на объ-

еме в 150 миллионов, а акции 500 фирм пошли вниз на объеме в 50 миллионов, то TRIN остается равным 1.

TRIN падает, если объем торговли по дорожающим акциям несоразмерно высок по сравнению с их количеством. TRIN растет, если объем торговли по дешевеющим акциям несоразмерно высок по сравнению с их количеством.

Нередко при подъемах рынка объем торговли по дорожающим акциям подсккаивает несоразмерно их количеству. Если соотношение между количеством дорожающих и дешевающих акций равно 2:1, а соотношение между их объемами составляет 4:1, то TRIN равен 0,50 (2/1:4/1). Низкий TRIN показывает, что быки чересчур оптимистичны, подъем идет с перенапряжением и близится его пик.

При спаде рынка объем торговли по дешевающим акциям нередко подскаивает несоразмерно их количеству. Если соотношение между количеством дорожающих и дешевающих акций равно 1:2, а соотношение объема торговли по ним составляет 1:4, то TRIN равен 2(1/2:1/4). Высокий TRIN показывает, что медведи настроены чересчур оптимистично, чрезмерно большая часть объема приходится на сделки с дешевающими акциями, спад идет с перенапряжением и рынок приближается к основанию.

Перепады TRIN изо дня в день могут быть весьма резкими. Сглаженный с помощью скользящего среднего, он подает более надежные сигналы. Для этого можно использовать 13-дневное ЕМА дневного значения TRIN (см. раздел 4.2). Оно отсеивает шум дневных перепадов этого индикатора и помогает выявить его действительную тенденцию. Далее в этой главе под обозначением TRIN будет для краткости подразумеваться дневной TRIN, сглаженный с помощью 13-дневного ЕМА.

Нанесите значения TRIN на перевернутую вертикальную шкалу. Его низкие значения (в верхней части шкалы) укажут вершины рынка, а высокие значения (в нижней части) — основания. Две горизонтальные пограничные линии — уровни перекупленное™ и перепроданное™. Если TRIN поднимается выше верхней пограничной линии, он указывает на перекупленность рынка и близость вершины. Если TRIN опускается за нижнюю пограничную линию, он указывает на перепроданность рынка и близость основания.

Уровень пограничной линии зависит от преобладающей тенденции рынка. Линию перекупленное™ обычно располагают на уровне 0,65 или 0,70 для рынков с восходящей тенденцией и на уровне 0,70 или 0,75 для рынков с нисходящей тенденцией. Линию перепроданное™ обычно располагают на уровне 0,90 или 0,95 для рынков с восходящей тенденцией и на уровне 1,00 или 1,10 для рынков с нисходящей тенденцией. Не исключено, что сейчас, когда вы знакомитесь с этой книгой, указанные уровни переместились: считайте эти данные отправной точкой для ваших собственных изысканий

Постройте на экране компьютера график TRIN и график индекса акций, например S&P 500, за последние полгода. Пометив все ключевые пики и впади-

S&P 500

Date	Adv	Decl	Adv Vol	Decl Vol	TRIN: 1	TRIN: 13-EMA
6/04	784	765	8374	7107	0,87	
6/05	661	895	7162	9418	0,97	
6/06	681	861	6339	8783	1,10	
6/07	445	1113	3251	11771	1,45	
6/10	648	905	4230	6644	1,12	
6/11	868	680	9371	4831	0,66	
6/12	356	1237	2049	12906	1,81	
6/13	765	734	6787	5420	0,83	
6/14	1036	531	11529	4123	0,70	
6/17	645	851	4518	6916	1,16	
6/18	622	895	5261	8177	1,08	
6/19	399	1159	2453	11567	1,62	
6/20	655	854	6305	7734	0,94	1,10
6/21	841	684	11192	5239	0,58	1,02
6/24	298	1322	1202	11592	2,17	1,18
6/25	612	888	5216	8171	1,08	1,17

Таблица 6.1. Расчет индекса трейдеров (TRIN)

TRIN показывает соотношение между количеством дорожающих (ДРА) и дешевающих (ДША) акций и сопоставляет его с соотношением объема торговли по этим акциям. TRIN более эффективен, когда сглажен с помощью EMA: в данном случае — с помощью 13-дневного EMA.

ны, проведите две пограничные линии через соответствующие пики и впадины TRIN. Возвращение TRIN в эти крайние зоны послужит для вас сигналом о вступлении рынка в зону разворота. Уровни перекупленностиTM и перепроданности следует корректировать примерно раз в три месяца.

Психология биржевой толпы

Рынок — маниакально-депрессивное создание: его бросает из радужной эйфории в черную депрессию и обратно. Настроение маниакально-депрессивного пациента меняется циклично: после падения на депрессивную глубину к нему постепенно возвращается бодрость духа, после подъема на заоблачную высоту он начинает падать духом. С помощью TRIN можно вести диагностику маниакальных и депрессивных периодов рынка и выявлять его готовность к разворотам (рис. 6.4).



Рис. 6.4. Индекс трейдеров (TRIN)

Если объем торговли по дорожающим акциям подсказывает несоразмерно их количеству, это говорит об активном биржевом настроении на повышение, вследствие чего TRIN входит в область перекупленности™. Выйдя из нее, он подает сигнал к продаже. Когда объем торговли по дешевеющим акциям увеличивается несоразмерно их числу, TRIN опускается в область перепроданности™. Выйдя из нее, он подает сигнал к покупке.

Самые сильные сигналы к покупке и продаже TRIN подает при расхождении с графиком индекса S&P 500. Так, в октябре рынок поднялся выше, чем в сентябре, однако новый пик TRIN уступил предыдущему, подав сильный сигнал к продаже. После октябрьского спада, в ноябре, рынок повторно опустился на свой минимум, однако впадина TRIN была выше предыдущей: значит, медведи выдохлись. Это расхождение впадин подало сильный сигнал к покупке. В правого края графика рыночная тенденция еще в силе, однако TRIN пока не достиг уровня перекупленности™: сохраняйте длинные позиции.

Толпа живет эмоциями и не смотрит в будущее. Нередко тенденции залетают выше и длятся дольше, чем логично ожидать, потому что толпа, охваченная эмоциями, мчится без остановки. Тенденции разворачиваются, когда толпы трейдеров изнемогают от такого бега. TRIN показывает момент истощения сил бегущей толпы.

Если при подъеме быки в приступе алчности покупают чересчур много акций, то объем торговли по дорожающим акциям подсказывает несоразмерно их количеству. Поднимаясь выше верхней пограничной линии, TRIN показывает, что всеобщий оптимизм — на грани максимума.

Если трейдеры панически распродают акции при спаде, то объем понижения подсакивает несоразмерно числу дешевеющих акций. Опускаясь за нижнюю пограничную, TRIN показывает, что рынок перепродан и близится поворот вверх.

Перепады TRIN напоминают движение на пригородной станции в часы пик. По утрам на платформе отправления поездов в город яблоку негде упасть; вечером же столпотворение на платформе прибытия. Максимальное скопление людей соответствует пику тенденции потока — либо в город, либо обратно. Повороты этого людского потока можно определить по числу пассажиров на платформе. Подобным подсчетом для рынка акций и занимается TRIN.

TRIN выявляет «часы пик» у восходящих и нисходящих тенденций, а также перепады настроения участников рынка. На этих сведениях строят свою игру профессионалы: они обычно торгуют против толпы.

Тактика игры

TRIN наносится на перевернутую шкалу. На нейтральных по тенденции рынках TRIN колеблется от 0,75 до 0,85. Он ниже 1,0, потому что объем торговли по дорожающим акциям обычно превосходит объем торговли по дешевеющим. Люди обычно охотнее играют на повышение, чем на понижение.

TRIN нельзя применять механически: одни и те же уровни при разных ситуациях на рынке означают разное. Так, уровни перекупленности и перепроданное™ ниже при нисходящих тенденциях и выше при восходящих. TRIN, допустим, 0,60 говорит о мощном игровом заряде на повышение в начале бычьего рынка. «Ищите любую возможность добавить к длинным позициям», — советует TRIN трейдеру. Те же 0,60 при подъеме на медвежьем рынке означают совсем другое: рынок слишком высок, есть отличное условие для короткой продажи. Именно поэтому столь важно корректировать уровни перекупленности и перепроданное™ хотя бы раз в три месяца.

1. Если TRIN вышел из области перепроданное™, покупайте. Если он поднялся выше своей нижней пограничной, значит, медведи выдохлись. Покупка в это время равносильна ставке, сделанной на поворот людского потока по окончании часа пик.
2. Если TRIN вышел из области перекупленности, продавайте. Если он упал ниже верхней пограничной, значит, быки выдыхаются. Играть на понижение в это время надежнее, чем подгадывать момент пика.
3. Эффективнее всего TRIN действует вкупе с индексом новых максимумов - новых минимумов (см. раздел 6.1). Если при новом максимуме NH - NL величина TRIN достигает уровня перепроданное™, это признак прочного лидерства медведей и вероятного продолжения нисходящей тенденции.

Если же TRIN достигает уровня перепроданное™, а NH - NL образует расхождение впадин, то это указывает, что рынок достиг важного минимума. Ориентируясь на совокупность сигналов TRIN и NH - NL, можно покупать более крупную позицию.

4. Если TRIN достигает уровня перекупленное™, а NH - NL набирает новую высоту, это говорит о прочном лидерстве играющих на повышение и вероятном продолжении восходящей тенденции. Если же TRIN достигает этого уровня, а NH - NL образует расхождение пиков, это нередко указывает на важную вершину рынка. Тогда можно открыть короткую позицию покрупнее.

Свои самые сильные сигналы к покупке и продаже TRIN подает при расхождении с ценами.

5. Если рынок достигает нового максимума, а пик TRIN уступает предыдущему, то быки выдыхаются. Если они не способны покупать с прежним размахом, продолжение восходящей тенденции под вопросом. Расхождение пиков TRIN и рынка подает сильный сигнал к продаже.
6. Если рынок опускается на новую глубину, а кривая TRIN сглаживается и ее новая впадина мельче предыдущей, — значит медведи выдыхаются. Когда они слабеют, рынок близок к подъему. Расхождение впадин TRIN и рынка подает сильный сигнал к покупке.

На заметку

На протяжении каждой сессии Нью-Йоркская фондовая биржа выдает сведения о количестве акций с растущими и падающими ценами, а также об объеме торговли по ним. Внутривневные трейдеры могут прибегнуть к **внутридневному TRIN**. TRIN приемлем для анализа любого рынка акций, предоставляющего эти данные.

Линия роста/падения

Линия роста/падения (advance /decline, A/D) измеряет степень массового участия игроков в подъемах и спадах. Если новые максимумы и минимумы — это офицеры, а промышленный индекс Доу-Джонса — генералы, то линия A/D — показатель того, следуют ли рядовые за командирами. Если она достигает нового максимума или минимума вместе с индексом Доу-Джонса, то подъем или спад, вероятнее всего, продолжатся.

Для расчета A/D для каждого дня нужно найти разность между числом акций с растущими и падающими ценами, опуская акции с неизменившейся ценой. Допустим, в торгах участвовали 1900 акций: 900 поднялись, 700 упали и 300 не изменились. Тогда уровень A/D равен +200 (900-700). Значения A/D

за каждый день прибавляются к вчерашней суммарной величине, образуя кумулятивный показатель A/D.

Трейдера следят за новыми пиками и впадинами линии A/D, т. к. ее абсолютный уровень зависит от начальной даты. Подъемы и спады с широкой базой поддержки более устойчивы. Если новому максимуму рынка сопутствует новый пик A/D, это говорит о широкой базе поддержки и вероятном продолжении подъема. Если же рынок набирает новую высоту, а новый пик A/D уступает предыдущему, это говорит о подъеме меньшего числа акций и возможном окончании подъема. Если рынок опускается на новую глубину, а новая впадина A/D выше предыдущей, это свидетельствует о свертывании спада и закате эпохи медведей. Обычно эти сигналы звучат за несколько недель — а то и месяцев — до разворота рынка.

Самые активные акции

Индикатор самых активных акций (most active stocks, MAS) — это линия A/D, представленная 15 самыми активными акциями Нью-Йоркской фондовой биржи. Их ежедневный перечень приводится во многих газетах. Завсегдатаи в этом перечне — несколько крупных акционерных компаний, таких как ЮМ. Акции других компаний попадают в список в те дни, когда они завоевывают внимание трейдеров благодаря каким-либо особо хорошим или плохим новостям. MAS — это индикатор биржевых магнатов: он показывает, как они играют — на повышение или на понижение.

MAS каждого дня равен разности между числом самых активных акций, цена которых возросла и цена которых упала. Допустим, цены девяти акций из числа самых активных пошли вверх, цены четырех пошли вниз, а цены двух не изменились. Тогда MAS этого дня равен 5 (9-4). MAS каждого дня прибавляется к суммарной величине накануне, образуя кумулятивный показатель линии MAS.

Двигаясь в одном направлении с рынком, MAS показывает, что магнаты поддерживают тенденцию и она, скорее всего, продолжится. Если MAS идет вразрез с рынком, значит, магнаты ставят на разворот. При расхождении тенденции MAS с тенденцией рынка вероятность разворота последнего особенно велика.

Глава 7

Психологические индикаторы

7.1. ИНДИКАТОРЫ СОГЛАШЕНИЯ

Трейдеры, как правило, держат свое мнение при себе, но оценки финансовых журналистов и авторов биржевых бюллетеней сыплются, как из рога изобилия. Среди них есть толковые люди, но большинство из них — посредственности и не могут сделать деньги на бирже.

Распознав крупные тенденции, они входят в такой раж, что упускают из виду развороты. Лучше играть против групп, охваченных бычьим или медвежьим ажиотажем, т. к. поведение группы примитивнее поведения отдельного человека.

Индикаторы соглашения, известные также как индикаторы биржевого инакомыслия (*contrary opinion indicators*), уступают в точности индикаторам тенденции и осцилляторам. Они лишь подают знак о надвигающемся развороте тенденции. Получив его, надо уточнить момент разворота с помощью технических индикаторов.

Пока в биржевой толпе идут споры, тенденция может продолжаться. Если же толпа достигнет большого единодушия, тенденция готова к развороту. Если вся толпа настроена на повышение, стоит приготовиться к продаже. А если вся толпа настроена на понижение, нужно приготовиться к покупке.

Основы теории инакомыслия (*Contrary Opinion theory*) заложил шотландский адвокат Чарльз Маккей. В книге «Наиболее распространенные заблуждения и безумства толпы» он описал поведение толпы во времена голландской тюльпаномании и «бума Южных морей» в Англии. Хамфри Б. Нил (*Humphry V. Neil*) применил эту теорию к анализу рынка акций. В книге «Искусство инакомыслия» (*The Art of Contrary Thinking*) он объяснил, почему при важных разворотах рынка большинство должно ошибиться. Цены устанавливает толпа, и к моменту ее подавляющего настроения на повышение новых покупателей больше нет и некому подтолкнуть цены выше.

Нью-йоркский юрист Абрахам Коэн (*Abraham W. Cohen*) предложил проводить опросы биржевых советников и использовать их ответы как приближитель-

ную оценку всех участников рынка. Будучи ветераном Уолл-стрит, Коэн скептически относился к советникам, т. к. считал, что, вместе взятые, они не лучше биржевой толпы. В 1963 году он начал выпускать аналитический бюллетень под названием *Investors Intelligence**. Возможность выгодной покупки Коэн выявлял, когда большинство его поднадзорных авторов биржевых бюллетеней выступали за понижение, а возможность продажи — по их сильному ратованию за повышение. Джеймс Х. Сиббет (James H. Sibbet) применил этот принцип к фьючерсным рынкам. В 1964 году он основал бюллетень *Market Vane*** , в котором анализировал консультационные службы, определяя весомость каждого советника по числу его подписчиков.

Прислушиваться ли к мнению советников?

Авторы отдельных бюллетеней могут писать дельно и толково, однако, вместе взятые, они не лучше средних трейдеров. Когда рынки достигают значительных максимумов, толпа экспертов ратует за дальнейшее повышение, а когда рынки падают на глубокий минимум, она предсказывает дальнейшее понижение. Общее мнение толпы экспертов совпадает с мнением биржевой толпы.

Большинство экспертов следуют за тенденциями, потому что, упустив их, они рискуют потерять подписчиков, а выступив против, рискуют показаться глупцами. Чем дольше длится тенденция, тем громче они ратуют за нее. В этом они могут быть правы, пока тенденция развивается, но они обречены проморгать ее ключевые поворотные моменты. Настойчивее всего сыграть на повышение они советуют, когда рынок достиг максимума, а на понижение — на глубоких основаниях рынка. Поэтому когда большинство экспертов рьяно выступают за повышение или понижение, самое время сыграть наоборот. Идти против толпы психологически нелегко, но выгодно.

Ряд статистических бюллетеней ведет подсчет быков и медведей среди советников. Основные из них — *Investors Intelligence* на рынке акций и *Market Vane* на рынке фьючерсов. Многие из их подопечных — двурушники: придерживаясь принципа «и вашим, и нашим», они могут впоследствии похвастаться своей правотой — куда бы ни двинулся рынок. Но редакторы *Investors Intelligence* и *Market Vane* наловчились вычислять таких хамелеонов. Поэтому их оценки логически выдержанны.

Investors Intelligence

Этот бюллетень основал в 1963 году А. Коэн. После его смерти в 1983 году главным редактором и издателем стал Майкл Берк (Michael Burke). *Investors Intelligence* ведет наблюдения почти за 130 бюллетенями рынка акций. На его

* В буквальном переводе «разведка инвесторов».

** В буквальном переводе «рыночный флюгер».

страницах представлены таблицы процентного соотношения быков, медведей и колеблющихся среди авторов бюллетеней. Особенно важен процентный показатель медведей, т. к. стать ими аналитикам рынка акций психологически труднее.

Когда их уровень превышает 55%, рынок близок к важному основанию. Если он ниже 15%, а быков больше 65%, то рынок близок к важной вершине.

Market Vane

Этот бюллетень охватывает около 70 бюллетеней советников, которые анализируют 32 фьючерсных рынка. Он оценивает степень бычьей вовлеченности каждого автора на каждом рынке по 9-балльной шкале. Полученная оценка автора умножается затем на число подписчиков его бюллетеня (хотя в погоне за популярностью большинство авторов приводят сильно дутые цифры). Сумма оценок отдельных авторов дает уровень соглашения, измеренный по шкале диапазоном от 0 (абсолютное преобладание медведей) до 100 (абсолютное преобладание быков). При бычьем соглашении в 70-80% следует ожидать конца взлета, а при 20-30% самое время искать возможности покупки.

Играть против большинства можно благодаря структуре фьючерсных рынков: ведь число контрактов на покупку и продажу всегда равно. Допустим, открытый интерес на рынке золота составляет 12000 контрактов. Значит, имеется 12 000 контрактов в длинных позициях и 12 000 — в коротких.

Если быки в большинстве, то представители меньшинства, т. е. медведи, держат больше контрактов надушу, чем играющие на повышение. Когда в большинстве — медведи, то число контрактов на душу опять-таки выше у биржевого меньшинства: в данном случае — у быков. Ниже приведен пример, показывающий, что происходит при изменении соглашения между 1000 трейдеров — владельцев 12 000 контрактов на одном рынке.

Открытый интерес	Бычье соглашение	Число быков	Число медведей	Число контрактов на 1 быка	Число контрактов на 1 медведя
12000	50	500	500	24	24
12000	80	800	200	15	60
12000	20	200	800	60	15

1. Бычье соглашение 50% означает, что 50% трейдеров играют на повышение и 50% — на понижение. У среднего трейдера-быка столько же контрактов, сколько у среднего трейдера-медведя.
2. Бычье соглашение в 80% означает, что 80% трейдеров играют на повышение и 20% — на понижение. Поскольку длинных и коротких позиций всегда поровну, у среднего медведя контрактов вчетверо больше, чем у среднего

быка. Следовательно, у среднего медведя вчетверо больше денег, чем у среднего быка, — т. е. магнаты на стороне медведей.

3. Уменьшение бычьего соглашения до 20% означает, что 20% трейдеров играют на повышение, а 80% — на понижение. Поскольку контрактов в длинных и коротких позициях всегда поровну, у среднего быка контрактов вчетверо больше, чем у среднего медведя, — т. е. магнаты на стороне быков.

Магнаты — не дураки. Крупные трейдеры знаниями и умением обычно превосходят мелких, иначе они сами быстро мельчают. Так что когда магнаты на той или иной стороне, стоит подумать о присоединении к ним.

Чтобы оценить уровни бычьего соглашения на любом рынке, требуется информация об этом индикаторе по меньшей мере за год (рис. 7.1). Когда соглашение сильно сдвинуто в сторону быков, ищите с помощью технических индикаторов возможность сыграть на понижение. При сильном смещении в сторону медведей ищите возможность купить.

Иногда точка зрения советников начинает меняться за одну-две недели до значительных разворотов тенденции. Понижение бычьего соглашения с 78 до 76 или его повышение с 25 до 27 показывает, что самые проницательные советники узрели червоточину в победоносной тенденции, которая близка к развороту.

Сигналы от прессы

Чтобы понять действия группы, нужно знать, чего хотят и чего боятся ее члены. Финансовые журналисты хотят казаться знатоками. А боятся они показаться профанами. В их натуре — сидеть на двух стульях, в любом вопросе занимать сразу несколько позиций. И пока такой знаток разглагольствует о финансовой политике, «призванной способствовать подъему рынка, если, разумеется, нечто непредвиденное не приведет к его спаду», он чувствует себя спокойно.

Внутренняя противоречивость статей финансовых журналистов — явление нормальное. Многие издатели идут дальше авторов, публикуя взаимно противоречивые статьи: это называется у них «представить широкую картину мнений».

Так, *Business Week* — ведущий финансовый журнал в США — поместил однажды статью под названием «Ветры инфляции крепчают» (The Winds of Inflation Are Blowing a Little Harder). В ней утверждалось, что с окончанием войны цены на нефть должны подняться. В том же номере была и другая статья «Почему инфляция — просто пугало» (Why the Inflation Scare Is Just That). В ней утверждалось, что с окончанием войны цены на нефть должны упасть.

Перетянуть журналистов и издателей с двух стульев на один способна лишь сильная и продолжительная тенденция. Это случается на исходе значительной



Jun Aug Oct Dec Feb May Aug Oct Dec Mar May Jul Sep Nov Jan

Рис. 7.1. Бычье соглашение

Мнение биржевых советников отражает мнение всей биржевой толпы. Лучший момент для покупки: в период ее медвежьего настроения, а для короткой продажи — бычьего. Степень того и другого настроения, подающего сигнал к игре на повышение или на понижение, меняется от рынка к рынку.

На данном недельном графике показан устойчивый подъем немецкой марки против доллара в канале из линии тренда и ее параллели. Всякое падение бычьего соглашения на этом рынке ниже 45% — сигнал к покупке. Чем ниже степень бычьего соглашения, тем резче последующий подъем!

тенденции, когда рынок охватывает приступ оптимизма или пессимизма. Если журналисты, перестав выжидать, провозглашают здравицы быкам или медведям, в тенденции назрел разворот.

По этой же причине обложки крупных коммерческих журналов могут служить хорошим индикатором инакомыслия. Допустим, на обложке *Business Week* изображен бык: значит, самое время снять прибыль с длинных позиций на рынке акций. Если же на ней красуется медведь — взлет не за горами.

Сигналы от советников

Если на странице крупной газеты соседствуют хотя бы три рекламы, расхваливающие одну и ту же «выгодную ситуацию», то, скорее всего, нужно ждать ее разворота вниз (рис. 7.2). Пробить стену инертности нескольких брокерских фирм под силу лишь устоявшейся восходящей тенденции. К моменту, когда все



РИС. 7.2. Реклама как индикатор инакомыслия

Когда несколько фирм поместят в одном и том же издании свою рекламу одного и того же товара, тенденция уже близка к развороту. Если на одной странице издания опубликовано более трех реклам одного рынка, это сигнал играть на понижение.

они, признав эту тенденцию, начинают выступать с игровыми рекомендациями и рекламными публикациями, она уже устаревает.

Биржевая реклама на странице *Wall Street Journal*, отведенной фьючерсным рынкам, рассчитана на недотеп — любителей бычьего меню. Эта реклама редко предлагает медвежий рацион: дилетантов игрой на понижение не завлечь. Так что, обнаружив хотя бы три рекламы в одном месте и в одно и то же время, восхваляющих возможность покупки на одном и том же рынке, посмотрите, не подадут ли технические индикаторы сигналы к игре на понижение.

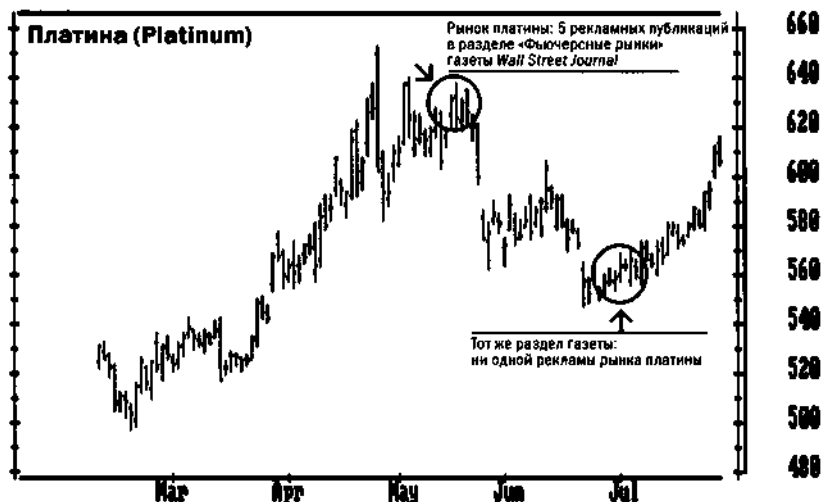
7.2. ИНДИКАТОРЫ ВОВЛЕЧЕННОСТИ (COMMITMENT INDICATORS)

Сбором данных о покупках и продажах от различных групп инвесторов и трейдеров занимается целый ряд государственных органов, а также сами биржи. Они издают итоговые ведомости о текущих сделках — денежных обязательствах. Торговать выгодно в том же направлении, что и группы, у которых хороший послужной список.

Так, Комиссия по срочной биржевой торговле (Commodity Futures Trading Commission) дважды в месяц публикует сведения о длинных и коротких позициях коммерческого биржевого контингента и крупных спекулянтов. Коммерческий биржевой контингент — коммерческие производители и потребители товаров — самая преуспевающая группа на фьючерсных рынках. Комиссия по ценным бумагам и биржам (Securities and Exchange Commission) дает сведения о покупках и продажах, совершаемых директорами и владельцами крупных корпораций (corporate insiders). Руководство акционерных компаний знает, когда покупать или продавать акции своих компаний. Нью-Йоркская фондовая биржа публикует сведения о количестве акций, которые ее члены купили или продали без покрытия. Члены биржи играют успешнее мелких спекулянтов.

Вовлеченность трейдеров

Достигнув определенного уровня, именуемого **докладным** (reporting level), трейдеры обязаны сообщать о своих позициях в Комиссию по срочной биржевой торговле. По классификации Комиссии, крупным спекулянтом считается, например, трейдер, имеющий 100 контрактов на кукурузу или 300 контрактов на фьючерсы S&P 500. Сведения о позициях, достигших докладного уровня, брокеры подают в Комиссию, которая собирает банк данных и выпускает итоговые бюллетени дважды в месяц.

Комиссия также определяет максимальное число контрактов — **позиционные пределы**, — которое спекулянт вправе держать на любом рынке. Так, допустимые пределы составляют не более 2400 контрактов на кукурузу или 500 контрактов на фьючерсы S&P 500. Эти пределы установлены, чтобы ограничить позиции крупных спекулянтов, которые могут повлиять на рынок.

Комиссия делит всех трейдеров на три группы: коммерческий контингент, мелкие спекулянты и крупные спекулянты. **Коммерческий контингент**, или **хеджеры** (hedgers), — это фирмы или частные лица, чья коммерческая деятельность связана с наличным товаром. В принципе они торгуют фьючерсами, чтобы застраховаться от делового риска. Так, банк торгует фьючерсами на процентные ставки для страхования своего портфеля выданных займов; пищевая компания торгует фьючерсами на пшеницу, чтобы сбалансировать риск покупки зерна. Хеджеры закладывают меньшую маржу и освобождены от соблюдения спекулятивных позиционных пределов.

Крупные спекулянты — это трейдеры, позиции которых превышают докладной уровень. Комиссия дает сведения о покупках и продажах, совершаемых коммерческим контингентом и крупными спекулянтами. Для определения позиций **мелких** спекулянтов нужно найти разность между открытым интересом и размером позиций первых двух групп.

Деление игроков на коммерческий контингент, крупных и мелких спекулянтов довольно условно. Способные мелкие трейдеры вырастают в крупных, бездарные крупные трейдеры мельчают, а многие хеджеры спекулируют. Некоторые биржевые деятели пускаются на уловки. Так, один мой знакомый — владелец брокерской фирмы — иногда регистрирует состоятельных клиентов-спекулянтов как хеджеров.

Закон позволяет коммерческому контингенту спекулировать на фьючерсных рынках, опираясь на конфиденциальную информацию. Скажем, нефтяная компания может купить фьючерсы на сырую нефть и, придержав несколько супертанкеров в океане, сократить поставки нефти и подтолкнуть цены фьючерсов. Они могут снять прибыль с длинных позиций и, открыв короткие, бросить сразу несколько танкеров в порт, чтобы сбить цены фьючерсов и закрыть короткие позиции по более низкой цене. Эти маневры противозаконны, и большинство фирм отрещиваются от таких обвинений.

У коммерческого контингента самый лучший послужной список среди всех групп на фьючерсных рынках. Они располагают конфиденциальной информацией и солидным капиталом. На них и стоит ориентироваться.

До недавних пор крупные спекулянты тоже были преуспевающей группой. Она состояла из частных игроков, которые очень бережно обращались со своими деньгами, не рискуя понапрасну. Сегодняшние крупные спекулянты — это неповоротливые фьючерсные фонды. Ну а масса мелких трейдеров — плутающие биржевые корриганы (*wrong-way Carrigans*)*.

Чтобы сделать верные выводы из данных Комиссии, мало знать, на повышение или на понижение играет та или иная группа. Коммерческий контингент часто продает фьючерсы, ибо многие его представители — владельцы физического товара. С другой стороны, мелкие трейдеры обычно играют на повышение: в этом сказывается их неиссякаемый оптимизм. Поэтому при анализе нужно сопоставлять текущие позиции трейдеров с историческими нормами.

Современный принцип анализа вовлеченности трейдеров внедрил в широкую практику Стивен Бризи (*Stephen Brieze*) — издатель бюллетеня *Bullish Review*** . Согласно этому принципу измеряется степень отклонения текущей вовлеченности от исторической нормы. *Bullish Review* ведет расчеты по следующей формуле:

$$\text{Индекс } \text{COT} = \frac{\text{текущая абс. разность} - \text{мин. абс. разность}}{\text{макс. абс. разность} - \text{мин. абс. разность}},$$

где **индекс COT** — индекс вовлеченности трейдеров;

Непутевый корриган — человек, идущий не в ту сторону. Выражение образовано от фамилии полковника Корригана, который вылетел из Нью-Йорка в Калифорнию, а приземлился в Ирландии.

В буквальном переводе «бычий обзор».

текущая абс. разность — разность между абсолютными позициями коммерческого контингента и спекулянтов;

мин. абс. разность — минимальная разность между абсолютными позициями коммерческого контингента и спекулянтов;

макс. абс. разность — максимальная разность между абсолютными позициями коммерческого контингента и спекулянтов;

абсолютная позиция — разность между контрактами на повышение и понижение у данной группы.

Если COT выше 90%, значит, у коммерческого контингента необычайно силен настрой на повышение: это сигнал к покупке. Если COT падает ниже 10%, значит, у коммерческого контингента необычайно силен настрой на понижение: это сигнал к продаже.

Игра на внутренней информации

Руководители и крупные инвесторы, которые держат свыше 5% общего количества акций, обязаны подавать в SEC (Комиссию по ценным бумагам и биржам) сведения о каждом случае покупки и продажи. Обобщив эти сведения, Комиссия ежемесячно предоставляет их прессе.

Руководители и владельцы корпораций обычно покупают акции дешево, а продают дорого. Они покупают после сильных спадов цен, а продают, когда цены становятся завышенными.

Покупка или продажа отдельно взятым директором погоды не делает. Так, один из руководителей фирмы может распродать акции, чтобы покрыть крупные личные расходы, или скупить акции, чтобы реализовать акционерные опционы. По данным исследователей, покупка или продажа значима, если за данный месяц ее совершили более трех должностных лиц или крупных акционеров. Это означает, что фирму ждут какие-то сильные перемены к лучшему или к худшему. Если в один месяц сразу три руководящих сотрудника или крупных акционера совершили покупку или продажу, то можно ожидать соответственного роста или падения цены акций.

Глава 8

Новые индикаторы

8.1. БИРЖЕВОЙ РЕНТГЕН

Биржевой рентген (Elder-ray) — это новый технический индикатор. Он разработан в 1989 году автором книги. Название позаимствовано у медиков из-за аналогии: рентгеновский луч позволяет увидеть костную структуру, скрытую под кожным покровом; биржевой рентген позволяет оценить силу быков и медведей, скрытую под биржевым покровом.

Для успеха в биржевой игре не обязательно прогнозировать. Нужно определить, кто сильнее — быки или медведи, и торговать заодно с доминирующей группой. Распознать, крепнут либо слабеют те или другие, и поможет биржевой рентген.

Как построить график биржевого рентгена

Биржевой рентген сочетает в себе лучшие свойства индикаторов тенденций и осцилляторов (см. раздел 4.1). От первых он позаимствовал экспоненциальное скользящее среднее (EMA), вторые представлены индексами силы быков (bull power) и медведей (bear power)

Для построения биржевого рентгена разделите экран компьютера или миллиметровую бумагу на три горизонтальные части. В верхней части постройте столбиковый график и EMA; в средней — график силы быков; в нижней — силы медведей.

График биржевого рентгена строят в четыре приема (табл. 8.1).

1. Постройте в верхней части экрана столбиковый график любого рынка.
2. Там же постройте график EMA цен закрытия. Выберем, к примеру, 13-дневное EMA.

Сила быков = максимум - EMA

Сила медведей = минимум - EMA

Золото (Gold)

Дата	Максимум	Минимум	Цена закр.	13-ЕМА	Сила быков	Сила медв.
09/19	353,5	351,4	351,6	351,34	2,16	0,06
09/20	352,1	350,9	351,7	351,39	0,71	-0,49
09/23	354,2	352,2	354,1	351,78	2,42	0,42
09/24	357,9	354,9	357,1	352,54	5,36	2,36
09/25	356,8	355,3	356,2	353,06	3,74	2,24
09/26	355,9	355,3	354,1	353,21	2,69	0,09
09/27	352,6	350,9	352,5	353,11	-0,51	-2,21
09/30	359,6	355,2	357,4	353,72	5,88	1,48
10/01	357,8	356,8	357,4	345,25	3,55	2,55
10/02	360,8	357,9	358,8	354,90	5,90	3,00

Таблица 8.1. Расчет биржевого рентгена

Сила быков = максимум столбика - 13-дневное ЕМА.

Сила медведей = минимум столбика - 13-дневное ЕМА.

Индексы силы быков обычно выше нуля, а силы медведей — ниже нуля. Чем выше плюсовая величина, тем быки сильнее; чем ниже минусовая — тем сильнее медведи. Если индекс быков становится минусовым — значит, сверхсильные медведи полностью подавляют быков. Если же индекс медведей становится плюсовым — значит, сверхсильные быки полностью превосходят медведей.

3. Рассчитайте по этой формуле индекс силы быков и нанесите его в виде гистограммы в средней части. Сила быков в данный день равна разности между максимумом и ЕМА этого дня. Обычно максимум столбика выше ЕМА, сила быков выше нуля, а гистограмма располагается над нулевой линией. При резком падении цен столбик может целиком уйти под ЕМА. Если максимум ниже ЕМА, сила быков ниже нуля, а ее гистограмма ниже нулевой линии.
4. Вычислив силу медведей, построите ее гистограмму в нижней части. Сила медведей каждого столбика равна разности между его минимумом и ЕМА. Как правило, минимум ниже ЕМА, сила медведей ниже нуля, а гистограмма ниже нулевой линии. Если при резком подъеме столбик целиком поднимается над ЕМА, сила медведей становится выше нуля, а ее гистограмма поднимается выше нулевой линии (рис. 8.1).

ПСИХОЛОГИЯ игры

Биржевой рентген объединяет в себе несколько единиц информации: цену, скользящее среднее, максимумы и минимумы каждого столбика. Надо ясно представлять себе, что они означают, чтобы понять сущность этого индикатора.

Каждая цена — это сиюминутное соглашение о ценности рынка, достигнутое всеми трейдерами (см. раздел 2.1). Покупатели покупают в расчете на подъем цен. Продавцы продают в расчете на их падение. Колеблющиеся трейдеры стоят в стороне, но своим присутствием подстегивают к действиям и быков, и медведей. Сделка совершается, когда покупатель согласен купить, а продавец — продать: оба боятся потерять шанс, если в торги вступит кто-то из колеблющихся. Цена каждой сделки — это соглашение о ценности любого рынка на данный момент.

Скользящее среднее отражает среднее соглашение о ценности в охваченном им окне. Так, 10-дневное МА представляет собой среднее соглашение о ценности за последние 10 дней; 20-дневное МА — за последние 20 дней и т. д. Экспоненциальное скользящее среднее надежнее простого (см. раздел 4.2). Самая важная информация МА — направление его наклона. Восходящее МА показывает, что биржевая толпа склонна к игре на повышение, а нисходящее — на ее медвежий настрой. В своих биржевых операциях следуйте за направлением наклона МА.

Максимум любого столбика отражает максимальную силу быков за охваченный столбиком период. Быки выигрывают при росте цен. Они покупают, пока не поднимут цены до предела сил. Они бы хотели поднять их еще выше, но нет денег. Максимум дневного столбика показывает максимальную силу быков за этот день, максимум недельного столбика — за неделю и т. д.

Минимум любого столбика показывает максимальную силу медведей за охваченный столбиком период. Медведи выигрывают при падении цен. Они продают и играют на понижение до предела сил, т. е. пока не смогут толкнуть цены хоть чуточку ниже. Минимум дневного столбика показывает максимальную силу медведей в этот день, минимум недельного столбика — за неделю и т. д.

Биржевой рентген сопоставляет максимальную силу быков и медведей со средним соглашением о ценности рынка, измеряя разницу между максимумом и минимумом каждого столбика и ЕМА.

Сила быков отражает их способность поднять цены выше среднего соглашения о ценности. Она измеряет расстояние от максимума столбика до ЕМА. Ее величина обычно выше нуля. При усилении быков она растет, при ослабевании — падает. Если она ниже нуля — значит, быки, обессилев, тонут.

Сила медведей измеряет их способность опустить цены ниже среднего соглашения о ценности рынка. Она измеряет расстояние от минимума столбика до ЕМА. Ее величина обычно ниже нуля. При усилении медведей она понижается, при ослабевании — повышается. Если она становится выше нуля — значит, очень сильные быки подцепили рогами медведей и те болтаются в воздухе.

Подытожим сказанное о биржевом рентгене.

1. Цена — это соглашение о ценности рынка, выраженное в акте сделки.
2. Скользящее среднее — это среднее соглашение о ценности рынка.



Рис. 8.1. Биржевой рентген

13-дневное EMA отражает среднее соглашение о ценности рынка, а его наклон — направление тенденции. Индекс силы быков измеряет их способность поднять цены выше среднего соглашения. Индекс силы медведей измеряет их способность опустить цены ниже среднего соглашения.

Самые надежные сигналы к покупке поступают от расхождений впадин: цены опускаются на новый минимум, а впадина силы медведей мельче предыдущей. Самые надежные сигналы к короткой продаже поступают от расхождений пиков: цены поднимаются выше предыдущего максимума, а новый пик силы быков уступает предыдущему.

Июньское и июльское расхождения пиков подали сигнал к продаже: двойная вершина цен при более низком пике силы быков. Этот сигнал был подтвержден разворотом вниз 13-дневного EMA. Во время нисходящей тенденции индекс силы быков неоднократно поднимался выше нуля, сигнала в каждом случае добавить к коротким позициям. Если во время нисходящей тенденции индекс силы быков становится выше нуля, а затем падает, разместите приказ об открытии короткой позиции ниже минимума последнего дня.

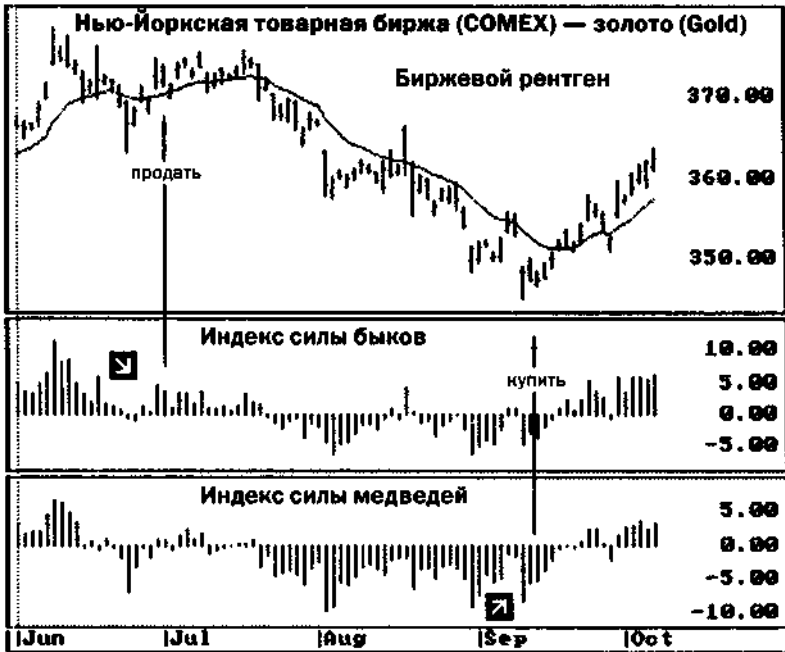
Расхождение впадин наблюдалось в сентябре, когда цены на золото упали до нового минимума, а новая впадина силы медведей была мельче предыдущей. Сигнал к покупке был подтвержден разворотом вверх 13-дневного EMA цен на золото. У правого края графика новый пик силы быков свидетельствует о мощности подъема и его вероятном продолжении.

3. Максимум каждого столбика показывает максимальную силу быков за охваченный столбиком период.
4. Минимум каждого столбика показывает максимальную силу медведей за охваченный столбиком период.
5. Индекс силы быков — это разность между силой быков и средним соглашением о ценности рынка.
6. Индекс силы медведей — это разность между силой медведей и средним соглашением о ценности рынка.

Тактика игры

Для анализа рынка биржевой рентген можно использовать отдельно, но лучше сочетать его с другим методом, например с системой «Тройной выбор» (см. раздел 9.1). В первом случае помните, что наклон его ЕМА указывает направление тенденции, поэтому играть надо исключительно в этом направлении. Индексы силы быков и медведей подскажут, когда открыть и закрыть длинные и короткие позиции.

Что касается «Тройного выбора», то он выявляет тренды на основе недельных графиков. Индексы силы быков и медведей на дневных графиках помогают выбрать сделки в направлении недельной тенденции. Когда она идет вверх, «Тройной выбор» отбирает из дневного биржевого рентгена только сигналы к покупке, а при нисходящей тенденции — только сигналы к короткой продаже.

Покупка

Есть два основных условия покупки:

1. Тенденция идет вверх (судя по сигналу ЕМА или недельному индикатору тенденции).
2. Индекс силы медведей ниже нуля, но повышается.

Третье и четвертое условия желательны, но не обязательны:

3. Последний пик индекса силы быков выше предыдущего.
4. Индекс силы медведей образует расхождение впадин.

Не покупайте, когда индекс силы медведей выше нуля. Это случается во время резких восходящих тенденций, при которых весь дневной столбик взлетает над ЕМА. Купить в момент, когда медведи уже болтаются в воздухе, — это сыграть по принципу ставки на большего дурака: переплатить в надежде найти дурака, который заплатит еще больше.

Самое подходящее время для покупки — когда индекс силы медведей ниже нуля, но повышается, т. е. медведи, обретя почву под ногами, вновь отступают. Увидев этот сигнал, размещайте приказ о покупке выше максимума последних двух дней, а защитный стоп-приказ — ниже последнего минимума.

Самые сильные сигналы к покупке — расхождения впадин индекса силы медведей и цен. Если цены упали ниже прежнего, а новая впадина индекса силы медведей мельче предыдущей, значит, цены падают по инерции: медведи слабеют. Когда индекс силы медведей начинает подниматься от второй впадины, открывайте позицию больше обычной.

Индекс силы медведей указывает на подходящий момент для наращивания длинных позиций. Пока восходящая тенденция сохраняется, их можно наращивать всякий раз, когда индекс силы медведей, опустившись ниже нулевой линии, затем разворачивается.

Если при покупке вы ориентируетесь на индикаторы, используйте их и при решении вопроса о продаже. Наблюдать за состоянием быков можно по профилю пиков и впадин их индекса силы. Пока каждый новый максимум цен сопровождается новым пиком индекса, восходящая тенденция сильна. Приступайте к продаже, когда быки начнут выдыхаться. Сигнал к продаже прозвучит, когда цены достигнут нового максимума, а пик индекса силы быков уступит предыдущему.

Короткая продажа

Есть два основных условия для открытия коротких позиций:

1. Тенденция идет вниз (судя по сигналу ЕМА или недельному индикатору тренда).
2. Индекс силы быков выше нуля, но падает.

Третье и четвертое условия желательны, но не обязательны:

3. Последняя впадина индекса силы медведей глубже предыдущей.
4. Индекс силы быков образует расхождение пиков.

Не играйте на понижение, если индекс силы быков ниже нуля. Это происходит, когда весь столбик цены ниже ЕМА: во время лавинных спадов. Играть на понижение, когда медведи с головой окунули быков в воду, — значит рассчитывать, что их окунут еще глубже. Это действие по принципу «большого дурака».

Лучше играть на понижение при плюсовом, но падающем индексе силы быков. Он показывает, что быки вынырнули глотнуть воздуха, но их опять толкают под воду. Размещайте приказ о короткой продаже ниже минимума последних двух дней. Открыв короткую позицию, ставьте защитный стоп-приказ выше последнего максимума.

Самые сильные сигналы к короткой продаже исходят от расхождений пиков индекса силы быков и цен. Если цены достигают новой высоты, а пик индекса силы уступает предыдущему — значит, быки ослабли, а цены поднимаются по инерции. Когда индекс силы быков опускается от более низкого пика, открывайте более крупную короткую позицию.

Индекс силы быков показывает, когда пора добавить к существующим коротким позициям. Во время устойчивой нисходящей тенденции их можно наращивать всякий раз, когда индекс силы, взметнувшись над нулевой линией, разворачивается и идет вниз.

Если вы играете на понижение, ориентируясь на индикаторы, то используйте их для определения момента закрытия позиций. Если тенденция идет вниз, следите за индексом силы медведей: он покажет, крепнут они или слабеют. Если новому минимуму цен сопутствует новый минимум индекса, тенденция крепка.

Расхождение впадин складывается, когда цены падают на новый минимум, а впадина индекса силы медведей мельче предыдущей. Значит, медведи выдыхаются, а цены падают по инерции. Это сигнал закрыть короткие позиции и приготовить к игре на повышение.

Расхождения индексов силы быков или медведей и цен знаменуют собой наилучшие игровые возможности. Как при медицинском рентгене под нетронутым кожным покровом видна травмированная кость, так при биржевом рентгене под покровом тенденции видна травмированная доминирующая группа.

8.2. ИНДЕКС СИЛЫ

Индекс силы (force index) — осциллятор, разработанный автором книги. Этот индикатор измеряет силу быков при каждом подъеме и силу медведей при каждом спаде.

Индекс силы связывает основные элементы биржевой информации: направление изменения цены, его величину и объем торговли. Этот индекс дает новое, практическое толкование объема для принятия торговых решений.

Индекс силы можно использовать в чистом виде, однако лучше сгладить его с помощью скользящего среднего. Когда он сглажен с помощью короткого МА, то помогает найти благоприятные моменты для открытия и закрытия позиций. Сглаженный с помощью длинного МА, он выявляет перемены тенденций силы быков и медведей.

Как построить график индекса силы

Сила любого изменения цен зависит от трех факторов: его направления, размера и объема. Если рынок закрывается выше, чем на предыдущем столбике,

Дата	Цена закр.	Объем	Инд. силы	ИС: 2-ЕМА	ИС: 13-ЕМА
10/29	25329	3834			
10/30	25242	4495	-391065		
10/31	25194	1372	-65856	-130807	
11/01	24295	2547	-2289753	-1570105	
11/02	24195	2891	-289100	-716102	
11/05	24385	1448	275120	-55287	
11/06	23966	2796	-1171524	-799445	
11/07	23500	3675	-1712550	-1408182	
11/08	22970	3167	-1678510	-1588400	
11/09	22932	2880	-109440	-602426	
11/13	23974	2484	2588328	1524743	
11/14	23937	1827	-67599	463181	
11/15	23487	2212	-995400	-509206	
11/16	23172	2741	-863415	-745345	-338231
11/19	23519	1931	670057	198256	-261590
11/20	23205	1405	-441170	-228027	-256796
11/21	22816	2259	-878751	-661843	-314660
11/22	23400	2163	1263192	621514	-180921

Таблица 8.2. Индекс силы

$$\text{Индекс силы} = \text{Объем}_{\text{сер}} \times (\text{Ц}_{\text{МК}} - \text{Ц}_{\text{сер}})$$

Краткосрочный индекс силы сглажен с помощью 2-дневного ЕМА. Среднесрочный индекс силы сглажен с помощью 13-дневного ЕМА. На заметку компьютерным программистам: для уменьшения чересчур большого числа расчетов можно подправить, деля индекс силы каждого дня на цену закрытия этого дня.

то сила плюсовая, а если ниже — то минусовая. Чем больше перемена цен закрытия, тем больше сила. И чем выше объем, на котором произошла эта перемена, тем больше сила изменения (табл. 8.2).

$$\text{Индекс силы} = \text{Объем}_{\text{сер}} \times (\text{Ц}_{\text{зак}} - \text{Ц}_{\text{сер}})$$

Несглаженный индекс силы представлен гистограммой с горизонтальной нулевой линией. Если рынок закрывается выше, чем накануне, то индекс силы плюсовой и направлен вверх от нулевой линии, а если ниже, то он минусовый и направлен вниз от нее. Если цена не меняется, индекс силы равен нулю.

Гистограмма несглаженного индекса силы скачет вверх-вниз. Этот индикатор подает более четкие сигналы, если сгладить его с помощью скользящего

среднего (см. раздел 4.2). Его 2-дневное ЕМА дает минимальную степень сглаживания и помогает определить подходящие моменты для открытия и закрытия позиций. Торгуя в направлении 13-дневного ЕМА цен, покупайте, когда 2-дневное ЕМА индекса силы ниже нуля, и продавайте, когда оно выше нуля.

13-дневное ЕМА индекса силы выявляет более крупные изменения в соотношении сил быков и медведей. Восходя над нулевой линией, оно провозглашает власть быков на рынке. Став минусовым, оно возвещает, что к власти пришли медведи. Расхождения между 13-дневным ЕМА индекса силы и ценами указывают на ключевые поворотные моменты рынков.

психология игры

Если рынок закрывается выше, чем накануне, то победа за быками, а если ниже, то победа за медведями. Расстояние между сегодняшней и вчерашней ценами закрытия отражает размер выигрыша. Чем больше разность, тем веселее победа.

Объем торговли отражает степень вовлеченности игроков (см. раздел 5.1). Движение цен при высоком объеме сродни горной лавине, нарастающей при скатывании. У подъемов и спадов на высоком объеме инерция выше, и они более способны к продолжению. Низкий объем, напротив, показывает, что приток кандидатов потерять деньги иссякает и тенденция выдыхается.

Цены отражают мысли игроков, а объем — их эмоции. Индекс силы связывает цены и объем и показывает, в ладу ли у рынка ум и сердце.

Поднимаясь до новой высоты, индекс силы говорит: быки сильны и восходящая тенденция должна продолжаться. Упав на новую глубину, индекс силы говорит: сила медведей велика и нисходящая тенденция должна сохраниться. Если изменения цен не подкреплены аналогичным изменением объема, то индекс силы, оставаясь на одном уровне, предупреждает о близком развороте тенденции. То же происходит, когда высокому объему торговли сопутствует незначительное колебание цен.

Тактика игры

Краткосрочный индекс силы

2-дневное ЕМА индекса силы — чувствительный индикатор краткосрочной силы быков и медведей. Взметнувшись над нулевой линией, оно говорит о превосходстве быков; упав ниже нее, оно говорит о превосходстве медведей.

2-дневное ЕМА индекса силы — благодаря его особой чувствительности — лучше применять только для уточнения сигналов других индикаторов. Допустим, индикатор тенденции выявил восходящую тенденцию. Тогда по спадам 2-дневного ЕМА индекса силы можно определить лучшие моменты для покупки. А если



Рис. 8.2. Индекс силы: 2-дневное EMA

Этот чувствительный краткосрочный индикатор ловит благоприятные моменты для покупки (к) при восходящих тенденциях и для короткой продажи (п) при нисходящих тенденциях. Он помогает воспользоваться слабостью цен для покупки и их силой для продажи. Если тенденция, опознанная по наклону 13-дневного EMA, устремлена вверх, а индекс силы падает ниже нуля, это сигнал к покупке. Если же тенденция идет вниз, а индекс силы поднимается выше нуля, это сигнал к короткой продаже.

Выбор момента для снятия прибыли зависит от того, на какую игру — краткосрочную или долгосрочную — вы нацеливаетесь. В первом случае закрывайте длинные позиции при плюсовом индексе силы, а короткие — при минусовом. Трейдер-долгосрочник должен держать позиции, пока EMA не изменит направление или пока не появится расхождение между индексом силы и ценами (на графике оно отмечено косыми стрелками). При торговле по ходу тенденции наращивать позиции можно всякий раз, когда индекс силы подаст новые сигналы в пользу этой тенденции.

долгосрочный индикатор выявил нисходящую тенденцию, 2-дневное EMA индекса силы укажет лучшие моменты для открытия коротких позиций (рис. 8.2).

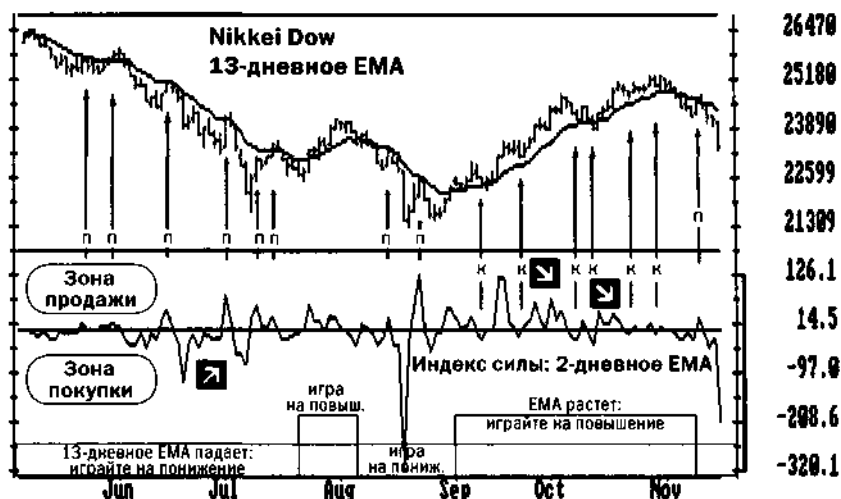
1. Покупайте, если во время восходящей тенденции величина 2-дневного EMA индекса силы станет минусовой.

Цены почти всегда колеблются — какой бы стремительной ни была восходящая тенденция. Покупая только при минусовом 2-дневном EMA индекса силы, вы откроете позицию ближе к краткосрочному основанию.

Если во время восходящей тенденции 2-дневное ЕМА индекса силы опустится ниже нуля, размещайте приказ о покупке выше максимума этого дня. Если на следующий день тенденция возобновится и цена поднимется, ваш стоп-приказ будет задействован и вы откроете длинную позицию. Если же падение цен продолжится, ваш приказ останется невыполненным. Тогда следует разместить новый приказ о покупке у максимума последнего столбика. Как только стоп-приказ о покупке будет задействован, поставьте защитный стоп-приказ ниже минимума данного или предыдущего торгового дня — под более низким из двух. Сильная восходящая тенденция редко возвращается к подобному плотному стоп-приказу, но благодаря ему можно вовремя — в самом начале ослабления тенденции — выйти из игры.

2. Играйте на понижение, если во время нисходящей тенденции 2-дневное ЕМА индекса силы станет плюсовым.

Если индикаторы тенденции указывают на понижение, подождите, пока 2-дневное ЕМА индекса силы не поднимется выше нуля. Этот всплеск бычьего настроения — отличная возможность для открытия короткой позиции. Отдайте приказ о короткой продаже под минимумом последнего столбика цен.

Если 2-дневное ЕМА индекса силы продолжает расти, поднимайте ваш приказ ежедневно до уровня минимума последнего столбика. Как только цены соскользнут вниз, вы откроете короткую позицию. Разместите защитный стоп-приказ над максимумом последнего или предыдущего столбика цен — над более высоким из двух. При первой возможности опустите стоп-приказ до безубыточного уровня.

С помощью 2-дневного ЕМА индекса силы можно определить, когда добавить к прибыльным позициям. Длинные позиции следует наращивать, если во время восходящей тенденции индекс силы опускается ниже нуля, а короткие — если во время нисходящей тенденции он поднимается выше нуля.

Иногда индекс силы позволяет как бы заглянуть в будущее. Если 2-дневное ЕМА индекса силы падает до самого низкого уровня за месяц, значит, медведи сильны и цены, скорее всего, упадут еще ниже. Если же оно поднимается до самого высокого уровня за месяц, значит, сильны быки и цены, скорее всего, поднимутся еще выше.

С помощью 2-дневного ЕМА индекса силы можно решить, когда закрыть позицию. Треjder-краткосрочник, покупающий при минусовой величине этого индикатора, должен продать, когда она станет плюсовой. Краткосрочник, ставящий на понижение, когда этот индикатор выше нуля, должен закрыть позицию, когда тот станет минусовым. Долгосрочнику следует закрыть позицию лишь при изменении тенденции (судя по наклону 13-дневного ЕМА цены) или при расхождении пиков или впадин между 2-дневным ЕМА индекса силы и тенденцией.

3. Расхождения впадин 2-дневного ЕМА индекса силы и цен подают сильные сигналы к покупке. Расхождение впадин образуется, когда цены падают на новую глубину, а впадина индекса силы мельче предыдущей.
4. Расхождения пиков 2-дневного ЕМА индекса силы и цен подают сильные сигналы к продаже. Расхождение пиков образуется, когда цены поднимаются на новую высоту, а пик индекса силы ниже предыдущего.

2-дневное ЕМА индекса силы отлично сочетается с системой «Тройной выбор» (см. раздел 9.1). Способность этого индикатора улавливать моменты для выгодной покупки и продажи в коротком масштабе времени особенно ценна в сочетании с долгосрочным индикатором тенденции.

Среднесрочный индекс силы

13-дневное ЕМА индекса силы выявляет более долгосрочные изменения в силе быков и медведей. Его положение относительно нулевой линии показывает, кто на рынке хозяин (рис. 8.3).

5. Если 13-дневное ЕМА индекса силы выше нулевой линии — господствуют быки; если ниже — хозяйничают медведи. Если же этот индикатор сглаживается вблизи нулевой линии, тенденции нет: следовательно, индикаторами тенденции в это время пользоваться не надо.

В начале подъема цены нередко подсакивают на высоком объеме. Когда 13-дневное ЕМА индекса силы достигает нового максимума, оно подтверждает восходящую тенденцию. Ближе к закату тенденции цены растут медленнее или объем снижается. При этом 13-дневное ЕМА индекса силы начинает терять высоту, а затем падает ниже нуля. Это говорит о том, что бычий хребет сломан.

6. Когда 13-дневное ЕМА индекса силы достигает новой высоты, это указывает на вероятность продолжения подъема цен. Расхождение пиков 13-дневного ЕМА индекса силы и цен подает сильный сигнал играть на понижение. Если цены достигают новой высоты, а пик индикатора уступает предыдущему, значит, быки теряют силу, а медведи готовы захватить власть.
7. Когда 13-дневное ЕМА индекса силы достигает новой глубины, оно указывает на вероятность продолжения падения цен. Если цены падают до новой глубины, а впадина индикатора мельче предыдущей, значит, медведи теряют силу. Расхождение впадин подает сильный сигнал к покупке.

В начале нисходящей тенденции цены часто падают при высоком объеме. Опускаясь на новые впадины, 13-дневное ЕМА индекса силы подтверждает силу спада. Ближе к закату тенденции цены падают медленнее или сокращает-



Рис. 8.3. Индекс силы: 13-дневное EMA

Расхождения между 13-дневным EMA индекса силы и ценами помогают выявить ключевые развороты рынков. Августовское расхождение впадин 13-дневного EMA индекса силы и индекса Nikkey Dow указало на возможность выгодной покупки. Индекс опустился до прежнего минимума, однако индекс силы остановился на более мелком уровне, подав сигнал к покупке.

Резкий спад индекса силы, наподобие августовского, подает два сигнала. Заглядывая далеко вперед, он предвещает окончание нисходящего тренда, но на ближайшее будущее предупреждает трейдера: цены могут вновь опуститься и проверить прочность своего последнего минимума.

В октябре индекс Nikkey Dow взметнулся выше, однако индекс силы достиг более низкого уровня. Это расхождение пиков показало, что быки слабеют, а цены готовы пойти вниз. Времени для открытия короткой позиции было достаточно. Резкий спад у правого края графика предупреждает: цены могут вновь опуститься и проверить прочность своего последнего минимума.

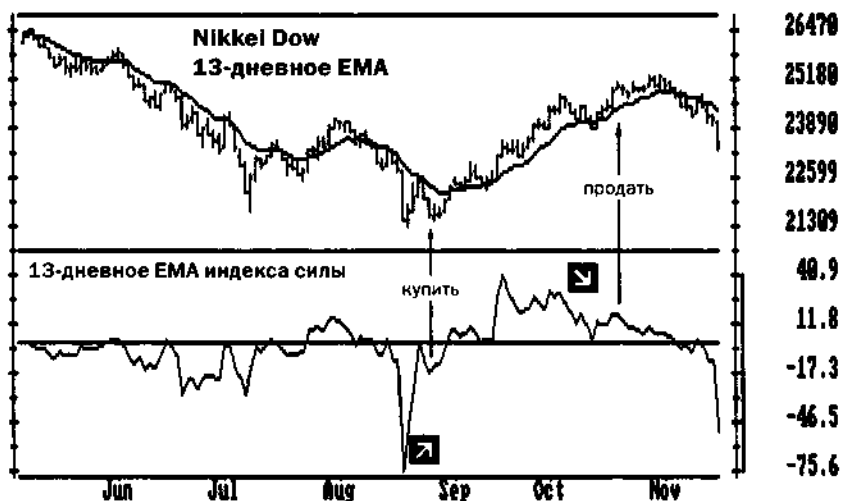
ся объем. При этом впадины 13-дневного EMA индекса силы мелеют, и в конце концов оно поднимается выше нулевой линии. Медвежий хребет сломан, говорит оно трейдеру.

Глава 9

Торговые системы

9.1. СИСТЕМА «ТРОЙНОЙ ВЫБОР»

Торговая система «Тройной выбор» (triple screen) разработана автором книги. В биржевой игре она используется с 1985 года, а в печати дебютировала в апреле 1986 года в журнале *Futures*.

При «Тройном выборе» каждая намеченная сделка проходит проверку, или отбор, в три тура. Многие сделки, что поначалу кажутся выгодными, отсеиваются после одного из туров. У сделок, выдержавших экзамен «Тройной выбор», больше вероятность прибыли.

«Тройной выбор» вобрал в себя свойства индикаторов тенденций и осцилляторов. При этом анализ всех возможных сделок ведется в нескольких масштабах времени. «Тройной выбор» — не просто система игры: это принцип подхода к рынкам.

Индикаторы тенденций и осцилляторы

Многие новички занимаются поиском волшебного индикатора. Иногда им недолго везет, и они воображают, будто нашли столбовую дорогу к прибыли. Но полоса везения проходит, и новички, потеряв прибыль и часть капитала, устремляются на поиски нового волшебного средства. Но биржа — система сложная, и одним индикатором ее не охватить.

Сигналы различных индикаторов часто противоречат друг другу. Так, при восходящих тенденциях индикаторы тенденции возрастают и подают сигналы к покупке, а осцилляторы поднимаются в область перекупленное™ и подают сигналы к продаже. При нисходящих тенденциях индикаторы тенденции падают, подавая сигналы к продаже, меж тем как осцилляторы опускаются в область перепроданное™ и призывают к покупке.

Индикаторы тенденций помогают, когда рынок движется, но при торговых коридорах они дают ложные сигналы. Осцилляторы помогают при торговых коридорах, но когда начинаются тенденции, они подают преждевремен-

ные и даже пагубные сигналы. «Дружи с тенденцией», — говорят на Уолл-стрит. А с другой стороны: «При спаде покупай, при подъеме продавай». Но зачем же продавать, если рынок идет в гору? И какую его высоту считать достаточно высокой?

Некоторые трейдеры пытаются вывести из суммы голосов, поданных разными индикаторами, нечто среднее. Но такое голосование легко подтасовать. Учтите побольше индикаторов тенденции, и результаты выборов будут одни; увеличьте набор осцилляторов — и результаты будут совсем другие. Всегда можно подобрать группу индикаторов, выдающих желаемое для вас за действительное.

Система «Тройной выбор» объединяет в себе индикаторы тенденции и осцилляторы. Она призвана сохранить их достоинства, отсеяв изъяны.

Выбор масштаба времени: коэффициент пятерки

Есть и другая аналитическая дилемма: на графиках рынок может одновременно идти и вверх, и вниз — в зависимости от масштаба. Так, дневной график может указывать на восходящую тенденцию, а недельный — на нисходящую, и наоборот (см. раздел 5.5). Как рассудим эту разноголосицу?

На заре XX века Чарльз Доу (Charles Dow) — создатель знаменитой теории Доу, сказал, что у рынка акций есть три тенденции. Долгосрочная действует несколько лет; среднесрочная — несколько месяцев; а все, что короче, — это мелкая, или краткосрочная, тенденция. Роберт Реа (Robert Rhea) — видный биржевой эксперт 30-х годов, сказал, что эти три масштаба — как морское течение, волна и зыбь соответственно. Он считал, что трейдерам надо держаться рыночного течения, пользуясь при случае волной, и не обращать внимания на зыбь.

Но рынки изменились, и трейдерам нужны более гибкие хронологические рамки. Система «Тройной выбор» связывает несколько масштабов времени, пользуясь коэффициентом пятерки (см. раздел 5.5).

Каждый трейдер должен выбрать тот масштаб времени, в котором предпочитает действовать. В системе «Тройной выбор» этот масштаб назван **средним**. **Долгосрочный** масштаб на один порядок больше, **краткосрочный** — на один порядок меньше. Так, если ваши сделки длятся несколько дней или недель, то средний масштаб определяется дневными графиками. Недельные графики — на порядок выше — дадут долгосрочный масштаб, а часовые, будучи на порядок меньше, — краткосрочный.

По этому же принципу могут действовать внутрисуточные игроки. Для них 10-минутный график — средний масштаб, часовой график — долгосрочный, а 2-минутный график — краткосрочный.

В системе «Тройной выбор» первым анализируется долгосрочный график. Эта система позволяет открывать позиции лишь по ходу течения — в направ-

лении тенденции, указанной долгосрочным графиком. Волны, идущие против течения, используются для открытия позиций. Так, при недельной восходящей тенденции дневные спады дают возможность покупки. А при недельной нисходящей тенденции дневные подъемы дают возможность сыграть на понижение.

«Первый выбор» (first screen): рыночное течение

Анализ по системе «Тройной выбор» начинается с долгосрочного графика — того, что на порядок выше масштаба, в котором запланировано открывать позицию. Большинство трейдеров смотрят лишь на дневные графики, и у всех перед глазами пестрят те же графики за последние несколько месяцев. Начав с недельных графиков, вы увидите в пять раз больше, чем конкуренты.

«Первый выбор» использует индикаторы тенденции, чтобы выявить одновременное направление рынка. Рыночное течение может быть определено наклоном недельной гистограммы MACD (см. раздел 4.3). Наклон, в свою очередь, определяется соотношением двух последних столбиков. Восходящая недельная гистограмма показывает, что на рынке властвуют быки: время играть на повышение. Нисходящая гистограмма указывает на господство медведей и позволяет играть только на понижение (рис. 9.1).

Поворот вверх или вниз недельной гистограммы MACD говорит об изменении тенденции. Повороты вверх, происходящие ниже нулевой линии, подаются более сильные сигналы к покупке, чем повороты выше этой линии (см. раздел 5.5, подраздел «Времена года» индикаторов»). Повороты вниз над нулевой линией подаются более сильные сигналы к продаже, чем повороты под ней.

Некоторые трейдеры используют иные индикаторы для выявления крупных тенденций. Стив Нотис (Steve Notis), например, использовал при первом туре «Тройного выбора» систему направленного движения. Есть хорошее средство и попроще — угол наклона 13-недельного ЕМА. Для анализа тенденции недельных графиков годится большинство индикаторов тенденции.

«Первый выбор»: выявите долгосрочную тенденцию с помощью индикатора тенденции на недельном графике и открывайте позиции только в ее направлении.

Трейдер — как витязь на перепутье трех дорог. У него три выбора: играть на повышение, на понижение или воздерживаться от сделок. Первый сигнал «Тройного выбора» сводит число возможностей до двух, исключая один из трех вариантов. Он действует, как цензор, разрешая при крупных восходящих тенденциях покупать или переждать, а при нисходящих тенденциях — играть на понижение или переждать. То есть трейдеру можно либо плыть по течению, либо сидеть на берегу.



Рис. 9.1. Недельная гистограмма MACD: «первый выбор» «Тройного выбора»

Наклон гистограммы MACD определяется соотношением двух последних столбиков (см. вставку). По системе «Тройной выбор» сначала анализируются недельные графики, а затем — дневные. При недельной восходящей тенденции можно либо играть на повышение, либо воздержаться от сделок. При недельной нисходящей тенденции можно либо играть на понижение, либо воздержаться от сделок.

Поворот вверх недельной гистограммы MACD подает сигнал к покупке. Самые сильные сигналы к покупке поступают, когда этот индикатор поворачивает вверх ниже нулевой линии. Поворот недельной гистограммы MACD вниз подает сигнал к продаже. Самые сильные сигналы к продаже поступают, когда она поворачивает вниз, находясь выше нулевой линии (см. раздел 5.5, подраздел «Времена года» индикаторов»). Выявив тенденцию недельной гистограммы MACD, можно переходить к дневным графикам для поиска сделок в том же направлении.

«Второй выбор»: рыночная волна

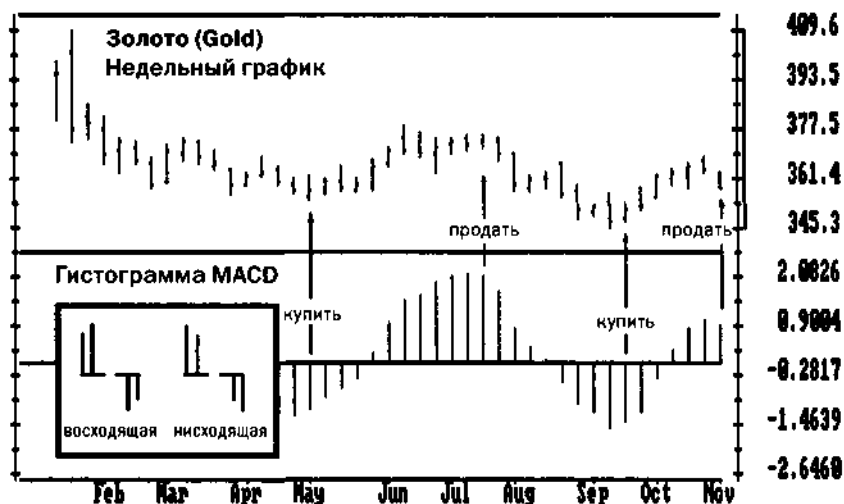
При «втором выборе» нужно выявить волну, которая бежит против течения. При недельной восходящей тенденции дневные спады указывают на возможность выгодной покупки. При недельной нисходящей тенденции дневные подъемы указывают на возможность открытия коротких позиций.

При «втором выборе» мы ищем дневное движение против недельной тенденции, используя дневные графики и осцилляторы. Когда рынки падают, подаются сигналы к покупке, а когда поднимаются — сигналы к продаже. «Вто-

рой выбор» позволяет трейдеру действовать лишь по тем из дневных сигналов, которые указывают в направлении недельной тенденции.

«Второй выбор»: анализируйте дневной график с помощью осциллятора. Для покупки при недельных восходящих тенденциях ориентируйтесь на дневные спады, а для короткой продажи при недельных нисходящих тенденциях используйте дневные подъемы.

При недельной восходящей тенденции «Тройной выбор» принимает от дневных осцилляторов лишь сигналы к покупке, пропуская сигналы к продаже. Если же недельная тенденция идет вниз, система принимает лишь сигналы к короткой продаже, пропуская сигналы к покупке. В сочетании с «Тройным выбором» хорошо действуют такие осцилляторы, как индекс силы и биржевой рентген. Впрочем, стохастический осциллятор и процентный диапазон Уильямса тоже неплохи.

При восходящей недельной гистограмме MACD 2-дневное ЕМА индекса силы (см. главу 8), опускаясь ниже нулевой линии, подает сигналы к покупке — если не упадет на новый многонедельный минимум. При нисходящей недельной гистограмме MACD индекс силы, поднявшись над нулевой линией, подает сигналы к короткой продаже — если не взметнется до нового многонедельного максимума (рис. 9.2).

При недельной восходящей тенденции дневной биржевой рентген (см. раздел 8.1) подает сигнал к покупке, если индекс силы медведей, упав ниже нуля, снова начинает подниматься. При недельной нисходящей тенденции дневной биржевой рентген подает сигнал играть на понижение, если индекс силы быков, поднявшись выше нуля, снова начинает падать.

Стохастический осциллятор (см. раздел 4.7) подает игровые сигналы, когда его линии вступают в зоны покупки или продажи. Если недельная гистограмма MACD возрастает, а дневной стохастический осциллятор падает ниже 30, то он выявляет область перепроданное™, т.е. возможность выгодной покупки. Если же недельная гистограмма MACD падает, а стохастический осциллятор поднимается выше 70, то он выявляет область перекупленности, т.е. возможность выгодной короткой продажи.

В комбинации с «Тройным выбором» берется четырех- или пятидневный процентный диапазон Уильямса (см. раздел 4.6). Толкование его сигналов то же, что и для стохастического осциллятора. Индекс относительной силы реагирует на изменение цен медленнее, чем прочие осцилляторы. Он хорош для общего анализа рынка, но не в упряжке с «Тройным выбором».

«Третий выбор» (third screen): внутридневной прорыв

«Первый выбор» «Тройного выбора» выявляет направление течения на недельном графике. «Второй выбор» выявляет волну, направленную против этого



Рис. 9.2. Дневной индекс силы: «второй выбор» «Тройного выбора»

2-дневное ЕМА индекса силы — подходящий осциллятор для использования при «втором выборе» по системе «Тройной выбор». Индекс силы указывает на возможность покупки (к), опускаясь ниже нулевой линии, и сигнализирует о возможности продажи (п), поднимаясь над ней.

При недельной восходящей тенденции учитывайте только сигналы осцилляторов к покупке и открывайте длинные позиции. При недельной нисходящей тенденции учитывайте только сигналы к продаже и открывайте короткие позиции. У правого края графика недельная тенденция развернулась вниз. Дождитесь подъема индекса силы для игры на понижение.

течения на дневном графике. «Третий выбор» вывывает зыбь в направлении течения. Он помогает выбрать моменты для открытия позиций.

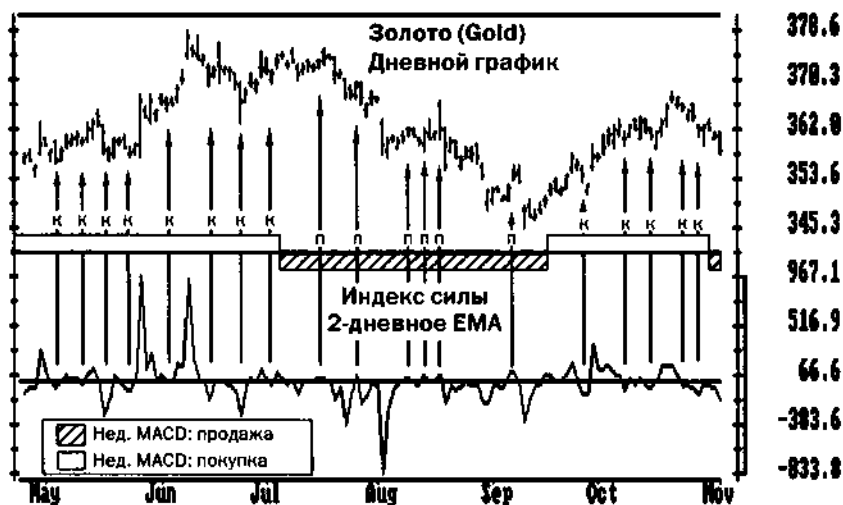
«Третий выбор» не требует графика или индикатора. Это метод вступления в игру после сигналов к покупке или продаже, поданных «первым и вторым выборами». «Третий выбор» называется методом скользящего стоп-приказа о покупке (trailing buy-stop technique) при восходящих тенденциях и скользящего стоп-приказа о продаже (trailing sell-stop technique) при нисходящих тенденциях (рис. 9.3).

Если недельная тенденция восходящая, а дневная — нисходящая, скользящие стоп-приказы о покупке улавливают момент прорывов вверх. Если же недельная тенденция нисходящая, а дневная — восходящая, скользящие стоп-приказы о продаже улавливают момент прорывов вниз.

Сводная таблица системы «Тройной выбор»

Тенденция недельная	Тенденция дневная	Действия	Приказ
Восходящая	Восходящая	Воздержаться	Никакого
Восходящая	Нисходящая	Играть на повышение	Скользящий о покупке
Нисходящая	Нисходящая	Воздержаться	Никакого
Нисходящая	Восходящая	Играть на понижение	Скользящий о продаже

Метод скользящего стоп-приказа о покупке срабатывает, когда недельная тенденция идет вверх, а дневной осциллятор падает. Разместите приказ о покупке на один тик* выше максимума предыдущего дня. При подъеме цен ваша длинная позиция будет открыта автоматически, как только цена поднимется выше максимума предыдущего дня. Если же спад цен продолжится, он не затронет ваш приказ о покупке. Тогда опустите приказ на следующий день на один тик выше последнего столбика цен. Продолжайте ежедневно опускать приказ о покупке, пока он не окажется задействован или пока недельный индикатор, развернувшись вниз, не отменит сигнал к покупке.

При недельной нисходящей тенденции подождите, пока подъем дневного осциллятора не задействует скользящий стоп-приказ о продаже. Разместите приказ об открытии короткой позиции на один тик ниже минимума последнего столбика. Как только рынок повернет вниз, вы автоматически откроете короткую позицию. Если рост цен продолжится, ежедневно поднимайте уровень приказа о продаже на один тик ниже минимума последнего столбика. Назначение скользящего стоп-приказа о продаже — уловить момент внутрисуточного прорыва вниз. Приказ вступает в силу, когда дневная восходящая тенденция обрывается и недельная нисходящая тенденция опять вступает в свои права.

«Третий выбор»: прибегайте к методу скользящего стоп-приказа о покупке, когда недельная тенденция восходящая, а дневной осциллятор падает. Прибегайте к методу скользящего стоп-приказа о продаже, когда недельная тенденция нисходящая, а дневной осциллятор растет.

Защитные приказы

Контроль над капиталом — неотъемлемое условие успешной игры. Осмотрительный трейдер быстро пресекает потери, в отличие от простака, который

* Тик — наименьшее дозволенное изменение цены на данном рынке.



Рис. 9.3. СКОЛЬЗЯЩИЙ стоп-приказ о покупке: «третий выбор» «Тройного выбора»

Недельная гистограмма MACD повернула вверх в середине сентября. Если «первый выбор» указывает на повышение, то всякий спад при втором выборе — 2-дневное ЕМА индекса силы — указывает на возможность выгодной покупки (к).

- а — Индекс силы упал ниже нулевой линии. Разместите приказ о покупке на завтра на один тик выше максимума дня «а»,
- б — Спад продолжается. Опустите приказ о покупке до тика над максимумом столбика «б»,
- в — Покупка при открытии рынка. Разместите стоп-приказ у минимума столбика «б». Новый пик индекса силы показывает, что подъем силен и, скорее всего, продолжится,
- г — Индекс силы падает ниже нулевой линии. Разместите приказ о покупке у максимума столбика.
- д — Покупка при подъеме цен над «г». Разместите стоп-приказ у минимума столбика «г».
- е — Индекс силы падает ниже нулевой линии. Разместите приказ о покупке у максимума столбика,
- ж — Спад продолжается. Опустите приказ о покупке на один тик выше максимума столбика «ж».
- з — Покупка при подъеме цен над максимумом «ж». Разместите стоп-приказ у минимума столбика «ж»,
- и — Индекс силы падает ниже нулевой линии. Разместите приказ о покупке у максимума столбика,
- к — Спад продолжается. Опустите приказ о покупке на один тик выше максимума столбика «к»,
- л — Покупка при открытии рынка. Разместите стоп-приказ у минимума столбика «к»,
- м — Рынок золота открывается низко и задействует защитный стоп-приказ. Стоп-приказы необходимы, т.к. безошибочных индикаторов нет.

теряет деньги, цепляясь за убыточные позиции, и все надеется выкарабкаться. Система «Тройной выбор» требует использования плотных защитных стоп-приказов.

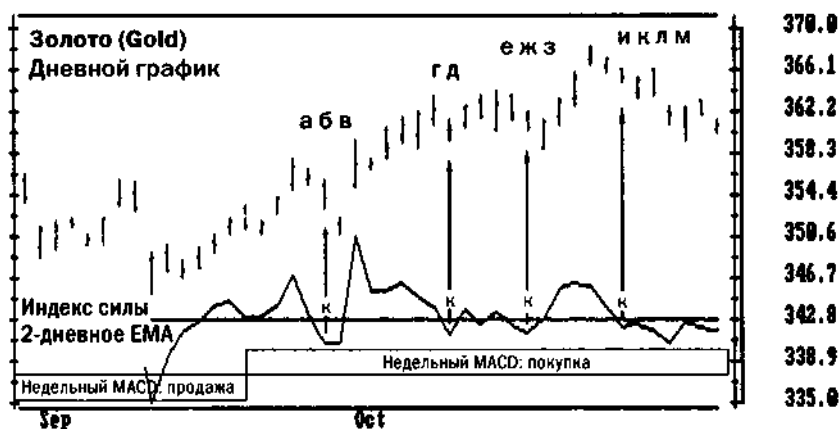
Купив, ставьте защитный приказ на один тик ниже минимума данного или предыдущего торгового дня — под более низким из двух. Открыв короткую позицию, ставьте защитный приказ на один тик выше максимума данного или предыдущего игрового дня — над более высоким из двух. Перемещайте приказ к безубыточному уровню, как только рынок двинется в вашу сторону. А затем можно прибегнуть к такому правилу: защищать стоп-приказом примерно половину бумажной прибыли (см. раздел 10.3).

Использование таких плотных стоп-приказов возможно потому, что «Тройной выбор» играет только в направлении рыночного течения. Если игра не складывается сразу же в вашу пользу, это говорит о подспудных переменах на рынке. Тогда лучше спастись бегством. Первая потеря — самая дешевая.

Консервативным трейдерам следует играть на повышение или понижение по первому сигналу «Тройного выбора», оставаясь в выбранной позиции до разворота тенденции или задействования защитного стоп-приказа. Активные трейдеры могут использовать каждый из вновь поступающих сигналов дневного осциллятора для добавления к исходным позициям.

Трейдеру-долгосрочнику следует постараться продержаться позицию до разворота недельной тенденции. Трейдер-краткосрочник может снять прибыль, используя сигналы «второго выбора». Допустим, трейдер играет на повышение, и либо индекс силы поднимается выше нуля, либо стохастический осциллятор поднимается до 70%. Тогда можно продавать и снимать прибыль, а затем опять подыскивать возможность выгодной покупки.

Система «Тройной выбор» действует одновременно в нескольких масштабах времени. Она включает в себя несколько типов индикаторов: индикаторы тенденции — для долгосрочных графиков и осцилляторы — для среднесрочных. Покупка или короткая продажа производится с помощью скользящих стоп-приказов. Эта система требует строгого контроля над капиталом.

9.2. ПАРАБОЛИЧЕСКАЯ СИСТЕМА

Параболическую торговую систему (Parabolic) описал в 1976 году Дж. Уэллс Уайлдер-мл. Она названа так потому, что кривая ее стоп-приказов при стремительных движениях цен напоминает параболу. Эта система включена во многие компьютерные программы по техническому анализу.

Система-парабола помогает определить тенденцию и развернуть позицию, когда тенденция развернется. Она реагирует не только на изменения цен, но и на течение времени. Большинство трейдеров следят за ценами, упуская из виду фактор времени (см. раздел 5.5).

Как построить параболу

Парабола — реверсивная система: она рассчитана на то, чтобы непрерывно держать трейдера в игре. Закрыв длинную позицию, парабола дает сигнал играть на понижение по той же цене. Закрыв короткую позицию, она тут же дает сигнал играть на повышение по той же цене. Этот метод отлично зарекомендовал себя на инфляционных рынках 70-х годов, но на более спокойных рынках он ведет к многочисленным ложным сигналам и потерям. Параболой следует пользоваться избирательно, только когда на рынке сильная тенденция.

Парабола действует по старому доброму правилу: подтягивай стоп-приказы только в направлении тенденции, но никогда против нее. При игре на повышение стоп-приказы можно поднимать, но нельзя опускать. При игре на понижение стоп-приказы можно опускать, но нельзя поднимать.

Параболические стоп-приказы устанавливаются ежедневно по следующей формуле:

$$СП_{\text{зав.}} = СП_{\text{сег.}} + КУ \times (КТ - СП_{\text{сег.}}),$$

где

$СП_{\text{сег.}}$ = сегодняшний стоп-приказ;

$СП_{\text{зав.}}$ = завтрашний стоп-приказ;

$КТ$ = крайняя точка, достигнутая рынком за время текущей сделки: при игре на повышение $КТ$ = это наивысший максимум; достигнутый рынком со дня покупки; при игре на понижение $КТ$ = низший минимум; достигнутый рынком со дня короткой продажи;

$КУ$ = коэффициент ускорения: от него зависит, насколько быстро перемещаются стоп-приказы в направлении тенденции. $КУ$ зависит от числа новых максимумов с момента вступления в игру на повышение или числа новых минимумов с момента вступления в игру на понижение.

На первый день $КУ$ равен 0,02. Это означает, что стоп-приказ перемещается на 2% от расстояния между крайней точкой и исходным стоп-приказом. Каждый день, когда подъем достигает нового максимума или спад нового минимума, $КУ$ возрастает на 0,02 вплоть до максимума 0,20.

Если за время игры на повышение рынок достигает трех новых максимумов, $КУ$ равен 0,08, т.е. $[0,02 + (0,02 \times 3)]$; если он достигает 9 новых максимумов, $КУ$ возрастает до максимума 0,20, т.е. $[0,02 + (0,02 \times 9)]$. В последнем случае дневной стоп-приказ перемещается на 20% от расстояния между крайней точкой сделки и последним стоп-приказом.

Когда вы вступаете в сделку, $КУ$ невелик и стоп-приказы перемещаются медленно. По мере достижения новых максимумов или минимумов $КУ$ растет и стоп-приказы движутся быстрее. Даже если новые максимумы или минимумы не появляются, $КУ$ продолжает толкать стоп-приказы в направлении

игры. Тем самым парабола заставляет трейдера закрыть позиции, которые никуда не идут.

Многие трейдеры изменяют параметры КУ — его шаг в 0,02 и максимум в 0,20. Одни увеличивают их, чтобы повысить чувствительность системы, другие уменьшают для замедления ее реакции. Размер шага варьируется от 0,015 до 0,025, а максимум КУ — от 0,18 до 0,23.

психология игры

Трейдер теряет деньги, цепляясь за проигрышные позиции в надежде на разворот. Параболическая система вводит железную дисциплину. Она ставит стоп-приказ в момент вступления в игру и неуклонно перемещает его в направлении сделки.

Допустим, вы играете на повышение или понижение, а цены стоят на месте. Тогда парабола предупреждает вас о просчете. Ведь вы рассчитывали на изменение цен сразу после сделки, иначе вы не стали бы покупать или открывать короткую позицию! Парабола не дает цепляться за сделку, которая движется в никуда. Она подталкивает стоп-приказы в направлении сделки: «Вперед без споров!»

Особенно ценна параболическая система при особо резких тенденциях. Когда цены взмывают или валяются, поставить стоп-приказы с помощью обычных графических моделей или индикаторов можно не всегда. В этом случае лучшее средство — парабола.

Тактика игры

Решив воспользоваться параболой для расчета стоп-приказов на данном рынке, рассчитайте данные за несколько недель, поставив первый стоп-приказ у прошлого максимума или минимума. Передвигайте параболические стоп-приказы ежедневно, но не вводите их в диапазон предыдущего дня. Стоп-приказы нужно держать за его пределами.

Параболическая система действует эффективно, когда рынок движется вверх или вниз, но выдает ложные сигналы в затишье.

В первоначальном описании параболическая система была реверсивной. Допустим, трейдер играл на повышение, купив один контракт, и его стоп-приказ был задет. Тогда парабола предлагала ему продать два контракта. Он закрывал длинную позицию и автоматически играл на понижение. Если он играл на понижение, продав один контракт, и его стоп-приказ был задет, то парабола предлагала отдать приказ о покупке двух контрактов. Трейдер закрывал короткую позицию и играл на повышение.

Нельзя использовать параболу шаблонно. Разумнее играть несколько иначе: вступать в игру, опираясь на какой-либо другой метод, например «Тройной



Рис. 9.4. Параболическая система

Парабола эффективна, когда рынок в движении, а не в застое. На последний она укажет, выдав два ложных сигнала подряд. Тогда не следуйте ее сигналам, продолжая, однако, вычерчивать параболу до получения двух надежных сигналов. Парабола блестяще действует, когда рынок мчится вверх или вниз. На данном графике параболы сняла основную часть прибыли при скачке цен на акции IBM на 30 пунктов и последующем спаде с одним ложным сигналом в апреле. Два ложных сигнала подряд в мае рекомендовали воздержаться от использования параболы.

выбор», а на параболу переходить, лишь попав в струю сильной тенденции (рис. 9.4).

1. Обнаружив сильную восходящую тенденцию, воспользуйтесь параболой, чтобы рассчитать стоп-приказы за несколько недель. Войдя в сделку, продолжайте ежедневный расчет стоп-приказов, защищая ими прибыль по длинной позиции.
2. Открыв короткую позицию при резком спаде, проанализируйте данные за истекшие несколько недель с помощью параболы и приступайте к ежедневному расчету стоп-приказов для защиты прибыли по короткой позиции.

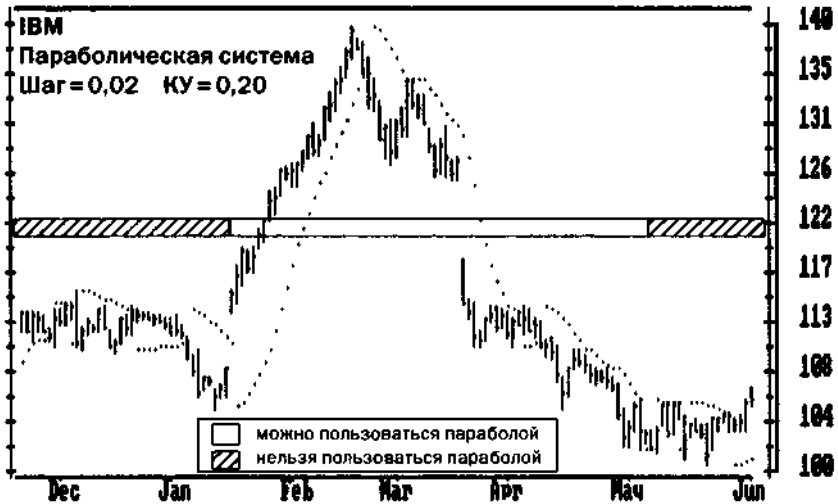
Параболическая система связывает цены и время, подталкивая стоп-приказы в направлении тенденции. Чем она круче, тем резче параболы движение стоп-приказов. Парабола — отличное средство выжать прибыль из сильной тенденции, найденной каким-либо методом.

9.3. СИСТЕМА КАНАЛА

Цены нередко катятся по каналу, как мяч по коридору. Ударившись о правую стенку, они отлетают влево, а ударившись о левую — вправо, продолжая при этом двигаться вперед.

Канал (channel) помогает трейдерам увидеть, где выгодно купить и продать, и избежать неудачных сделок. Первые исследования каналов провел М. Херст в книге «Чудо-прибыльность своевременных сделок с акциями» (1970).

Как построить канал

Каналы показывают трейдерам, где ожидать поддержку или сопротивление. Есть четыре основных способа построения каналов.

Построение линии канала параллельно линии тренда (см. раздел 3.4).

1. Нанесение двух линий параллельно скользящему среднему: одну выше, а другую — ниже.
2. То же, но с линиями, которые не параллельны, а могут сходиться или расходиться в зависимости от волатильности рынка (полосы Боллинджера) (Bollinger bands).
3. Построение скользящего среднего максимумов и скользящего среднего минимумов.

Каналы, параллельные линиям тренда, ценны для анализа долгосрочных графиков, особенно недельных. Каналы вокруг скользящих средних ценны для анализа краткосрочных графиков, особенно дневных и внутрисдневных. Каналы, ширина которых зависит от изменчивости рынка, помогают выявить ранние этапы новых крупных тенденций.

Поддержка — уровень, на котором покупатели активнее, чем продавцы. Сопротивление — уровень, на котором продавцы активнее, чем покупатели (см. раздел 3.2). Каналы помогают выявить уровни поддержки и сопротивления.

Наклон канала отражает тенденцию рынка. При горизонтальном канале можно играть и на повышение, и на понижение. При восходящем канале разумно играть только на повышение, покупая ближе к полу и продавая у потолка. При нисходящем канале разумно играть только на понижение, открывая позиции ближе к потолку и закрывая их возле пола.

Каналы скользящих средних

Хребтом канала может служить 13-дневное ЕМА (см. раздел 4.2). Проведите верхнюю (потолок) и нижнюю (пол) линии канала параллельно этому среднему. Ширина канала зависит от коэффициента, выбранного трейдером.

Потолок = ЕМА + коэффициент канала \times ЕМА.

Пол = ЕМА - коэффициент канала \times ЕМА

Коэффициенты нужно выбирать так, чтобы канал охватывал 90-95% всех цен. Хорошо подобранный канал показывает границы между нормальными и необычными ценами. Нормальные цены движутся внутри канала, вырываясь за его рамки лишь при чрезвычайных обстоятельствах. Когда рынок ниже пола, он недооценен, а когда над потолком — переоценен.

Так, в 1992 году коэффициент канала на дневном фьючерсном графике S&P 500 составил 1,5%. Если 13-дневное ЕМА было на отметке 400, потолок попадал на уровень 406, т.е. $[400 + (400 \times 1,5/100)]$, а пол — на 394, т.е. $[400 - (400 \times 1,5/100)]$.

Корректируйте коэффициенты канала примерно раз в три месяца, чтобы он охватывал 90-95% цен. Если цены все время выскакивают из канала, его нужно расширить. Обилие разворотов внутри канала, не дотягивающих до стенок, указывает на снижение волатильности рынка, и канал нужно сузить.

Для волатильных рынков нужны каналы пошире, а для стабильных — поуже. Долгосрочным графикам также нужны каналы пошире. Коэффициенты недельных каналов, как правило, вдвое шире дневных.

Психология биржевой толпы

ЕМА отражает среднее соглашение о ценности рынка за период, охватываемый этим средним (см. раздел 4.2). Когда цены превышают среднее соглашение о ценности, у быков появляется возможность снять прибыль с длинных позиций, а у медведей — открыть короткие позиции. Когда цены падают ниже скользящего среднего, активизируются скупщики дешевизны. В то же время и продавшие выше скользящего среднего начинают снимать прибыль с коротких позиций. Благодаря покупкам этих двух групп цены перестают падать и возрастают.

Если цены вблизи скользящего среднего, рынок оценен правильно. Если цена — около пола канала, рынок недооценен; а если около потолка, рынок переоценен. Каналы помогают трейдеру найти момент, когда выгодно купить — если рынок недооценен, или выгодно сыграть на понижение — если он переоценен.

Рынок ведет себя, как маниакально-депрессивный больной. После пика эйфории он склонен утихомириться, а после дна депрессии — воодушевиться. Канал отражает нормальные пределы оптимизма и пессимизма толпы. Потолок показывает, где выдыхаются быки, а пол — где теряют силу медведи.

Любой зверь сражается тем яростнее, чем ближе его логово. Потолок канала показывает, где припертые к стенке медведи отбиваются от наседающих быков. Пол показывает, где припертые к стенке быки отбиваются от наседающих медведей.

Если подъем не дотягивает до потолка, значит, быки слабеют. Если же подъем пробивает потолок и цены закрываются над ним, это признак сильной восходящей тенденции. Для нисходящих тенденций верно обратное.

Каналы помогают трейдеру сохранять беспристрастность, когда толпа впадает в бычью или медвежью истерию. Если цены задевают потолок канала — значит, массовый бычий настрой достиг предела: пора подумать о продаже. Если же все настроены на медвежий лад, а цены коснулись пола канала — значит, пора подумать о переходе с продажи на покупку.

Тактика игры

Профессионалы и дилетанты подходят к тенденциям по-разному. Дилетанты обычно покупают, когда цены прорываются из канала вверх, и играют на понижение при прорыве вниз. Увидев прорыв из канала, дилетант надеется, что началась новая крупная тенденция, которая быстро обогатит его.

Профессионалы играют против отклонений, ставя деньги на возвращение рынка к норме. А норма для цен — оставаться в пределах канала. Большинство прорывов — прорывы истощения, и цены быстро возвращаются в канал. Как только прорыв вверх замедляется, они играют на понижение, а как только застопорится прорыв вниз, — покупают.

Иногда дилетанты действительно выигрывают, когда из канала пробивается новая крупная тенденция. Но это случается крайне редко, и разумнее играть на стороне профессионалов. Прорывы чаще всего оказываются ложными, и за ними следуют развороты.

Каналы скользящих средних можно использовать как отдельно взятый метод или скомбинировать его с другими. Джералд Аппел (Gerald Appel) предложил следующую тактику игры на каналах.

1. Нанесите скользящее среднее и проведите линии канала. При горизонтальном канале хорошо покупать у его нижней границы, а продавать — у верхней.
2. Если тенденция идет вверх, а цены взлетают выше канала, это указывает на силу быков. Скорее всего, цены вернуться к этому уровню, дав второй шанс продать в зоне образуемых максимумов. После первого верхнего заступа рынок обычно возвращается к своему скользящему среднему, давая превосходную возможность купить. Когда рынок вернется от скользящего среднего к потолку канала, закрывайте длинную позицию.
3. При резких нисходящих тенденциях действуйте так же, но в обратном направлении. Прорыв пола канала указывает на возможное возвращение цен к скользящему среднему, а это — еще один шанс выгодной короткой продажи. При возвращении цен к полу пора закрывать короткие позиции.

Самые надежные сигналы получаются, если связать каналы с индикаторами. Самые сильные сигналы индикаторы подают при расхождении с ценами (см. рис. 9.5). В беседе с автором книги трейдер Мэннинг Столлер (Manning Stoller) описал следующий метод комбинирования системы канала и сигналов расхождений.

4. Сигнал к продаже поступает, когда цены достигают потолка канала, а индикатор типа стохастического осциллятора или гистограммы MACD достигает более низкого пика, образуя расхождение пиков. Значит, быки слабеют, в то время как цены поднялись слишком высоко.



Рис. 9.5. Игра с помощью каналов и индикаторов

Скользящее среднее отражает среднее соглашение о ценности рынка. Канал нужно строить такой ширины, чтобы он охватывал 90–95% всех цен. Потолок канала показывает зону завышенной оценки, а пол — зону заниженной. Стоит покупать в нижней половине восходящего канала и играть на понижение в верхней половине нисходящего. Лучшие сигналы каналы подают в сочетании с расхождениями индикаторов и цен.

Июльские и октябрьские расхождения впадин образовались, когда швейцарский франк опустился на пол канала. За этими сигналами к покупке последовали сильные подъемы. Расхождения пиков наблюдались в августе и ноябре, когда франк поднялся до потолка канала. За этими сигналами к продаже последовали резкие падения. Комбинации каналов и расхождений позволяют идти наперерез биржевой толпе во время ключевых поворотных моментов.

5. Сигнал к покупке поступает, когда цены достигают пола канала, а индикатор опускается на более мелкую впадину, образуя расхождение впадин. Значит, медведи слабеют, в то время как цены слишком низки.

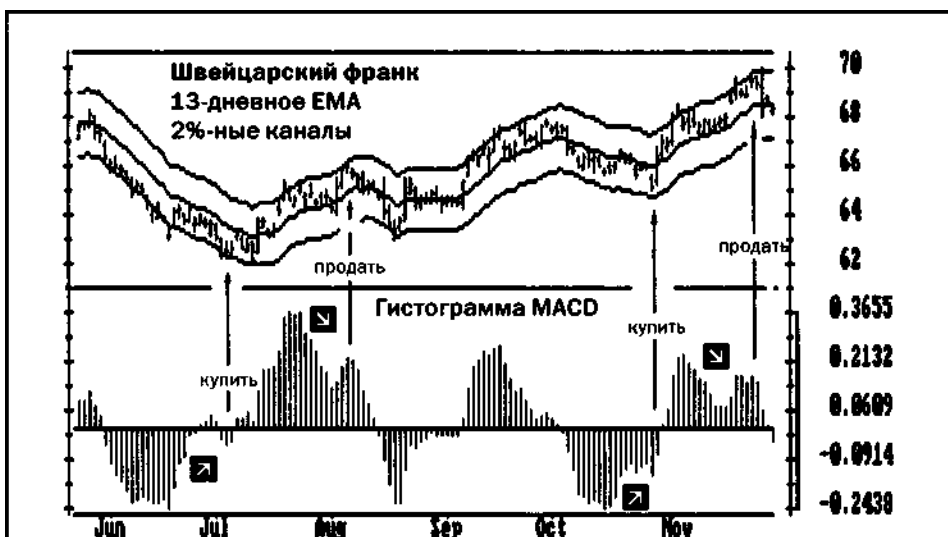
Рынки нужно анализировать в нескольких масштабах времени. Покупайте, если цены и на недельных, и на дневных графиках поднимаются от пола канала. Играйте на понижение, если цены в обоих масштабах опускаются от потолка канала к полу.

6. Играя на повышение при восходящем канале, покупайте ниже скользящего среднего и снимайте прибыль у потолка канала. Играя на понижение при нисходящем канале, продавайте выше скользящего среднего и снимайте прибыль у пола канала.

Каналы стандартной девиации (полосы Боллинджера)

Метод каналов стандартной девиации (standard deviation channels) предложил Перри Кауфман (Perry Kaufman) в книге «Новые методы и системы фьючерсной торговли» (The New Commodity Trading Systems and Methods), а ввел в широкую практику калифорнийский аналитик Джон Боллинджер (John Bollinger). Эти каналы отличаются тем, что их ширина меняется в зависимости от волатильности рынка. Тактика игры на них не такая, как на прочих каналах.

1. Рассчитайте 21 -дневное ЕМА.
2. Найдите разность между каждой из цен закрытия и 21-дневным ЕМА.
3. Возведите величину каждой девиации в квадрат и суммируйте их: определите суммарную квадратную девиацию.
4. Разделите суммарную квадратную девиацию на длину ЕМА: определите среднюю квадратную девиацию.
5. Извлеките квадратный корень из средней квадратной девиации: стандартная девиация найдена.

Эти расчеты по методу Боллинджера выполняют многие программы по техническому анализу. Полоса Боллинджера расширяется с ростом волатильности цен и сужается по мере их стабилизации. Узкая полоса — признак спящего, затихшего рынка. Биржевые водовороты обычно рождаются в тихой заводи. Полосы Боллинджера помогают уловить переход от штiria к шторму.

Взметнувшись из узкой полосы Боллинджера, цены подают сигнал к покупке. Спикировав с нее, они подают сигнал к короткой продаже. При возвращении цен в полосу после прорыва пора закрывать позиции.

Полосы Боллинджера особенно хороши для операций с опционами. Опционные цены сильно зависят от уровня волатильности рынка. С помощью

полос Боллинджера можно уловить момент для покупки дешевых опционов при низкой волатильности. Они же помогут продать дорогие опционы при высокой волатильности.

На заметку

Некоторые трейдеры используют каналы, потолок которых — это **скользящее среднее максимумов**, а пол — **скользящее среднее минимумов**. Но эти каналы прыгают больше прочих.

Один из распространенных технических индикаторов — **индекс товарного канала** (commodity channel index, CCI) — действует по тому же принципу, что и каналы: он измеряет отклонения от скользящего среднего. Но те, кто пользуется каналами, могут обойтись без CCI. Преимущество каналов — простота визуального анализа динамики цен.

Глава 10

Контроль над риском

10.1. ЭМОЦИИ И ДЕНЬГИ

Биржевая игра действует на многих новичков, как наркотики. Каждая сделка для них — как билет в кино или на профессиональный футбол. Но биржа — гораздо более дорогое удовольствие, чем кино.

Эмоциональная игра — враг успеха. Алчность и страх ведут к разорению. Играть надо головой, а не по наитию.

Представьте себе адвоката, который в разгар процесса начинает подсчитывать свой гонорар. Это как трейдер, который, почуяв прибыль, теряет голову от радости. Представьте себе хирурга, у которого при виде крови кружится голова. Это как трейдер, теряющий уверенность в себе, когда несет потери. Настоящий профессионал невозмутим — и при выигрыше, и при проигрыше.

Хороший специалист в любой области стремится достичь высот профессионализма: стать превосходным врачом, классным адвокатом, отличным трейдером. Деньги — это следствие успеха, а не главная цель. И вам надо сосредоточиться на грамотной игре, а не на деньгах. К каждой сделке нужно подходить как к хирургической операции: серьезно, вдумчиво, без небрежности или поспешности.

Почему Джонни не может продать

Рынок может повернуть против любого трейдера, но лишь недотепа не способен вовремя пресечь потери: он все цепляется за надежду. Не находя в себе сил выйти из неудачной игры, он вносит новые деньги, лелея надежду на разворот. Но его вчерашние потери, казавшиеся большими, выглядят незначительными по сравнению с сегодняшними. В конце концов его капитал иссякает, и брокер заставляет его продать и расплатиться за все. Но стоит бедолаге выйти из игры, как рынок разворачивается в его сторону.

Бедняга готов биться головой о стену: продержись он чуть дольше — сделал бы большие деньги! Но тренды разворачиваются именно тогда, когда

неудачники вылетают из игры. Они реагируют одинаково: ими руководят не разум, а эмоциональные рефлексы. И рефлексы эти примитивны и очень схожи, независимо от социального и культурного уровня игрока. Пусть один вырос в Нью-Йорке, а другой — в Гонконге, один окончил аспирантуру, а другой лишь церковно-приходскую школу — оба в испуге покрываются испариной, у обоих бешено колотится сердце, оба теряют самообладание.

Вот что пишет Рой Шапиро (Roy Shapiro), психолог из Нью-Йорка, из статьи которого позаимствован заголовок этого подраздела: «С великой надеждой, в заветном уголке нашего "я", где принимаются игровые решения, вынашиваем мы очередную идею... Продать позицию трудно из-за привязанности к ней. Коль скоро владеешь чем-то, как не прикипеть к этому душой... Психологи и экономисты окрестили привязанность к приобретенному "феноменом собственности", действие которого мы хорошо ощущаем и в финансовых сделках, и в обыденной жизни, когда, например, не в силах расстаться со старой спортивной курткой, занимающей место в шкафу.

Спекулянт — отец своей идеи... Рыночная позиция становится продолжением "я" ее владельца: она почти его ребенок... И папа Джонни не может продать свое детище, даже если оно разоряет его. Кроме того, папе Джонни хочется пожить грезами... После покупки здравый смысл у многих слабеет, и всеми решениями вместо него начинает заправлять вознесенная на трон надежда».

Предаваться мечтам на рынке — роскошь непозволительная. Если сделки строятся на мечтах, лучше сразу употребить эти деньги на психотерапию.

Доктор Шапиро описывает тест, показывающий, что выбирают люди при разных соотношениях риска и прибыли. Первый выбор таков: шанс выиграть 1000 долларов — 75%, но при этом шанс не получить ничего — 25%; а второй выбор — взять наверняка 700 долларов. Четверо из пяти опрошиваемых выбирают второй вариант даже после того, как им объяснят, что первый вариант скорее приведет к выигрышу 750 долларов, т. е. больше на 50 долларов. Большинство принимает эмоциональное решение и снижает свою прибыль.

Второй выбор: можно либо наверняка потерять 700 долларов, либо — на 75% потерять 1000 долларов, но при этом шанс в 25% ничего не потерять. Трое из четверых предпочитают последнее, обрекая себя на потерю на 50 долларов больше, чем могли бы. Пытаясь избежать риска, они вводят себя в лишний убыток!

Эмоциональные трейдеры хотят надежного дохода и отклоняют прибыльные, но связанные с неопределенностью варианты. В то же время они идут на ненужный риск, стараясь избежать признания потерь. Человеку свойственно хватать прибыль и откладывать выплату долгов. А в стрессе игрок действует еще хуже. По наблюдениям д-ра Шапиро, «на ипподроме ставки на темных лошадей возрастают в два последних забега дня».

Эмоциональная игра — бич неудачников. Загляните в свои биржевые записи: ваш счет серьезно пострадал либо из-за нескольких катастрофических

потерь, либо из-за вереницы более мелких потерь, в то время как вы пытались выкарабкаться из ямы. При хорошем контроле над капиталом вы не упали бы в нее — и вылезать не пришлось бы.

Вероятность и математическая неграмотность

Проигрывающие трейдеры судорожно ищут «верное дело», лелеют надежды и отказываются принять малые потери. Их игра основана на эмоциях. Они не знают азов вероятности, не понимают роли шанса и случайности в жизни и очень суеверны на этот счет.

Математическая неграмотность — незнание понятий вероятности, шанса и случайности — губительный изъян для трейдера. А между тем понятия эти просты, и прочитать о них можно во многих учебниках. Очень популярно написана книга «Математическая неграмотность» (Innumeracy). Ее автор Джон Аллен Паулос (John Allen Paulos), профессор из Пенсильвании, цитирует, например, одного из гостей на вечеринке: «По прогнозам, в субботу вероятность дождя 50% и в воскресенье 50%. Значит, вероятность дождливого уик-энда — 100%». Человек с подобными понятиями о вероятности — верный кандидат в рыночные банкроты. Стать математически грамотным биржевым игроком — дело ваших рук, точнее, головы.

Вот как начинает свою основополагающую книгу «Формулы управления портфелем» (Portfolio Management Formulas) Ральф Вине (Ralph Vince): «Подбросьте монетку — и на миг вы станете свидетелем одного из самых захватывающих парадоксов природы: игры случая. Пока монетка в воздухе, никто не знает, какая сторона выпадет после приземления — орел или решка. Но если подбрасывать монетку много раз, можно предсказать исход суммы бросков».

Трейдеру необходимо иметь понятие о математическом ожидании. В зависимости от того, у кого математическое преимущество в игре, оно называется либо преимуществом игрока — положительное ожидание, либо преимуществом игорного дома — отрицательное ожидание. Допустим, мы играем с вами в «орел или решка». Ни у вас, ни у меня нет преимущества: у каждого 50% шансов на выигрыш. Но если мы перенесем эту игру в казино, которое снимает 10% с каждого кона, то вы выиграете только 90 центов на каждый проигранный доллар. Это «преимущество игорного дома» оборачивается для вас как игрока отрицательным математическим ожиданием. И ни одна система контроля над капиталом не может одолеть игру с отрицательным ожиданием.

Положительное ожидание

У вас есть шанс обыграть казино в некоторых играх, если вы умеете считать карты. (Если, конечно, охрана вас не приметит и не вышвырнет: казино «счетоводов» не терпит, зато привлекает шальных и хмельных.) С таким преиму-

ществом вы будете чаще побеждать в игре. При хорошем контроле над капиталом ваш выигрыш будет больше, а проигрыш меньше. Если же преимущества нет — прощайтесь с деньгами. В биржевой игре преимущество дает система, при которой прибыль превышает сумму потерь, проскальзывания и комиссионных. Но никакой контроль над капиталом не спасет от плохой системы.

Положительное математическое ожидание — рациональная система игры — вот залог вашей победы. Игра по наитию кончается крахом. Но многие трейдеры напоминают полупьяных посетителей казино: они шатаются по залу, ввязываясь то в одну игру, то в другую. Играющие наобум разоряются из-за глупых решений, проскальзывания и комиссионных.

Лучшие системы игры довольно просты. Чем сложнее система, чем в ней больше составляющих, тем она уязвимее. Трейдеры любят отлаживать свои системы по старым рыночным данным. Но беда в том, что брокер не примет от вас приказа купить по историческим ценам. Рынки меняются, и эталоны прошлого устаревают, а простая крепкая система устойчива к изменениям рынков.

И еще: разработав хорошую систему, оставьте ее в покое. Если вам невтерпех поэкспериментировать — постройте новую систему. Как сказал Роберт Пректер: «Многие трейдеры берут хорошую систему и, пытаясь превратить ее в отличную, разрушают». Когда система готова, пора приступать к установлению правил контроля над капиталом.

10.2. КОНТРОЛЬ НАД КАПИТАЛОМ

Допустим, мы играем с вами в орла или решку: если орел — победа моя, если решка — ваша. Ставка — 1 цент. Ваш капитал — 10 долларов, а мой — 1. У меня денег меньше, но бояться мне, в общем, нечего: ведь я могу вылететь из игры лишь после 100 проигрышей кряду. Так что у нас впереди долгая игра — если только к нам не присоединится пара брокеров и не утянет часть денег своими комиссионными и проскальзыванием.

Но повысь мы ставки до 25 центов — и наши шансы резко изменятся. Я со своим единственным долларом продую после всего лишь четырех неудач. А вам, с вашей десяткой, можно терять по 25 центов 40 раз подряд. Вероятность проиграть четыре раза подряд выше, чем 40. Первым разорится игрок с меньшим капиталом. Размер ставки в процентном отношении к игровому капиталу резко меняет исход игры.

Многие дилетанты считают себя умнее других. А биржевая индустрия всеми силами поддерживает это заблуждение. Брокеры твердят, что победители получают деньги побежденных, умалчивая о том, что биржевая игра — это игра с минусовым исходом (см. раздел 3). И лихой дилетант играет наудалую, наполняя карман брокера комиссионными, а биржевого трейдера — прибылью.

А когда он вылетает из игры, на его месте уже гнездится новый птенчик: ведь надежда — дерево вечнозеленое.

Прежде всего — выжить

Контроль над капиталом необходим в первую очередь для выживания. Надо распознать и избежать риска, который может обернуться крахом. Вторая цель — обеспечить устойчивый доход. И наконец, цель номер три — высокая прибыль. Но прежде всего — выжить.

«Не рискуй всеми деньгами» — первая заповедь трейдера. Недотепы нарушают ее, ставя слишком много денег на одну сделку. Попав в полосу неудач, они не только не уменьшают, а даже увеличивают ставки. Многие разоряются именно при попытке выкарабкаться из ямы. При строгом контроле над капиталом они бы в нее и не скатились.

Чем глубже скатишься, тем труднее выкарабкаться. Потеряв 10%, нужно выиграть 11%, чтобы отыграться. А потеряв 20%, отыграться можно, взяв 25%. Проигрыш 40% нужно перекрыть выигрышем 67%. Ну а потеряв половину капитала, нужно выиграть 100% — и это только для того, чтобы вернуться к исходному положению. Теряешь в арифметической прогрессии, а отыгрываешься уже в геометрической.

Нужно заранее определить для себя, какие потери допустимы, т. е. при каких размерах их пресекать. Профессионалы обычно «делают ноги» при малейших признаках грозы и возвращаются на арену действий, когда гроза миновала. А дилетанты с их чаяниями ждут, пока не грянет гром.

Тише едешь, богаче будешь

Дилетант, жаждущий легкой добычи, — это как обезьянка, взалкавшая сочный фрукт. Она залезает на дерево, тянется за лакомством — и падает, когда тонкая ветвь обламывается под тяжестью ее веса.

Трейдеры из банков и фирм обычно преуспевают чаще, чем частники. Своими успехами они обязаны начальству с его жестким контролем над потерями (см. раздел 2.3). Проиграй такой трейдер на одной сделке больше положенного — и его уволят. А превысь он месячный лимит потерь — его лишат права торговать до конца месяца: он станет мальчиком на побегушках. Если он нарушит месячную норму несколько раз подряд, то будет либо уволен, либо переведен на другую работу. Понятно, что при такой системе банковские трейдеры избегают потерь. У частных же все держится только на самоконтроле.

Открывая счет в 20 000 долларов в надежде превратить их в миллион за два года, дилетант уподобляется подростку, убежавшему из дома в Голливуд, чтобы стать звездой экрана. Может, ему и повезет, но это — то самое исключение, без которого не бывает правила. Дилетант пытается разбогатеть с наскока,

но губит сам себя шальной игрой. Порой ему выпадает удача, но она ведет к головокружению от успеха, и все кончается падением.

Новички иногда спрашивают, какой процент в год они могут сделать на биржевой игре. Все зависит от умения — или отсутствия такового — и ситуации на рынке. Жаль, что их не волнует вопрос поважнее: «После какой потери мне надо приостановить игру и заново взглянуть на себя, на свою систему и на рынок?» Думайте о контроле над потерями, а прибыль сама придет.

Зарабатывающий на игре 25% из года в год — король Уолл-стрит. Любой финансист многое отдал бы за такой успех. Трейдер, за год удваивающий счет, редкость вроде суперзвезды экрана или спорта.

Тот, кто ставит разумные цели и достигает их, способен пойти очень далеко. Вы можете делать 30% из года в год? Люди одолеют вас просьбами взять у них деньги и сделать то же для них. Распоряжаясь фондом в 10000000 долларов (не ахти какая сумма для нынешних рынков), вы за «управление» можете получить уже до 2%, или 200000 долларов в год. Сделав 30% прибыли за год, вы получите премиальные в 15% от прибыли, т.е. еще 450000 долларов. Таким образом, без особого риска вы заработаете на рыночной игре больше полумиллиона в год. Помните об этих цифрах, планируя очередную сделку. Играйте так, чтобы иметь блестящий послужной список — с устойчивым доходом и малыми потерями.

На сколько рискнуть

Большинство трейдеров гибнут от одной из двух пуль: это незнание и эмоции. Профаны играют по наитию, ввязываясь в сделки, которые им — вследствие отрицательного математического ожидания — следовало бы пропустить. Если они выживают, то, подучившись, начинают разрабатывать системы поумнее. Затем, уверившись в себе, они высовывают голову из окопа — и попадают под вторую пулю! От самонадеянности они ставят слишком много на одну сделку и вылетают из игры после короткой вереницы потерь.

Поставьте четверть вашего счета на каждую сделку — и крах обеспечен. Вы разоритесь при малейшей полосе неудач, которая случается даже при отличнейших системах игры. Рискните даже одной десятой своего счета — все равно долго не протянете.

Профессионал позволяет себе рискнуть в каждой сделке лишь маленьким процентом капитала. Дилетант же подходит к игре, как алкоголик к выпивке: предвкушает удовольствие, а кончает в канаве.

По расчетам специалистов, максимально допустимый размер потери в одной сделке составляет 2% счета, включая проскальзывание и комиссионные. Значит, при капитале в 20 000 долларов можно рискнуть при сделке не более чем на 400 долларов. При 100000 долларов максимальный риск составляет 2000 долларов, а при 10000 долларов — не более 200.

Услышав такое, дилетанты недовольно морщатся: ведь их счета обычно невелики, и 2%-ный барьер лишает их мечты о молниеносной победе. А вот профессионалы, напротив, говорят, что 2% — слишком рискованно, ужесточая свой барьер до 1,5 или 1%.

Правило двух процентов закладывает крепкий фундамент счета: теперь рынку не так просто разрушить его. Он устоит даже после пяти-шести ударов. Трейдер, настроенный на победу, не допустит потери выше 6–8% в месяц. Если вы дошли до этой крайности, воздержитесь от игры до конца месяца. Используйте эту передышку, чтобы по-новому взглянуть на себя, на свои методы и на рынок.

Правило двух процентов уберезет вас от самых рискованных сделок. Получив от своей системы сигнал к заключению сделки, посмотрите, где поставить стоп-приказ. Если она нарушит границу правила двух процентов — пропустите сделку.

Правило двух процентов поможет определить и размеры сделки. Допустим, у вас на счете 20 000 долларов. Значит, максимальный риск составляет 400 долларов. Если система просигналила о выгодной сделке с риском 275 долларов, допустимо сыграть лишь на один контракт. А если система указывает на сделку с риском всего в 175 долларов, можно взять два контракта.

А как быть с наращиванием позиций — т.е. с увеличением их размеров, когда игра развивается в вашу пользу? Правило двух процентов помогает решить этот вопрос. Если ваша позиция по ходу тенденции уже прибыльна и есть стоп-приказ на безубыточном уровне, к ней можно добавлять, если риск по добавочной позиции не превышает 2% вашего счета.

Системы удваивания (martingale systems)

Итак, вы определили свой максимальный риск для любой сделки. Теперь надо решить, одинаковой ли суммой рисковать в каждой сделке. Во многих системах эта сумма меняется от сделки к сделке. Одна из самых известных — система удваивания, созданная несколько веков назад для азартных игр. По этой системе проигравший должен удвоить ставку, чтобы отыграться. Понятно, что такой подход находит отклик в сердцах недотеп.

В казино по системе удваивания играют так: ставят по 1 доллару, пока не проиграют, а проиграв, удваивают ставку, т.е. ставят на кон 2 доллара. Если после этого игрок побеждает, он получает прибыль 1 доллар (-1 +2) и снова ставит 1 доллар, а если во второй раз проигрывает, то опять удваивает ставку, выкладывая уже 4 доллара. В случае выигрыша он получает прибыль в 1 доллар (-1 -2 +4), а в случае проигрыша опять ставит вдвое больше, т.е. 8 долларов. Раз он удваивает ставки, первый же выигрыш, покрыв все потери, даст прибыль, равную его исходной ставке, т.е. 1 доллар.

Система удваивания кажется беспроигрышным вариантом, пока не поймешь, что сколько веревочке ни виться, а конца не миновать — даже для игро-

ка-миллиардера. Ведь начинающий со ставки 1 доллар, проиграв 46 раз подряд, должен выставить на 47-й кон 70 триллионов долларов! Ясно, что он разорится гораздо раньше. Система удваивания не спасет вас при сделках с отрицательным ожиданием. А при выигрышной системе и положительном ожидании она только мешает.

Система удваивания эмоционально привлекательна для дилетантов. Они суеверно считают, что полоса невезения кончится, и удача вернется. После провала недотепы хотят реванша и ставят еще больше денег, зачастую удваивая ставки. Это губительный подход к контролю над капиталом.

Увеличивать ставки можно, когда ваша система действует в унисон с рынком, принося прибыль. Растет капитал — растет и сумма допуска по правилу двух процентов. И наоборот: ставку надо уменьшить, если система идет не в ногу с рынком и сделки убыточны.

Оптимальная доля «ф» (optimal f)

Некоторые трейдеры разрабатывают компьютерные системы торговли на так называемую оптимальную долю счета, или оптимальную «ф» (от английского «fixed fraction» — фиксированная часть). Уровень допустимого риска для каждой сделки они определяют по формуле, учитывающей эффективность их системы игры и объем капитала. Методика расчета сложна, но даже если вы не возьмете ее на вооружение, почерпнуть из нее кое-что полезное для себя можно.

В книге «Формулы управления портфелем» Ральф Вине пришел к следующим выводам: 1) оптимальная доля непостоянна; 2) при ставке выше оптимальной доли прибыль не увеличивается, а крах обеспечен; 3) при ставке ниже оптимальной доли степень риска уменьшается в арифметической прогрессии, а прибыль — в геометрической.

Отсюда следует, что рисковать можно лишь допустимой долей капитала. Превысив ее, вы наверняка погубите свой счет. Мораль такова: если не уверен — рискуй меньше.

Компьютерные разработки принципов контроля над капиталом подтвердили верность ряда стародавних правил. Лучшая мера риска любой системы — ее самая крупная убыточная сделка. Долговременные потери капитала зависят от длительности неблагоприятной полосы, которая непредсказуема. Ставки одновременно на нескольких рынках уменьшают уровень риска. Торговать стоит на разных рынках и с помощью разных систем. Рынки одного семейства — например валютные — не считаются разными. Но мелкому трейдеру нужно соблюдать простое правило: заключать лишь небольшое количество сделок и следить за ними в оба.

По данным Р. Винса, компьютерная проверка подтвердила несколько общепринятых принципов контроля над капиталом: не покупай больше, когда твои акции дешевеют; не вноси дополнительного обеспечения — лучше за-

крой позицию; если позиций слишком много, ликвидируй худшую; первый промах — самый дешевый.

Прибыль пущена в игровой оборот

Ваша сделка прибыльна. Каковы ваши чувства по этому поводу? Многих раздрает на части от жадности получить еще больше при первой же возможности и от страха потерять то, что есть, если сразу не схватить. Профессиональный трейдер спокойно получает прибыль, как любой специалист в день выплаты гонораров. Дилетант же, судорожно хватаящий прибыль, чтобы поскорее — пока она есть — купить на нее что-нибудь, выказывает неуверенность в своей способности делать деньги.

Вложение прибыли в игру может сделать прибыльную систему убыточной из-за увеличения ставки в плохой момент, но не сделает убыточную систему прибыльной. Оставив прибыль на счете, вы ускорите рост капитала и позволите себе сыграть на большее число контрактов или открыть позиции с более дальними стоп-приказами. Сняв часть прибыли, вы можете потратить деньги на себя. И государство возьмет себе часть ваших доходов в виде налогов.

Нет четкого правила, по которому можно сразу сказать, какую часть прибыли вложить, а какую взять на личные нужды. Все зависит от ваших потребностей и вашего капитала. Если вы начали с малого, например с 50 000 долларов, то вряд ли стоит расплывать эту сумму. А вот шестизначным счетом можно располагать для получения дохода.

Многое в этом вопросе зависит от личных потребностей. Например, сколько вам нужно на жизнь в год: 3000 долларов или 300 000? Согласны ли вы урезать свои расходы, чтобы увеличить счет? Решение за вами, только примите его разумно и без эмоций.

10.3. ВЫХОД ИЗ СДЕЛОК

Потеря для трейдера — встряска. Но прибыль может быть еще большей встряской. Приучившись ставить стоп-приказ при открытии каждой позиции, можно автоматически урезать потери. Иное дело — прибыль: ею машинально не распорядишься. Когда рынок играет вам на руку, нужно решить: держать позицию, закрыть ее или увеличить ее размер.

Для дилетанта решать судьбу прибыли — мука. Он подсчитывает сумму, и она разжигает в нем жадность: надо играть дальше, сделать еще больше. А рынок возьми да и развернись. Теперь дилетант трясется от страха: надо хватать, а то ничего не достанется. Во власти эмоций к разумному решению не прийти.

Считать деньги, когда позиция открыта, — последнее дело. Вы прикидываете прибыль и что бы на нее купить? Расстаньтесь с этими мыслями! Не в силах? Тогда расстаньтесь с вашей позицией.

Если новичок закрывает позицию и берет прибыль раньше времени, он потом локти себе кусает: оставил остальное чужому дяде! В следующий раз он от жадности передержит позицию и проиграет. Упустив прибыль из-за разворота рынка, недотепа в новой сделке хватается первый же выигрыш, но упускает крупный шаг. Рынок играет у него на нервах, как на скрипке, а он мечется.

Треjder, реагирующий на эмоции, а не на рыночную реальность, обречен на неудачу. Урвет он прибыль раз-другой, но в конце концов вылетит из игры даже при хорошей системе. Алчность и страх губят трейдеров, затуманивая их мышление. Единственный путь к победе — разумная, хладнокровная игра.

Качество прежде денег

Цель преуспевающего трейдера — совершать самые лучшие сделки. Деньги на втором месте. Вы удивлены? Тогда вспомните, как работают хорошие специалисты в других областях — учителя, врачи, юристы, фермеры и т. д. Да, они хорошо зарабатывают, но не считают выручку в разгар работы. А если начнут считать, то пострадает качество работы.

Спросите у хорошего врача, сколько он заработал сегодня, — и он затруднится с ответом (а если нет, то такой врач вам не нужен). Поинтересуйтесь у адвоката, каков его сегодняшшний доход. Он знает, что дал приблизительно столько-то консультаций, но сколько именно заработал — вряд ли. А если знает точно, значит, консультируя, считал деньги. Настоящий профессионал во время работы поглощен работой, а не подсчетом денег.

Если вы считаете деньги в разгар игры — значит, вы отклонились от цели. Вам грозит биржевое крушение, потому что мысли вскоре потонут в море вызванных деньгами эмоций. Если на уме только деньги и от мысли о них не избавиться, лучше выйти из сделки.

Сосредоточьтесь на качестве игры — на поиске разумных сделок, на четком контроле над капиталом: будьте хозяином положения. Старайтесь правильно подыскать моменты для открытия и закрытия позиций и не впадайте в азарт. Будет качество — будут и деньги! Выйдете из сделки — тогда и подчитаете выигрыш.

Найти выгодную сделку и довести ее до победного конца — вот цель хорошего трейдера. Изучать рынки, выискивать благоприятные возможности, отработать тактику контроля над капиталом — вот круг занятий профессионала. Точную сумму своего текущего выигрыша он вряд ли назовет, поскольку знает лишь в общих чертах, что заработал много или мало или немного потерял (вариант «много потерял» исключается благодаря плотным стоп-прика-

зам). Как всякий профессионал, трейдер всецело поглощен развитием своих способностей и оттачиванием мастерства. Когда позиции открыты, он не подсчитывает выручку, потому что знает: деньги будут, если он будет действовать правильно.

Сигналы индикаторов

Если вы пользуетесь индикаторами для поиска сделок, пользуйтесь ими и для выхода из них. Если ваши индикаторы идут в ногу с рынком в момент открытия позиции, ориентируйтесь на них при решении о ее закрытии.

Трейдеры страдают, когда эмоционально привязаны к сделке. От выигрыша люди ликуют, но и потери возбуждают — щекочут нервишки. Биржа для них, как «американские горки», кататься на которых хоть и жутко, но интересно. Как только индикатор даст отбой своим предыдущим сигналам о сделке, не медленно — хочется или нет — выходите из нее.

Можно, например, сыграть на повышение, если 13-недельное ЕМА на недельных графиках возрастает, а дневной стохастический осциллятор упал в зону покупки. Только при этом нужно заранее решить, будете вы продавать, если дневной стохастический осциллятор поднимется до уровня перекупленности или если 13-недельное ЕМА повернет вниз. Заранее составьте план игры и следуйте ему.

Можно сыграть на понижение, если недельная гистограмма MACD падает, а дневной биржевой рентген подал сигнал к продаже. Но решите заранее, закрывать ли позицию, если биржевой рентген подаст сигнал к покупке или если недельная гистограмма MACD пойдет вверх. Заранее решите и вопрос о том, каким сигналам следовать — ведь их будет много. А лучшее время для решений — до открытия позиции.

Мишени прибыли, Эллиотт и Фибоначчи

Некоторые трейдеры намечают мишени прибыли. Они продают, когда цены достигают уровня сопротивления, и закрывают короткие позиции, когда цены опускаются до уровня поддержки.

Аналитики, составляющие бюллетени с помощью методов Эллиотта, применяют так называемые «альтернативные мишени». Числа этого ряда все объяснят задним числом, но пасуют перед будущим.

Числа Фибоначчи и их коэффициенты — в частности 1,618; 2,618 и 4,236 — выражают многие закономерности в природе. Как отмечает Труди Гарланд (Trudi Garland) в книге «Замечательные числа Фибоначчи» (Fascinating Fibonacci), эти числа выражают соотношения между диаметрами соседних витков в морской ракушке и в галактике, числом семян в смежных рядах подсолнечника и т.д. Эллиотт применил эти коэффициенты для финансовых рынков.

В книге «Прогнозирование финансовых рынков» Тонни Пламмер показывает, как с помощью чисел Фибоначчи можно предсказать вероятную мишень для прорыва цен из торгового коридора. Играя в направлении прорыва, нужно измерить высоту коридора и умножить ее на числа Фибоначчи, с тем чтобы наметить мишени разворота. Опытные трейдеры ориентируются на мишени прибыли в сочетании с другими техническими индикаторами. Если индикаторы расходятся с тенденцией, когда она приближается к мишени, это усиливает сигнал к выходу из сделки. Игра с ориентацией только на мишени — признак самонадеянности: горсткой незатейливых чисел рынок не возьмешь.

Как ставить стоп-приказы

Серьезные трейдеры ставят первый стоп-приказ немедленно после открытия позиции. Со временем стоп-приказы нужно передвигать, чтобы уменьшить риск и защитить прибыль. Передвигать их нужно только в одном направлении — по ходу сделки. Трейдер может тешить себя мечтами об успехе, но стоп-приказ не даст ему оторваться от действительности.

При игре на повышение стоп-приказы можно держать на месте или поднимать, но не опускать. При игре на понижение их можно держать на месте или опускать, но не поднимать. Отдалять стоп-приказ при убыточной сделке — занятие для недотеп. Раз сделка не складывается, значит, либо вы просчитались, либо рынок изменился. Надо уходить — и чем скорее, тем лучше. Учиться ставить стоп-приказы — это как учиться безаварийному вождению. Правила одни для всех, но каждый применяет их по-своему.

Вот основные правила размещения стоп-приказов.

1. Приказ о защите от потерь

Ставьте этот стоп-приказ в момент открытия позиции. Заключать сделки без стоп-приказов — как идти по центру Нью-Йорка без брюк. Некоторые так и делают — но стоит ли? Стоп-приказ не спасет трейдера от плохой системы игры, но замедлит его разорение, дав возможность одуматься.

Приказ о защите от потерь ограничивает ваш риск, хотя срабатывает он не всегда: иногда цены перепрыгивают через него. Стоп-приказ — не безошибочное, но лучшее средство защиты в арсенале трейдера.

При игре на повышение ставьте стоп-приказ ниже недавнего краткосрочного уровня поддержки, а при игре на понижение — выше недавнего краткосрочного уровня сопротивления (см. раздел 3.3). Параболическая система (см. раздел 9.2) перемещает стоп-приказы в направлении сделки в зависимости от истекшего времени и изменения цен. При использовании систе-

мы «Тройной выбор» (см. раздел 9.1) поставьте стоп-приказ, войдя в сделку, у крайней точки диапазона за два последних дня.

Избегайте любой сделки, при которой логичное размещение стоп-приказа подвергло бы риску более 2% вашего торгового капитала.

2. Приказ о закрытии на безубыточном уровне

Первые дни после открытия позиции — самые трудные. Домашняя работа выполнена, сделка найдена, приказ отдан, исполнен. Отдан и приказ о защите от потерь. Больше пока делать нечего: пилот к сиденью пристегнут, аппарат медленно поднимается. Моторы ревут изо всех сил, но скорость еще мала, и пилотировать еще рано — так что сидите, доверившись своей системе.

Как только цены изменятся в вашу пользу, подтяните стоп-приказ к безубыточному уровню. Взлет завершен — дальше будет легче. Теперь выбирайте: остаться при своих или добыть еще.

Передвигать стоп-приказ на безубыточный уровень надо после того, как цены удалятся от точки вашего вступления в сделку более чем на средний дневной диапазон. Переместив стоп-приказ к безубыточному уровню, вы увеличиваете опасность преждевременного выхода из рынка по ложному сигналу.

Когда цены затрагивают этот приказ, многие новички уже не пытаются повторно войти в рынок. Но если вы уверены в своем анализе рынка, то почему бы не попробовать опять открыть позицию? Профессионалы так и поступают, защищая каждую позицию жестким стоп-приказом.

3. Приказ о защите прибыли

Если цены продолжают двигаться в вашу пользу, нужно защитить бумажную прибыль. Это такие же деньги, как и банкноты в вашем бумажнике. Рискуйте частью бумажной прибыли как платой за право остаться в игре. Приказ о защите прибыли — это «денежный стоп-приказ», оберегающий ваш счет. Подтягивайте его к цене, чтобы не поставить под угрозу более 2% вашего растущего капитала.

Многие трейдеры действуют по правилу 50 процентов. Делается это так. Допустим, цены переместились на 10 пунктов в вашу пользу. Поставьте стоп-приказ, защищающий 5 пунктов прибыли.

В сомнительных случаях обращайтесь к параболической системе (см. раздел 9.1): она поможет скорректировать стоп-приказы. Если вы не уверены, надо ли оставаться в сделке, снимите прибыль и посмотрите на ситуацию свежим взглядом, со стороны. Когда не рискуешь деньгами, мыслишь яснее. Выйти из сделки и снова войти бывает не вредно.

После сделки

Итак, вы закрыли позицию. Но сделка еще не завершена. Теперь время разобраться в ней и извлечь уроки. Но многие, швырнув подтверждающие квитанции в папку, спешат на поиск новой сделки. Они перескакивают через важнейшую ступень в становлении профессионального трейдера — оценку и самоанализ.

Вам удалось найти хорошую сделку? С помощью каких индикаторов? А какие при этом не сработали? Успешным ли было открытие позиции? Каким получился первый стоп-приказ: слишком удаленным или слишком плотным? Почему и на сколько именно? Как произошло его перемещение к безубыточному уровню: с опозданием или с опережением? Насколько правильны были приказы о защите прибыли? Уловили ли вы сигналы к выходу из сделки? Что бы хотелось переиграть? Что вы пережили на разных этапах сделки? Такая разборка сделки — прививка от эмоциональной инфекции.

Продумайте эти и другие вопросы. Учитесь на собственном опыте. Заведите дневник и всякий раз, открывая позицию, распечатывайте текущие графики. Наклеивайте их на левую сторону дневника, записывая рядом основные мотивы покупки или продажи. Запишите также план ведения игры.

При выходе снова сделайте распечатку и наклейте ее на правую страницу. Запишите мотивы выхода, перечислив все верные и неверные ходы. Это — наглядная картина ваших сделок и мыслей. Дневник поможет вам извлечь уроки из прошлого и найти пробелы в логике. Учитесь на собственном опыте!

Глава 11

Трейдинг в России

Первое, американское, издание этой книги вышло в свет весной 1993 года. Англоязычный оригинал стал самой распространенной книгой по биржевой торговле в мире. Вышло уже восемь переводов — на французский, голландский, немецкий, китайский, корейский, польский, японский и, конечно, русский языки. Этот перевод — единственный, качество которого я могу проверить. Хотя книгу писал по-английски, но свободно говорю и пишу по-русски (как, например, эту главу). Если кто-то жалуется на качество, скажем, китайского перевода, то мне помочь им трудно, а вот к отзывам о русском издании прислушиваюсь внимательно.

Первое издание не раз попадало в списки деловых бестселлеров России. Мои друзья из издательства «Диаграмма» попросили помочь подготовить новое, расширенное издание. Первоклассный перевод Маргариты и Александра Волковых был выполнен в 1996 году, но с тех пор биржевая лексика России изменилась. В то время многие термины нам приходилось изобретать на ходу, а теперь у трейдеров свой устоявшийся лексикон.

Первые десять глав подверглись лишь редакторской правке. А в этой, новой, главе, написанной специально для этого издания, мы обсудим, как применить то, о чем вы прочитали в этой книге, к современным российским рынкам.

11.1. ИНДИВИДУАЛЬНАЯ ПСИХОЛОГИЯ

«И какой же русский не любит быстрой езды», — писал еще в XIX веке великий Гоголь. «Вялым бидом рынок не возбудишь», — говорит мой московский друг Саша Калинин, отслеживая на мониторе, как трейдеры заводятся друг от друга, отдавая приказы, в которых больше азарта, чем ума.

Все мы приходим на рынок с одной целью — сделать деньги. Это прекрасная цель — непростая, но достижимая. К сожалению, большинство трейдеров

быстро теряют ее из виду и начинают гнаться за чем-то иным. Алкаш ищет потерянный бумажник под фонарем, потому что там светлее, а трейдер идет на яркий свет биржевых фонарей вместо того чтобы в одиночку, в полумраке, пригибаясь к земле, искать деньги.

Возбуждение биржевой игры захватывает нас. Результат оказывается таким же, как у теннисиста, который на мгновение отводит взгляд от посвистывающего в воздухе мячика. Вокруг так много интересного и важного — движение противника, угол ракетки, красивая девушка, остановившаяся у корта. Пока мы смотрим, мячик пролетает мимо нас. Мы упустили еще одно очко. На бирже, отведя на мгновение взгляд от денег, мы проигрываем. Деньги для трейдера — как жизнь в видеоигре. Чем больше проигрываешь, тем меньше ее остается.

Мы должны непрерывно отслеживать деньги. Считать их лучше в пунктах, десятых или сотых. Считать рубли или доллары очень опасно, потому что от этого лишь шаг к тому, чтобы начать прикидывать, что на эти деньги можно купить, а это смертельно для трейдера.

Успешные трейдеры полностью фокусируются на качестве своей игры. Их цель — открыть и закрыть каждую сделку так, чтобы потом с гордостью сказать себе: вот как красиво я купил, вот как элегантно я продал. Трейдер, который начинает прикидывать, что он сможет купить на свои прибыли, уже не может полностью сфокусироваться на качестве игры. Если новая стереоустановка, новая машина, новая квартира засоряют вам голову, то они отвлекают вас от жесткой реальности цен на экране.

Почему мы отводим глаза от счета пунктов, зон входа и выхода, контроля над риском? Да потому что рыночная игра безумно захватывает нас. Она — как коктейль из карт, скачек и жужжащего колеса рулетки. Открыв позицию, мы хвастаемся перед друзьями и близкими, желая показать им, какие мы умные, знающие, блестящие. Забитые корпоративной текучкой люди ищут в рынках альтернативную реальность, место без правил. Пока у нас есть игровой капитал, мы можем делать все что хотим, и никто нас не остановит. Если вы хотите поставить на повышение акций «Газпрома», сбалансировать эту позицию путем на Еххон и распределить риск покупкой фьючерса на свиные брюшки в Чикаго, то никто не остановит вас, не скажет — окстись!

Рынок — это среда, где все дозволено, пока у вас есть капитал. Это зона полной свободы. У биржевой игры нет ни начала, ни конца. Сделка начинается, когда вы отдаете приказ открыть позицию, и продолжается, пока вы не прикажете ее закрыть. Пока позиция открыта, вы можете жестко ее отслеживать или, откинувшись в кресле, мечтать. Поставить стоп-лосс — это поставить предел мечте. Новичок боится стоп-лосса, но — это стиль поведения психологически зрелого трейдера.

Нас с детства учили слушаться. Родители, учителя, начальство, раньше партком, а теперь церковь — все нажимают на нас, требуя жить по их правилам.

В рыночной среде нет внешнего нажима, и это обескураживает новичков. Мы не привыкли сами создавать себе правила и жить по ним.

Если вы читаете эту книгу вечером или в выходной, когда рынки закрыты, то легко сказать: я буду дисциплинирован, внимателен, спокоен, сух, я буду торговать в ответ на реальность, а не на эмоциях. Это легко сказать, когда рынки закрыты. Взгляните на себя в понедельник, часа через два после открытия биржи. Деньги скачут по вашему экрану, а вы говорите: это исключение, эта акция сейчас развернется, она сидит на уровне сильной поддержки. Вы отменяете стоп-лосс, а потом удваиваете позицию, чтобы сделать деньги на развороте. Вдруг акция падает на пункт, полтора, два. Страх захлестывает вас, вы жалеете, что не продали раньше. Вы надеетесь, что завтра акция точно развернется, но к закрытию она падает еще на два пункта, и вы плететесь домой, потеряв аппетит и скрывая очередной провал от домашних.

Торговать надо по плану, а начинающим и даже средним трейдерам — по письменному плану. Только эксперт может держать план в голове. Наличие письменного плана — признак серьезного трейдера. Где купить, как продать, когда передвинуть стоп-лосс — запишите это для себя. В каждой биржевой сделке есть две цели: сделать деньги и приобрести знания. Как сказал Далай-лама, «когда теряешь, не теряй урока». Знания и опыт ведут к деньгам. Поэтому рекомендую вам записывать свои планы, а потом отмечать качество их исполнения.

У меня есть приятель в Нью-Джерси, который долго барахтался на рынках, то всплывая, то опускаясь. После нескольких лет мытарств он очень поднялся и вошел в списки лучших трейдеров США. Я спросил его, что изменилось. Он ответил, что стал оценивать свою деятельность по точности исполнения своих биржевых планов. Это и дало ему необходимую самодисциплину. Начните ставить себе оценки за точность исполнения своих биржевых планов. Это поможет вам подняться над конкурентами.

11.2. ПСИХОЛОГИЯ БИРЖЕВОЙ ТОЛПЫ

Люди ведут себя по-разному в одиночку и в толпе. Кому как не россиянам, только начинающим выползать из-под глыб тоталитарного общества, этого не понять. Те из нас, кто выросли при советской власти, помнят, как ругали ее на кухнях, но поднимали руку на собраниях. Причем были искренни и на кухне, и на собрании, выдумывая фантастические объяснения и пытаясь совместить несовместимое.

Трейдер видит тенденцию на графике, но в газете читает, что эксперты считают наоборот. Он начинает метаться и зачастую верит чужому дяде больше, чем себе, в результате чего закрывает позицию с потерей. Взглянув на тот же график недели две спустя, когда пыль улеглась, он видит, что заблудился в трех

соснах. Но когда метался меж этих сосен, было так страшно, что готов был послушать чужого дядю.

Треjder, купивший акции РАО «ЕЭС», чувствует холодок — а прав ли? Может, стоило подождать, а то и вообще сыграть на понижение? Треjder звонит приятелю, большого ума человеку: «Что ты думаешь о РАО ЕЭС?». «А чо думать, в откате они. Новости последние слышал? Щас они еще больше обвалятся». Наш трейдер швыряет трубку и звонит другому приятелю, которого недавно цитировали в «Коммерсанте». Тот считает, что РАО «ЕЭС» сейчас поперет вверх, — хорошее мнение, которое тоже внимательно выслушивается. Это один из самых злокачественных процессов в психике трейдера — выяснение чужих мнений, поиск тех, которые совпадают с нашими.

Рынки устроены так, что большинство трейдеров должны потерять деньги. Рынки — это насосы, которые перекачивают деньги из карманов эмоционального большинства к дисциплинированному и информированному меньшинству, оплатив по дороге услуги тех, кто обслуживает этот насос, — брокеров, счетоводов, консультантов и т.д.

Хороший трейдер — волк-одиночка, сторонящийся толпы и прокладывающий свою тропу, какой бы странной она ни казалась окружающим. Даже в повседневной жизни многие успешные трейдеры довольно эксцентричны. Как говорят американцы, они маршируют под иного барабанщика.

Толпа — огромная сила. Она запускает цены одних акций на орбиту и спихивает другие в пропасть. Почему акция «Лукойла» стоит сегодня на рубль больше, чем вчера? У компании те же резервы, те же контракты, тот же персонал и даже от властей вроде ничего нового не поступало. Что изменилось? Изменилась оценка «Лукойла» толпой. Оптимизма стало на рубль больше. Эмоциональные волны, прокатывающиеся сквозь рынки, ведут к изменениям котировок. «Лукойл» идет вверх? Тысячу акций мне, пожалуйста. Сотни и тысячи заказов сливаются в потоки, которые проталкивают тенденции. Вверх от оптимизма и жадности, вниз от пессимизма и страха, и почти всегда дальше, чем по резонным расчетам, а все потому, что когда толпой управляют эмоции, она закусывает удила и мчится. Сегодня. Быстро. А пить рассол будем завтра.

Разумный трейдер и аналитик видит великий парадокс. С одной стороны, толпа всегда права, по праву силы. Если цена 20,5, то она и есть 20,5, и с этим не поспоришь, как бы тебе ни казалось, что эта акция стоит 25. Если следующая цена 20,25, значит, тенденция нисходящая. С другой стороны, толпа, которая права в каждый данный момент, колоссально заблуждается в главных поворотных зонах. На вершинах больше всего быков, а в основаниях — медведей. Наша задача в том, чтобы присоединиться к толпе, когда она прет в одном направлении, но соскочить с поезда прежде, чем он войдет в крутой разворот, давя то быков, то медведей, но всегда — нерешительных поросят, которые путаются под ногами. Определение трендов и разворотов — главная задача технического анализа.

11.3. КЛАССИЧЕСКИЙ АНАЛИЗ ГРАФИКОВ

«Те, кто не изучают прошлое, обречены его повторять» — гласит американская поговорка. «Тот, кто контролирует настоящее, управляет прошлым», — писал Джордж Оруэлл. Знание прошлого и понимание того, как оно связано с настоящим, — огромная сила.

Изучение графиков цен позволяет нам увидеть и понять, что произошло на рынке. Настоящее — продолжение прошлого. Знание прошлого помогает нам принимать решения: играть на повышение или понижение, открывать или закрывать позиции.

Взгляд новичка сразу устремляется к правому краю графика, но опытный трейдер начинает обзор с левого края. Он отслеживает историю рынка, его взлеты и падения, определяет уровни сопротивления и поддержки, прикидывает, где активнее быки, а где — медведи. Его взгляд постепенно продвигается к правому краю — к жесткому правому краю, где мы должны принять решение купить, продать или остаться в стороне. Понимание того, как рынок вел себя в прошлом, помогает нам принять более грамотное решение в настоящем.

Каждая точка на графике отражает встречу двоих — сделку между быком и медведем. За их спинами топчутся и давят на них стада других быков и группы иных медведей, в результате чего каждая сделка отражает умонастроение всей биржевой толпы. Графики помогают нам отслеживать перемены в ее настроении и ставить на наиболее вероятных победителей. Например, разрыв между верхней и нижней точками любого столбика, будь он дневным, недельным или пятиминутным, отражает психологическую температуру биржевой толпы в данный отрезок времени. Короткие столбики показывают, что толпа спокойна и нетороплива. Длинные столбики означают, что толпа закусила удила и несется вверх либо вниз. Осторожный трейдер предпочитает открывать позиции, когда столбики коротки. Тогда легче дать лимитированный приказ — купить или продать по заданной цене. Когда столбики длинные, толпа возбуждена, цены скачут и открывать позицию придется по рыночному приказу — приказу купить по любой цене. Проскальзывание в таком случае будет гораздо выше. Понимание того, что графики отражают поведение толпы, позволяет нам принять более верные решения.

Классический технический анализ — это прикладная психология масс. Различные модели на графиках отражают поведение биржевой толпы. Уровни поддержки показывают, где быки пересиливают медведей, а уровни сопротивления — где медведи заваливают быков. Угол наклона линии тренда показывает, с какой интенсивностью победители бьют побежденных. Если бьют обстоятельно и не торопясь, то побои могут продолжаться долго. Линия тренда под небольшим углом может тянуться и тянуться. Яростные побои долго длиться не могут, поэтому, когда линия тренда становится практически вертикальной, она показывает, что крутое движение цен подходит к концу. Когда



Рис. 11.1. Температура, хвосты, скользящее среднее

Лучше открывать позиции, когда разрывы между высшей и низшей точками столбиков невелики. Короткие столбики показывают, что толпа трейдеров спокойна и риск проскальзывания невелик. Когда столбики становятся вдвое или втрое выше, чем в среднем за последний месяц, это показывает, что рынок кипит. Тогда пора снимать прибыль, а не открывать новые позиции.

Хвост — это длинный столбик, окруженный двумя короткими. Хвосты зачастую отмечают серьезные развороты тенденций. Обратите внимание, как хорошо 22-дневное экспоненциальное скользящее среднее отслеживает тенденцию акции. Лучше покупать, когда цены вблизи скользящего среднего, а снимать прибыль, когда цены далеко отрываются от него. Скользящее среднее показывает общее соглашение о ценности данного рынка, а взлеты над ним выявляют уровни оптимизма, которые долго не продержатся.

цены начинают скакать почти вертикально, они могут за день покрыть дистанцию, которую до этого проходили за месяц. Открывать позицию в такие дни — все равно что прыгать на спину скачущему коню. Выше шансы разбиться, чем прокатиться.

Психологически зрелый трейдер не пинает себя за то, что упустил взлетающую свечой тенденцию. Он знает, что за год поймает достаточно тенденций, чтобы остаться с хорошей прибылью. Перефразируя старую поговорку, «всех хватать — жене не достанется».

Основная проблема классического технического анализа — его субъективность. У трейдера, прикладывающего линейку к графику, часто дрожит рука.



Рис. 11.2. Линии тренда, поддержки, прорыв

Угол наклона линии тренда позволяет нам увидеть, с какой интенсивностью победители бьют побежденных. В данном случае быки бьют медведей с нарастающей силой. Линию тренда приходится перечерчивать по мере того, как угол подъема тенденции возрастает. Когда цены прорывают самую крутую линию, это сигнал конца тенденции, где медведи перехватывают инициативу.

Почему горизонтальная линия поддержки остается в силе более полугода? Трейдеры помнят, что в последний раз, когда цена RTKM упала до 2, она более чем удвоилась за последующие полтора месяца. Поэтому каждое падение в район 2 вызывает реакцию у быков, как у павловских собачек. Обратите внимание на ложный прорыв в июне, когда цены на два дня опустились ниже уровня поддержки. Когда столбики поднимаются выше линии поддержки после ложного прорыва, они дают сигнал покупать.

Когда он играет на повышение, дрожь подталкивает линейку повыше, а когда на понижение, то рука дрожит по-иному, толкая линейку пониже. Субъективность — ахиллесова пята классического технического анализа.

Хорошие сделки легко найти в центре графика. Уровни поддержки, сопротивления, наклон линии тренда — все совершенно очевидно. К сожалению, невозможно найти брокера, который принимал бы приказы в центре графика. Все они принимают приказы только у правого края.

Некоторые трейдеры, сильно битые на рынках, начинают бояться открывать сделки. Они расчерчивают свои графики цветными карандашами, кра-

сиво размечая классические модели — голова и плечи, треугольники, чашка с ручкой и т.п. Я спрашиваю у таких: что будем делать завтра — покупать или продавать? Если этот вопрос приводит вас в замешательство, значит, вы скатились из анализа в рисование. Анализ должен сводиться к четким правилам — где купить и продать.

Возьмите, например, простой сигнал — если акция падает ниже уровня поддержки, а через несколько дней поднимается выше этого уровня, мы называем это ложным прорывом. На следующий день мы должны купить эту акцию, ставя защитный стоп-приказ на уровне самой низкой точки последних дней. Возьмите графики двух десятков акций за последний год, закройте каждый листом бумаги и, не подглядывая, начните медленно отодвигать бумагу слева направо. Когда вы увидите две впадины, расположенные на одном уровне, проведите линию поддержки и будьте готовы купить в соответствии со своим правилом. Запишите, где купили, где поставили стоп-лосс, когда подвинули стоп-лосс вверх, когда продали. Невозможно сделать прибыль на всех сделках, но если общий баланс положительный, то берем этот метод на вооружение, начинаем применять его на рынках, пуская в ход деньги, поначалу в маленьких объемах. Только анализом прошлого и практикой в настоящем, а не красивым рисованием цветными карандашами можно проверить правила классического технического анализа.

11.4. КОМПЬЮТЕРНЫЙ ТЕХНИЧЕСКИЙ АНАЛИЗ

Волны новых технологий на Уолл-стрит изменяют наши подходы к покупкам и продажам ценных бумаг. В первые десятилетия XX века ключевым изобретением оказался тикер — электропечатающее устройство, выдававшее ленту с последними котировками акций или фьючерсов. До этого брокерские фирмы держали открытые телефонные линии к биржам, а клерки расписывали последние цены мелом на досках. С появлением тикеров жульничества стало меньше, а люди, научившиеся «читать ленту» — принимать решения, стоя у тикера, — приобрели преимущество над теми, кто смотрел только на меловые записи на доске.

В 70-е годы XX века технологическим нововведением, которое преобразило Уолл-стрит, стал компьютер. Сначала эти многомиллионные машины требовали отдельных залов с особыми кондиционерами, и позволить себе их могли только самые крупные биржевые фирмы. К концу 70-х годов появились аналитические программы для микрокомпьютеров, и сегодня любой трейдер «от сохи» может поставить недорогой аппарат себе на стол. Дисциплинированному аналитику компьютер поможет перелопатить гораздо больший объем информации и найти интересные сделки. Микрокомпьютер в руках азартного игрока — опасная игрушка. Как сказал один мой приятель: «Поставить котировочный

аппарат к себе на стол — все равно что поставить туда однорукого бандита (игорный автомат с ручкой). Ты неизбежно будешь скармливать ему четвертаки». (Монетки в 25 центов, популярные среди мелких игроков.)

Компьютеры могут помочь трейдерам, но они не гарантируют победы. Быстрая гоночная машина — хорошо, но умелый автогонщик — еще лучше. Относительно недавнее изобретение, революционизирующее игру на бирже, — Интернет. Трейдер в любой глуши, но с хорошей телефонной линией, может видеть последние котировки и принимать решения в режиме реального времени. Если у него есть доступ к «котировкам второго уровня» (level 2 quotes), то он может увидеть, какие брокерские фирмы покупают и сколько, а какие продают и почем. Мечта о победе над рынком с помощью высоких технологий привлекательна для умных людей, и это относится ко многим российским технарям.

В то время, когда я пишу эту главу, в Москве, как грибы после дождя, вылезают торговые фирмы, предлагающие доступ к котировкам второго уровня. На основе опыта США могу сказать, что широкая доступность этих котировок не привела к осязаемому увеличению числа победителей в биржевой игре. Кто-то сделал деньги, пользуясь этим методом, особенно поначалу, когда спред между спросом и предложением был пошире. Но когда толпа набежала, спред сузился и игра стала жестче. Четко выигрывают только брокеры, получающие комиссионные от гиперактивных игроков. Недавно *New York Times* рассказала, как один из основоположников «котировок второго уровня», по книге которого учатся тысячи дневных трейдеров, вложил в игру 1 млн долларов — и все провалил. Зато его брокерская фирма заработала на комиссионных много миллионов, позволяя горе-специалисту терять деньги и при этом усиленно рекламируя свой метод, книгу и брокерскую фирму по телевизору.

Любая технология, нацеленная на повышение частоты сделок, выгодна для брокера и опасна для спекулянта. Вычислите, на чьей стороне теннисного корта вы находитесь, и ведите себя соответственно. Технология важна, но она не может заменить стратегию и тактику игры, а особенно дисциплину.

Хорошие аналитические программы включают десятки, если не сотни индикаторов, и большинство новичков теряются в этом лесу. Найдите несколько достаточно простых и понятных индикаторов, поймите, как они работают, проверьте их на своих исторических файлах, составьте из них торговую систему — и в добрый час!

Когда вы знаете, что скользящее среднее отражает долгосрочное соглашение о ценности рыночного инструмента, то вам становится ясно, что поднимающаяся линия скользящего среднего — необходимое условие для покупки. Ясно, почему лучше покупать вблизи скользящего среднего, чем высоко над ним: покупать надо ценность, а не всплеск оптимизма и жадности. Технические индикаторы — это инструменты объективного измерения поведения толпы. Если вы понимаете, что и как они измеряют, то у вас появляется



Рис. 11.3. Гистограмма MACD

Гистограмма MACD отслеживает рост и падение силы быков и медведей. Расхождение между этим индикатором и ценами дают самые сильные сигналы в техническом анализе.

В зоне Б цены намного выше, чем в А, но сила быков гораздо ниже. Это — четкий сигнал снимать прибыли в игре на повышение, продавать акции, купленные, когда цены были ниже.

Когда тенденция опускается в зону В, рынок пытается «нащупать основание». Хвост в зоне В ведет к резкому взлету. Последующее падение в зону Г достигает более глубокого уровня, но плоская впадина гистограммы MACD показывает, что медведи выдохлись и рынок готов развернуться вверх.

Последующие расхождения А-Е и Ж-З также ведут к разворотам тенденций. Терпеливый трейдер, который дожидается расхождений между гистограммой MACD и ценами, закончит год с большей прибылью, чем гиперактивный трейдер, который день за днем пытается прыгать на спины убегающих тенденций.

преимущество над любителями, тыкающими пальцами в компьютер. Хорошему трейдеру не надо много индикаторов. Возьмите несколько простых индикаторов, но обязательно из двух основных групп — индикаторов тенденций (скользящее среднее, система направленного движения) и осцилляторов (RSI, индекс силы).

Прежде чем применять технические индикаторы, необходимо понять, что они измеряют. «Черные ящики», автоматические программы, в которые



Рис. 11.4. Индекс относительной силы

Расхождения между осциллятором и ценами (см. стрелки) отмечают зоны ключевых разворотов. Заметьте, что, как правило, вершины формируются дольше, чем основания. Господствующая эмоция на вершинах рынка — жадность. Народ покупает и друзьям советует, а это может длиться долго. В основаниях рынка главная эмоция — страх. Народ шарахается и бежит, выбрасывая акции, и это происходит быстро. Как правило, осцилляторы вычерчивают довольно широкие модели на вершинах и лишь на короткое время опускаются вниз в основаниях.

вы вводите рыночные данные, а они выплевывают вам указы, что и когда покупать, хороши лишь по вечерам, когда рынки закрыты. Утром, при солнечном свете, когда рынки начинают обламываться, подминая под себя ваш счет, эти «черные ящики» уже не вызывают доверия. Полагаться можно лишь на те индикаторы, которые мы поняли, проверили и сами испытали на своих рыночных данных.

Индикаторы, разработанные в Америке, отлично анализируют рынки других стран — будь то Россия, Китай или Австралия. Они работают потому, что хорошие индикаторы отражают настроения толпы, а толпа везде примерно одинакова. Мы можем говорить на разных языках, носить разную одежду и жить в разных домах, но человек, вошедший в толпу, быстро утрачивает признаки цивилизации и приближается к своему животному началу. А все обезьянки довольно одинаковые.

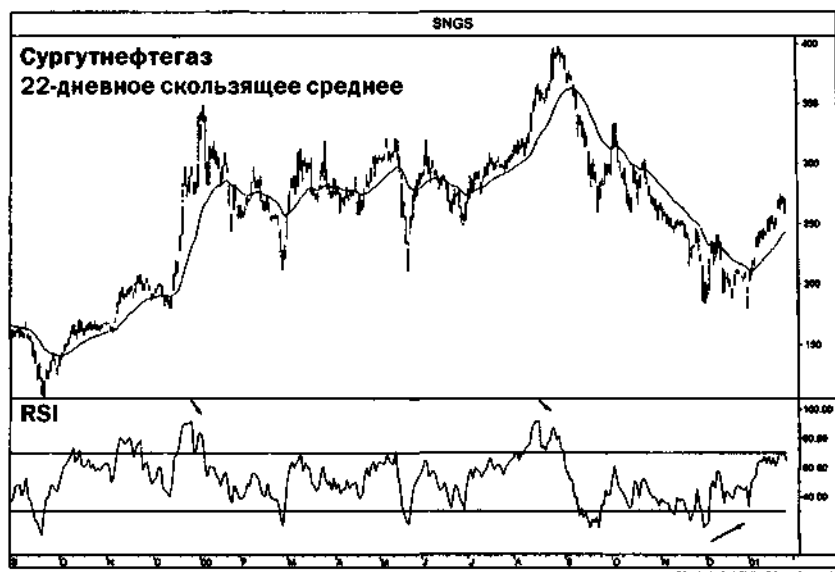

Рис. 11.5а. Недельный график

Восходящая тенденция или нисходящая? Покупать или продавать? Ответы на эти, казалось бы, простые вопросы совсем непросты. Они зависят от нашего диапазона времени. Дневной график на рис. 11.5б четко показывает, что линия тренда опускается, а цены, поднявшись к ней, отталкиваются и тонут еще глубже. Казалось бы, тенденция направлена вниз.

В то же время, глядя на недельный график на рис. 11.5а, мы видим, что тенденция идет вверх. Причем не просто вверх, а еще и с ускорением, застав-

11.5. НЕОБХОДИМЫЕ ФАКТОРЫ

Трейдеры, которые отслеживают только цены, упускают из виду несколько менее ярких, но очень важных факторов — объем, время, а на фьючерсных рынках еще и открытый интерес. Самым важным и при этом самым недооцениваемым фактором является время. Психологически это легко понять, т. к. большинство людей не обращают внимания на ход времени в своей жизни, за исключением простых практических деталей, например, вставить по будильнику или считать месяцы до отпуска.

Американские социологи давно показали, что основным определяющим фактором в классовой структуре общества являются не столько деньги, сколько ориентация на время. Чем шире перспектива — тем выше класс. Бедняк думает, как бы поесть — его временной горизонт заканчивается на ближай-



Рис. 11.56. Дневной график на ту же дату

ляющим начертить новую линию тренда под более крутым углом. Недельный график показывает, что понижение последних семи недель — нормальная реакция в рамках восходящей тенденции.

Будем продавать или покупать у правого края? Недельный график говорит — покупать, дневной — продавать. Опытный трейдер принимает стратегическое решение на долгосрочном графике, а приводит его в исполнение на дневном, как только оба начинают указывать в одном направлении.

шем наполнении желудка. Человек низшего класса рассчитывает свою жизнь до следующей зарплаты, а среднего — до года вперед, возможно, до следующего отпуска. Люди высокого класса планируют на много лет вперед, откладывая деньги на колледж для детей, а те, кто стояли еще выше, — думают о еще не родившихся внуках, создают трастовые фонды. Это устоявшаяся ориентация, поэтому даже в эмиграции, после первых нескольких лет неизбежных передряг, люди оказываются примерно в том же классе в новой стране, что и в старой, даже если денег у них становится больше.

Трейдер-бедняк закусывает губу и сжимает ручки кресла, отслеживая каждый тик — каждое мелкое изменение цены. Серьезный трейдер планирует на год вперед, а то и дольше. Он понимает, что выверенная торговая система дает ему преимущество по ходу времени, тогда как каждая отдельная сделка ненамного отличается от подбрасывания монетки — орел или решка. Рынки

хаотичны, любая сделка может сорваться, поэтому к отдельным сделкам опытный трейдер относится спокойно и всегда ставит защитные стоп-приказы. Он настроен на будущее, на длинную серию сделок, в процессе которых его биржевая система даст ему преимущество. Шансы его тогда уже не 50 на 50, а 60 на 40, а то и выше.

Побитый рынком и шарахающийся от собственной тени новичок отличается от профессионала еще и подходом ко времени в каждой отдельной сделке. И профессионал, и новичок могут опираться на дневные графики, где каждый столбик отражает один день торгов, но используют они их по-разному. Новичок боится что-нибудь упустить, тревожится, что рынок опять развернется и стукнет его, пока он отвернулся. Поэтому он все время названивает своему брокеру, посматривает на внутрисдневные графики и вечно готов бежать, как битая собака от поднятой руки. Опытный трейдер смотрит на время по-другому. Если он любит работать с дневными графиками, то обязательно начинает анализ с недельных. Таким образом, диапазон его анализа в пять раз шире. Он видит основную тенденцию рынка и, как правило, торгует в ее направлении. Вместо того чтобы выскакать из рынка в ответ на мелкие внутрисдневные развороты, он воспринимает их как шум и отфильтровывает.

Оценка объема и открытого интереса очень важна для выбора рынков. Чем они выше, тем глубже рынок, тем легче войти в него и выйти. Проскальзывание — это разница между ценой, при которой отдается приказ о покупке или продаже, и ценой, по которой этот приказ исполняется, — одна из главных причин «смертности» трейдеров. Чем больше участников на рынке, тем дешевле вход и выход. Особенно выход. На неглубоком, малолюдном рынке, где небольшое число участников держит большинство карт, вы не сможете продать свою позицию по хорошей цене, если вам срочно надо это сделать.

Когда среднесуточный объем на фьючерсном рынке превышает открытый интерес, это плохой признак. В России он указывает на то, что клиенты не доверяют брокерам, а брокеры — друг другу. Все стараются до закрытия рынка выйти из сделок, чтобы деньги на ночь спрятать под матрас, а не оставлять их в чужих руках. Мы поймем, что фьючерсные рынки России стабилизируются и становятся более надежными, после того, как открытый интерес повысится и начнет резко превышать среднесуточный объем.

11.6. ИНДИКАТОРЫ РЫНКА АКЦИЙ

Индикаторы поведения рынка акций, столь полезные в США, на сегодняшний день мало применимы на молодом российском рынке. Проблема в том, что небольшое число «голубых фишек» затмевает сотни мелких акций. Российский рынок акций, как и вся страна, страдает от чрезмерной централизации.

Широкий и глубокий рынок акций США предоставляет возможность активно спекулировать сотнями, если не тысячами акций. Тяжелая промышленность, биотехнологии, банки и финансовые фирмы, высокие технологии, нефтедобыча, транспорт — это только начало списка отраслевых групп, в каждую из которых входят десятки, а то и сотни акций. Благодаря этому размаху такой технический индикатор, как индекс новых максимумов - новых минимумов (new high-new low index), становится полезен трейдерам. Он помогает отслеживать поведение всего рынка, силу лидеров в игре на повышение и на понижение.

Положение на российском рынке акций в то время, когда пишется эта глава, совсем другое. Так же, как Москва затмевает всю остальную страну, распластавшуюся за МКАД, семерка «голубых фишек» первой величины затмевает остальные акции. Основной объем сделок происходит в таких «голубых фишках», как «ЛУКОЙЛ», РАО «ЕЭС», Мосэнерго, Газпром, Сургутнефтегаз. Новые максимумы в десятке провинциальных «связей» или новые минимумы в дюжине малоизвестных «энерго» не сдвинут рынки с места, если Газпром, РАО «ЕЭС» и «ЛУКОЙЛ» идут в противоположном направлении.

Такая концентрация — признак молодого, незрелого рынка. Нечто подобное наблюдалось, например, в 70-е годы в Италии, где до 70% сделок происходило всего лишь в двух «голубых фишках» — Fiat и Genarale.

Но нет худа без добра. Трейдер на американском рынке не может охватить все акции, а потому и прибегает к широкому индикатору вроде новых максимумов — новых минимумов. Российскому трейдеру нетрудно охватить все лидирующие акции. Даже странно было бы не проанализировать их все. Они — как шестерка или восьмерка коней, запряженных в одну карету. Одному хорошо — и всем тоже, а одному плохо — и другим не сахар. Если вы играете на российском рынке, то анализировать стоит все ведущие акции, независимо от того, торгуете вы ими или нет.

11.7. ПСИХОЛОГИЧЕСКИЕ ИНДИКАТОРЫ

Психологические индикаторы, доступные американским трейдерам, основаны на том, что рынки живут в устойчивой политической среде, без особых потрясений. В США настроение биржевой толпы важнее, чем настроение президента. В то время как американцы читают главу о психологических индикаторах, для россиян важнее была бы глава о политических индикаторах. Только написать ее надо кому-то, кто живет в этой стране.

В США вокруг рынков выросла целая индустрия советников и консультантов. Поскольку советники эти очень голосистые — все публикуют бюллетени и дают советы, — то по их поведению можно составить мнение о поведении толпы. Например, можно отобрать 100 или 200 самых популярных бюллетене-

ней и вывести по ним процент быков и медведей. Отдельные личности могут быть умнее других, но уровень всей когорты советников в целом не сильно отличается от уровня среднего трейдера. В России такой возможности пока нет. Зато есть фактор, который действует гораздо сильнее, чем в США, — политическое влияние на рынки.

Только человек, живущий в России, может понять, почему состояние здоровья или даже настроение президента может повлиять на цены акций сильнее, чем сообщение о повышающемся или понижающемся доходе фирмы. Это удивительное для западного человека свойство будет постепенно стираться по мере созревания в России плюралистического общества. Когда правительство скажет одно, а рынок сделает совсем другое, мы поймем: достигнута новая веха прогресса.

11.8. НОВЫЕ ИНДИКАТОРЫ

Одна из характерных черт серьезного трейдера — непрестанный поиск новых подходов к анализу рынка и принятию решений. Если вы все делаете, как все, то и результаты у вас будут, как у всех.

Одним из самых трудных решений, когда я писал книгу «Как играть и выигрывать на бирже», был вопрос о включении главы о моем собственном индикаторе — индексе силы. Я хотел придержать его, оставить для себя, но не мог забыть, как мне резали глаз книги людей, прятавших свои секреты. Я не хотел опускаться до их уровня. Начал писать — пиши. И я включил главу об индексе силы в свою книгу.

Вреда мне это не принесло. Индекс продолжает работать, как и раньше. Изготовители большинства программ индекс силы проспали и не ввели его в свои системы. Большинство трейдеров слишком ленивы, чтобы запрограммировать его. Самое занятное, что большая часть тех, кто запрограммировал его для себя, — трейдеры, занимающиеся внутридневной торговлей. Их я всегда предупреждаю, чтобы они были осторожны. Дело в том, что внутридневной объем большинства биржевых инструментов идет по кривой, напоминающей латинскую букву U. Объем, как правило, выше всего в первые полчаса после открытия рынка и в последние полчаса перед закрытием, ниже всего — в середине дня. Бывают исключения, когда реакция на неожиданные новости в середине дня ведет к всплеску объема, но обычная кривая объема — в форме U. Использовать индикатор, построенный на объеме, в таких условиях затруднительно, хотя люди это делают. А вот на дневных графиках индекс силы работает отменно.

Разработав новый индикатор, не почивайте на лаврах, а продолжайте прикидывать, как усовершенствовать его. Так, например, я стал применять новое правило по использованию биржевого рентгена (elder-ray).



Рис. 11.6. Индекс силы

Индекс силы, как и все осцилляторы, раскачивается вокруг нулевой оси, словно маятник. Он показывает, когда быки и медведи достигают максимальных уровней силы и краткосрочная тенденция готова развернуться. Самые лучшие сигналы осцилляторов — их расхождения с ценами. В точке Б EESR поднимается выше, чем в А, но слабый подъем индекса силы показывает, что быки выдохлись и тенденция готова к развороту. Когда скользящее среднее поворачивает вниз, оно подтверждает, что медведи будут заправлять на этом рынке всерьез и надолго.

Противоположный сигнал виден в районе В-Г. EESR бьет по линии поддержки, но индекс силы гораздо выше в точке Г, чем В. Он показывает, что медведи выдохлись. Когда скользящее среднее поворачивает вверх, оно подтверждает, что быки пришли к власти и играть надо на повышение.

Обратите внимание на очень глубокий спад индекса силы близ правого края графика. Минимум, который в два-три раза ниже предыдущих, указывает на панику в стаде быков, которые в большом объеме выбросили акции. Вычистив таким образом слабых быков, рынок готов к развороту вверх. Панические «гвозди» индекса силы, так же как и хвосты, зачастую выскакивают перед важными разворотами в пользу быков.

Сила быков равна высшей цене столбика минус скользящее среднее, а сила медведей — нижней точке столбика за вычетом того же среднего. Этот индикатор показывает, насколько высоко быки могут поднять цену над скользящим средним и насколько глубоко медведи могут ее утопить. Применяя этот

индикатор к недельным графикам, где каждый столбик отражает одну неделю игры, я обратил внимание на то, как биржевой рентген помогает распознать серьезные развороты рынков.

Представьте, что цены круто идут вверх, да так, что сила медведей, которая обычно выражается отрицательным столбиком, становится положительной — мишек подняли за шкуру. Отметьте амплитуду положительной «силы медведей» и представьте себе этот индикатор в виде натянутой резинки. Тенденция идет вверх, быки сильны, но у них есть предел: вы видите, как далеко вверх растягивается резинка медвежьей силы. Вдруг происходит огромный всплеск, и резинка вытягивается выше, чем когда-либо раньше. Теперь остается только ждать, пока она не начнет укорачиваться. Это показывает, что быки после колоссального напряжения выдохлись и медведи оттягивают рынок вниз. Значит, пора снимать прибыли и играть на понижение.

Этот подход к биржевому рентгену работает даже лучше, когда недельные графики падают. Скользящее среднее направлено вниз, подтверждая перевес медведей, а быки периодически оказываются под водой. Бычья сила теперь выражается отрицательной цифрой — резинка перетянута вниз. Когда она растягивается глубже нормы, а потом начинает сокращаться, то дает сигнал, что медведи временно ли, постоянно ли, но выдохлись. Цена, скорее всего, теперь поднимется до скользящего среднего. Значит, в самый раз играть на повышение. Вокруг все стонут: рынок только что достиг низшей точки, быки под водой. Но сокращающаяся резинка говорит вам, что падающий рынок стабилизировался и готов к взлету.

Толпа права во время тенденций, но пропускает развороты, на чем и горит. Отследив сокращение натянутой резинки на недельных графиках и поставив диагноз разворота, вы сможете более уверенно играть против толпы на дневных графиках.

11.9. ТОРГОВЫЕ СИСТЕМЫ

Финансовые рынки выдают огромные объемы информации. Цены биржевых инструментов и новости о них несутся к нам, а чаще мимо нас, со страниц газет и экранов терминалов. Новички страдают от информационной перегрузки. Нельзя объять необъятное. Лучше хорошо изучить несколько рынков, чем распылять внимание на все. Многие опытные трейдеры отслеживают всего лишь один. Десять женщин могут быть привлекательнее, чем одна, но жить с одной легче, чем с десятью, если все десять имеют право открыть рот и высказать свое мнение.

Большинство успешных трейдеров склонны к специализации. Один спекулирует только фьючерсами на японские облигации, другой — только акциями фирмы АОЛ, и т. д. и т. п. Как писал Лоуренс Аравийский, атакуй точку,



Рис. 11.7. Биржевой рентген

Недельный график индекса РТС показывает, как 22-недельное скользящее среднее отслеживает основную тенденцию рынка. Оно неторопливо, как указатель направления на паровом катке. Следуй в его направлении и будешь на ровной дороге; играй против него — и тебя вдавят в асфальт.

Расхождения между осцилляторами и ценами, как бы ярко они ни выглядели, являются предупреждающими выстрелами, а настоящие сигналы о развороте тенденции дают развороты скользящих средних.

На графике стрелками отмечены недели, когда тонут медведи (бычья сила намного ниже нуля) или подняты в воздух за шкуру медведи (медвежья сила выше нуля). Когда эта дистанция начинает сокращаться, тенденция готова к развороту по крайней мере на несколько недель, а то и дольше.

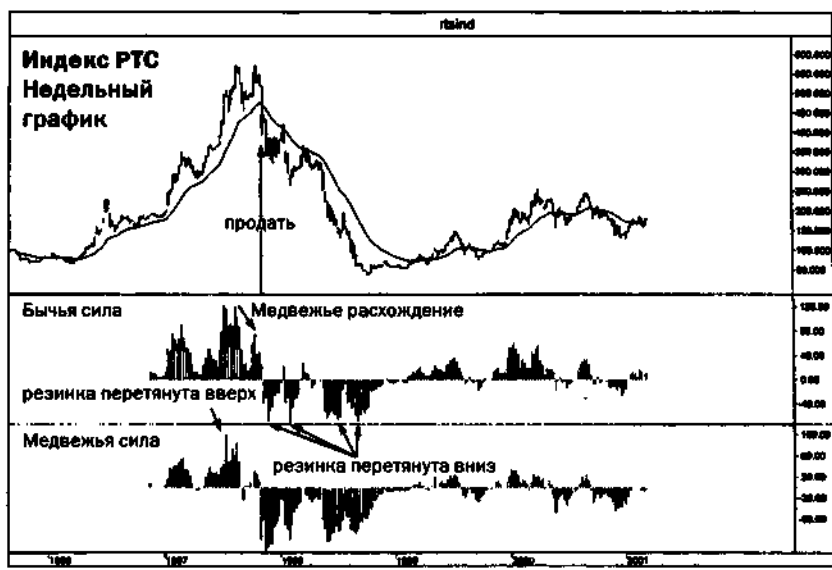
а не шеренгу. Бывают исключения — успешные трейдеры, которые отслеживают сотни акций, а в один день могут торговать 50 или 70. Но это — из ряда исключений, которые подтверждают правило. Большинство успешных трейдеров выбирают любимый инструмент или группу инструментов, намеренно сужая поле зрения.

Надо выбрать тот рынок или рынки, где у вас есть преимущество над конкурентами. Задайте себе вопрос: что у меня есть, чего у других нет? Только не говорите, что вы умнее или реагируете быстрее! На рынках работают самые умные и активные люди в мире, так что умом или скоростью вы вряд ли их превзойдете — все умные. Если вы не знаете, в чем ваше преимущество, то на рынок соваться не стоит: другие трейдеры съедят вас на обед.

Два главных преимущества, которые могут быть у трейдера, — дисциплина и система игры. Ума у большинства трейдеров более чем достаточно, а вот с дисциплиной слабо. В разгар игры трейдеры забывают о единственном серьезном преимуществе частного игрока над корпоративными финансовыми гигантами. Большие фирмы должны присутствовать на рынках. Они всегда должны быть готовы купить и продать, невзирая на рыночные условия. К частному игроку таких требований нет. Он может сидеть в сторонке, пока не увидит идеальных условий для заключения сделки. Но не сидится ему! Свербит у трейдера в сиделке, хочется ему что-то сделать, и хватается он трубку, и отдает приказ, забыв о своем преимуществе — выборе времени, которого нет у большого корпоративного трейдера.

Второе преимущество, которое может быть у вдумчивого трейдера, — его торговая система. Он может начать с того, что возьмет чужую систему — прочтет о ней, купит, либо друг подарит. Вздрагивающий от жадности новичок схватывает следующий сигнал этой системы и исполняет его на рынке. Если сделка приносит прибыль, он радуется и с нетерпением ждет следующего сигнала. Если он теряет деньги, особенно раза три подряд, то выбрасывает систему, сколько бы денег за нее ни заплатил. Профессионалы знают, что хорошая система выгодна на длительном отрезке времени, например за год, а исход каждой отдельной сделки мало отличается от подбрасывания монетки. Свой капитал они разбивают на малые доли, рискуя понемногу на каждой сделке, рассчитывая на выигрыш к концу года. А новичок — бац! — и побежал.

Серьезный трейдер начинает проверку системы с того, что убеждается в ее способности отражать какую-то характерную черту поведения рынка. Затем он берет файл другого, похожего рынка и, не взглянув на недавние цены, отходит к левому краю, оставляя на экране график лишь за первые три-четыре месяца. Он навешивает на этот график все индикаторы, которые входят в его систему. Рядом — лист бумаги или другой экран, на котором открыта таблица программы типа Excel. Наверху таблицы перечислены правила, по которым он будет играть. За правым краем графика простирается год с лишним исторических данных — до сегодняшнего дня. Есть ли по системе сделка у правого края? Если нет, он нажимает на клавишу с правой стрелкой и продвигается на один день вперед. А теперь есть сделка у правого края?

Если да, трейдер вносит ее в Excel. Он рассчитывает защитный стоп-приказ на следующий день, и если его система включает мишени для снятия прибыли, он рассчитывает и их. Он вводит обе цифры в Excel, а затем нажимает на клавишу с правой стрелкой. Что произошло на следующий день? Если ни мишень, ни стоп-лосс не затронуты, он вычисляет их заново, на завтрашний день, и опять нажимает на правую стрелку.

Этот трудоемкий и медленный способ — единственно верный метод проверки систем. Он не только проверяет прибыльность ваших правил, но и психологически подготавливает вас к торговле. Рынки полны неожиданностей, порой

приятных, но чаще все же неприятных. Вы купили поднимающуюся акцию, и, когда к концу недели она стала выше, вы поднимаете свой стоп-лосс выше уровня покупки. Казалось бы, прибыль защищена. Ночью на главном предприятии компании происходит пожар, утром открытие торгов задерживается на два часа, а когда акция открывается, она на 17 пунктов ниже, чем закрылась вчера, намного ниже вашего умственного стоп-лосса. Продавать немедленно или подождать? Можем ли мы рассчитывать на то, что психологически резинка перетянута вниз, народ паникует, через несколько дней удастся продать по дорожке? Только медленное, столбик за столбиком, испытание вашей системы подготовит вас к решению таких задач в режиме реального времени.

Проверьте свою систему, оладьте ее, подгоните параметры, затем проверьте ее опять на том же, а затем на других рынках. Этот медленный, трудоемкий, но психологически глубокий процесс поможет вам подняться над толпой.

Большинство трейдеров никаких систем не проверяют — так, посмотрят на график навскидку — вроде ничего, давай купим. Те немногие, кто проверяют системы, обычно делают это с помощью электроники. Такие программы, как TradeStation, Metastock, позволяют тестировать системы. Они «пережевывают» историческую информацию и правила игры и «выплюывают» ответ: столько-то сделок прибыльных, столько-то проигрышных, средний выигрыш, средний проигрыш, максимальные выигрыш и проигрыш. Все это выглядит очень внушительно. Можно распечатать на цветном принтере и повесить возле экрана. Только какая помощь от этой бумаги, когда в режиме реального времени система начинает вести себя непривычно, ведя к потере за потерей? Только тестирование вручную, столбик за столбиком, дает вам понимание того, как ведет себя ваша система, чего от нее ожидать, какие колленца она может выкинуть.

11.10. КОНТРОЛЬ НАД РИСКОМ

У меня есть друг — видный технарь, с массой патентов, работает на оборонку, да так круто, что из Америки невыездной. Страсть его жизни — анализ финансовых рынков. Пишет книжки, продает программы, имеет отменную репутацию. Только вот денег на торговле сделать не может. Много раз пытался, но каждый раз все терял, разорялся. Мог 3000 долларов взогнать до 90 000 за полгода, но потом — все вниз, до нуля и в минус.

Успешная биржевая игра стоит на трех основах — психология, анализ, контроль над риском. Люди иногда спрашивают: а что из этих трех самое важное? Мой ответ: это как табуретка на трех ножках. Попробуй удалить любую, а потом посиди и скажи, которая самая важная.

Мой друг — крупный специалист, т. е. метод знает. И с психологией у него в порядке. Что полностью отсутствует — это контроль над риском. Такое по-

нятие, как «управление капиталом», у него сводится к тому, чтобы получить максимальную прибыль. Почему же он разоряется?

Потому что считает, что единственная цель управления капиталом — максимальная прибыль. А что касается потерь, то он их собирается урезать с помощью передового технического анализа. Если рынок развернется и пойдет против него, то он закроет позицию не из-за какого-то паршивого стоп-лосса, а самостоятельно, в ответ на сигналы своих передовых индикаторов.

Все это звучит очень логично, анализ очень передовой, только вот денег мой друг потерял столько, что уже и спекулировать перестал, — только продает системы. Каким бы передовым метод ни был, если нет защиты капитала с помощью стоп-лосса, то ваш счет обречен на вымирание, как динозавр, которому не повезло с метеоритом.

Использование стоп-лосса — характерная черта дисциплинированного трейдера. Стоп-лосс может быть двух типов: реально размещенный на рынке или тот, что трейдер держит в уме. Новичку необходимо пользоваться реальным стоп-лоссом. Он может зазеваться, отвлечься. Опытный трейдер, хотя и предпочитает реальный стоп-лосс, может пользоваться умственным, особенно когда сидит перед экраном.

Трейдер может себе позволить умственный стоп-приказ, только если у него нет сомнений, что он моментально его выполнит, как только цена коснется заданного уровня. А как велик соблазн подержать эту акцию еще минутку! Вот она остановилась, падение прекратилось, сейчас развернется и пойдет опять вверх. Эх, упала еще на пять тиков. Ну, это минимум. Смотри, как индикаторы показывают вверх. Как это вдруг вниз еще на 10 тиков? Чего ж я сразу-то не продал, теперь лучше подождать, продавать слишком накладно. Как, вниз еще на 20 тиков? Растерявшийся и потерявший самоконтроль новичок в конце концов отчаивается и продает — на самом минимуме, когда профессионалы уже покупают. Вот почему лучше ставить реальный стоп-приказ! Первая потеря — самая дешевая.

Стоп-лосс — связка с реальностью на рынке. Как бы умны вы ни были, как ни продвинуты ваши методы, рынок всегда готов выкинуть какой-нибудь сюрприз. Один мой знакомый, торговавший на площадке биржи, вышел на минутку в туалет, забыв попросить товарища подержать его стоп-лосс. Пока он застегивал брюки, рынок рванул так, что на потерянные деньги можно было бы построить мраморный туалет.

Одно из достоинств стоп-лосса состоит в том, что он позволяет увидеть максимальную сумму, которой вы рискуете на данной сделке. Конечно, рынок может перескочить через этот уровень, и потеряете вы больше, но такие случаи редки. В нормальных условиях дистанция между ценой покупки и уровнем стоп-лосса определяет максимальный риск на одну акцию или фьючерсный контракт. Помножив эту дистанцию на количество акций, которые вы покупаете, вы видите общий объем своего риска.

Бывают неприятные случаи, когда рынок бьет по вашему стоп-лоссу, разворачивается и снова идет в направлении, на которое вы рассчитывали. Это не резон переставать пользоваться стоп-лоссом, просто ставить его надо по-другому, вне зоны повседневного шума. Мера безопасности, которую дает стоп-лосс, настолько ценна, что отдельные удары по этому уровню — приемлемая цена защиты. Эти удары раздражают, но напоминают об изречении Уинстона Черчилля: «Демократия — очень плохой метод правления, только другие еще хуже».

Ключевое правило контроля над риском заключается в том, что общий риск на каждой сделке не может превышать 2% торгового капитала.

Допустим, у трейдера на счете 50000 долларов. Он выбирает акцию, которая стоит 40 долларов, но где его анализ предсказывает значительный взлет. В то же время его анализ указывает, что сценарий на повышение будет отменен, если акция упадет до 36. Вопрос: сколько акций он имеет право купить? 2% от 50000 составляют 1000 долларов — это максимальный дозволенный риск. Риск на каждой акции равен 4 долларам (40-36). Значит, трейдер может позволить себе купить не более 250 акций (он рискует 4 долларами на каждой, а значит, на 250 риск составит 1000 долларов, 2% его биржевого счета). На самом деле он должен купить менее 250 акций, т. к. у него будут и другие расходы, которые должны быть покрыты из тех же 2%, — комиссионные и проскальзывание.

Когда я объясняю трейдерам это правило, то по их реакции легко понять, кто профессионал, а кто новичок. Профессионалы считают, что 2% — слишком много. Они стараются ограничить риск до 1% или даже 0,5%. Новички смотрят в потолок, шевелят губами, подсчитывая свои скромные капиталы, а потом восклицают: «Да что я могу купить на эти деньги?!»

Трейдер, у которого очень мало денег, находится в невыгодном положении. Имея крошечный капитал, невозможно применять правильные методы контроля над риском, а они необходимы для победы. В таком случае лучше отслеживать рынки на бумаге и продолжать копить деньги. Или искать работу в фирме, которая позволит вам торговать их капиталом.

Внимательное управление капиталом, рассчитанное на долговременное выживание, а затем и успех, — характерная линия поведения успешного трейдера.

Послесловие

Жарким летом, в горах северной Италии, я написал первый набросок плана этой книги. Два с половиной года спустя, в морозный январь в Нью-Йорке, я распечатал последний график. Я переписал эту книгу три раза, чтобы сделать ее более ясной и отразить мой растущий опыт.

Пока я писал эту книгу, я изменился; развилась и моя методика. Поработай я над книгой еще два с половиной года — и она получилась бы другой. Но всему свое время: сейчас пора закрыть рукопись и отпустить книгу в свет.

Страх нажать на спуск

Трейдерам часто жалуются мне, что боятся «нажать на спусковой крючок»: т. е. купить или продать, когда их система дает сигнал играть на повышение или на понижение. У меня когда-то тоже была эта проблема — правда, недолго. Справиться с ней помог Лу — друг, которому посвящена эта книга.

Как-то в воскресенье я сказал ему, что вижу несколько заманчивых сделок, но вступить в них вряд ли решусь: еще не зажили раны от недавних биржевых потерь. Лу — как правило, спокойный и мягкий — вдруг разорался: «Вступай! В понедельник! Сразу, как откроют!» А мне так не хотелось: боялся проиграть. «Мне плевать на проигрыш! И на выигрыш тоже! Играй — и все! Сразу, как откроют!» Как откроют, я редко когда начинаю играть. Надо хотя бы минут десять подождать, посмотреть, куда пойдут цены из коридора. «Ладно, десять минут на размышления, — согласился Лу. — Но чтоб завтра утром!»

Я задумался над случившимся и понял, в чем моя беда. Я был как горнолыжник, который стоит на вершине и боится спуска из-за предыдущего падения. При всей технической подготовке я не смогу быть горнолыжником, если буду бояться горы.

Страх нажать на спуск — пожалуй, самая большая трудность для серьезного трейдера. Справиться с ней легко и просто не дано никому. Нужно приложить много сил, переломить себя: поэтому Лу и рывкнул на меня — по-дружески.

Для начала нужна система игры: разработайте свою или позаимствуйте из этой книги, переделав на свой лад. Составьте план разумного контроля

над капиталом, опираясь на правило двух процентов. Ограничьте ежемесячные максимальные потери 6-8% вашего капитала. Приготовления закончены: вы на вершине горы. На старт! Ждите сигнала системы: внимание, марш, биржевой горнолыжник!

Если вы боитесь стартовать по сигналу системы, лучше сразу продать лыжи и заняться гольфом или разведением аквариумных рыбок. Словом, забудьте о биржевой игре.

У вас сейчас есть все необходимое: система, правила контроля над капиталом, психологические правила пресечения потерь. Пора начинать. Вы готовы? Как часто трейдеры оттягивают этот решающий момент: годами тренируются на бумаге, запасаются автосистемами игры и т. д. Некоторые даже просили меня загипнотизировать их. Пора бросать уловки. Пора преодолеть себя!

Считайте, что этой книгой я рявкнул на вас, — по-дружески.

Бесконечная тропа

Рынки меняются: появляются новые возможности и исчезают прежние. Хорошие трейдеры — люди преуспевающие, но не самодовольные: они постоянно учатся. Биржевое дело — это марафон на всю жизнь.

Надеюсь, моя книга поможет вашему биржевому росту. Если вы дочитали до этих строк, значит, биржа для вас — это серьезно. Я хотел поговорить с вами как трейдер с трейдером, поделиться мыслями и вариантами решений наших общих проблем. Возьмите на вооружение все, что приглянется, и переделайте, что хотите, на свой лад.

Если вы — как и я когда-то — поверили, что биржевая игра стоит свеч, то желаю успехов. Сам я продолжаю учиться и, как любой трейдер, оставляю за собой право завтра быть умнее, чем сегодня.

Спасибо вам, друзья!

Спасибо вам, друзья!

Закончив проект, занявший несколько лет, я остался в долгу у сотен людей — учителей, друзей, клиентов. Если кто-то из них не увидит своего имени на этих страницах — пусть не обижается: я поблагодарю лично, когда увидимся.

Прежде всего спасибо клиентам моей фирмы Financial Trading Seminars Inc. Сколько раз, бывало, они звонили и интересовались книгой доктора Элдера. Она еще только писалась, нигде не рекламировалась — но читатели уже прочли ее. Это был великий стимул к работе.

Работа над книгой была трудной, но она помогла мне привести в порядок мысли и вырасти как трейдеру. К идее взяться за нее подтолкнули два друга. Сначала Тим Слейтер зазвал на семинары в Азию, затем Мартин Принг устроил приглашение на конференцию в Италию. И Тим в дымном тайбэйском ресторане, и несколько месяцев спустя Мартин в миланском кафе мягко, но настойчиво склоняли сесть за книгу и поделиться биржевым опытом.

Компьютерный экран подавлял безграничной пустотой. Я искал отправную точку — и начал с того, что провел курс семинаров, записав часть из них на магнитофон. Эти записи помогли составить план книги и воплотить идеи в слова. Спасибо всем аналитикам и трейдерам, которые посещали мои семинары в Нью-Йорке и Торонто, Лондоне и Сингапуре, за внимание и сотни вопросов и замечаний. Своими замечаниями эксперты наводили меня на новые мысли и маленькие открытия, а новички с их вопросами не давали уходить в заоблачную высь. Надеюсь, все они теперь делают на бирже больше денег.

Идеей о 12 шагах — важном факторе моего роста как трейдера — я обязан трем людям: коллеге и двум пациентам. Спасибо Дагмар О'Коннор, Джиму С. и Кэти Х. (Кэти умерла несколько лет назад после долгой борьбы с раком; часто навещая ее в клинике, я, находясь под впечатлением от увиденного, еще сильнее убедился, что в жизни есть нечто важнее денег.) Спасибо профессиональным трейдерам, которые доверились мне как консультанту-психоаналитику. Вы укрепили мое мнение о том, что у кого голова в порядке, к тому и деньги идут в руки.

Большое спасибо всем сотрудникам моей фирмы Financial Trading Seminars Inc. Это уникальная группа: все — толковые, энергичные, компанейские; каждый отобран из десятков, если не сотен кандидатов. Моя особая признатель-

ность Кэрол Киган Кейн и Инге Богуславской — нашим менеджером. Кэрол помогла отредактировать каждую из глав. У нас была масса жарких филологических схваток, в большинстве которых победила Кэрол.

Когда рукопись была готова, я разделил ее на тематические части и разослал крупным специалистам в каждой из областей. И они — преуспевающие, занятые люди — нашли время просмотреть каждый свою часть (а в ней несколько глав) и внести ценные поправки. Джералд Аппел, Стивен Бризе, Ральф Като, Марк Дуглас, Джон Элерс, Перри Кауфман, Тони Пламмер, Фред Шуцман, Бо Танмен, Ральф Вине и Дэвид Вейс! Благодарю вас за то, что не поскупились на время и советы! Если биржа — это игра с минусовым исходом, то дружба с вами — это огромный плюс!

Спасибо авторам книг, изданных до моей. Часто было трудно определить, кому отдать пальму первенства в том или ином вопросе: до того запутан клубок притязаний трейдеров. Как сказал Генри Киссинджер, «институтские баталии потому и яростны, что ставки малы».

Спасибо Норберту Рудеку за помощь с графиками. Спасибо редакторам журналов *Barron's*, *Futures*, *Technical Analysis of Stock and Commodities*, *Futures and Options World* и других изданий за приглашения писать статьи и рецензии на книги и программы: это была хорошая тренировка перед нынешним марафоном.

Большое спасибо Стивену Рейбелу, моему другу-психиатру и бывшему шефу в медицинском центре *St. Lukes-Roosevelt Hospital Center*. В деловые поездки — хоть на край света — я отправляюсь со спокойной душой, потому что оставляю своих пациентов в Нью-Йорке в надежных руках.

Другу, которому посвящена эта книга, — Лу Тейлору — спасибо за богатейшие идеи. Жаль, что сам он не берется за книгу. Его мудрые советы помогли мне наметить курс в важные переходные моменты. Спасибо и моей семье, особенно детям: в веселой компании Мириам, Николь и Дэнни я отдыхал душой и черпал силы для работы.

И наконец, я хочу поблагодарить друга моей юности, ученого — Николая Горбунова. Я был еще подростком, когда советский строй угробил его. Николай посеял в моем сознании семена простой, но дерзкой (если учесть железный занавес, за которым мы жили под властью компартии) идеи: единственный критерий профессионализма — это мировой уровень. Нужно стараться быть лучшим в мире — а иначе не стоит браться за дело. Спасибо тебе, Коля, и спасибо всем моим друзьям!

Д-р Александр Элдер
Нью-Йорк,
ноябрь 1992 г.

ЗАДАЧНИК

Предисловие

Зачастую кажется, что у опытных трейдеров биржевая игра идет как по маслу: раз! — и они уже в сделке; два! — и уже вышли из нее. Они торгуют играючи, словно на лыжах с горок катаются, — совсем как туристы из телерекламы. Но эта иллюзия вмиг исчезнет, когда вы, нацепив лыжи, наткнетесь на первую кочку на склоне. Тот, кто хочет дорасти до уровня серьезного трейдера, должен потрудиться, поучиться и поработать над домашними заданиями.

Я создал этот задачник для того, чтобы помочь вам вырасти в профессиональном плане и преуспеть на бирже. Он основан на моем многолетнем опыте трейдера и учителя трейдеров. Чем больше изучаешь рынки и свои реакции на них, тем выше шанс добиться успеха.

Каждая из предложенных задач относится к тому или иному разделу в книге «Как играть и выигрывать на бирже».

Биржевая игра — это отчасти наука, а отчасти — искусство; в некоторой степени она объективна, но в известной мере и субъективна.

Задачи по биржевой игре представлены вместе с ответами. Но вы можете и не согласиться с теми или иными решениями. В любом случае мой задачник даст вам пищу для размышлений о рынках.

Все задачи объединены в тематические группы: психология, контроль над капиталом, технические индикаторы и т.д. Запишите свои ответы и попробуйте определить свои сильные и слабые стороны. Вам нужно глубже познать себя и рынки — хорошие трейдеры учатся постоянно.

Решая задачи с графиками, прикрывайте рисунки листком бумаги, медленно передвигая его слева направо: так вы сможете имитировать рыночную неопределенность. Чем больше вы приближаетесь к правому графику, тем сложнее становится рынок.

Из документации брокерских фирм следует, что большинство трейдеров — мужчины. Поэтому в задачнике я употребляю слово «трейдер» в мужском роде. Понятно, что я вовсе не хотел обидеть женщин-трейдеров. Напротив, по моим наблюдениям, те немногие женщины, которые вступают в биржевую игру, преуспевают в ней чаще, чем мужчины.

Хочу выразить благодарность двум бывшим сотрудникам моей фирмы Financial Trading Seminars, Inc. за массу ценных предложений, внесенных при

чтении рукописи. Это Фред Г. Шуцман и Кэрол Киган Кейн. Фред работал у нас аналитиком, а затем возглавил нью-йоркскую фирму Briarwood Capital Management, которая специализируется на управлении капиталом на фьючерсных рынках. Он работает круглые сутки, анализируя рынки и раскручивая бизнес по управлению капиталом. И тем не менее Фред нашел время на анализ и конструктивную критику каждой из двухсот с лишним задач.

Кэрол была менеджером фирмы Financial Trading Seminars, Inc., а потом стала мамашей с круглосуточным режимом работы. Она — высшая инстанция в вопросах английского языка, и ни одному деловому опусу не получить отметку «Утверждено», пока Кэрол не пройдет по нему своим пером, доведя до предельной четкости.

Благодарю также моих бывших преподавателей и студентов Тартуского университета (Эстония), медицинского колледжа имени Альберта Эйнштейна (г. Нью-Йорк) и Колумбийского университета за то, что они предоставили мне возможность заниматься преподаванием и развивать собственный педагогический стиль. Большое спасибо всем клиентам моей фирмы, проживающим в Азии, Северной и Южной Америке, Европе, Австралии и Африке.

Надеюсь, задачник поможет вам отточить свое мастерство и стать более совершенным и уверенным в себе трейдером.

Д-р Александр Элдер
Нью-Йорк
Ноябрь 1992 года

Как повысить свое мастерство в трейдинге

Все вопросы в этом задачнике нацелены на то, чтобы проверить вашу способность думать по-трейдерски. В каждой из глав производится проверка ваших знаний по определенной рыночной тематике: психология, анализ графиков, контроль над капиталом и т. д. Все главы соответствуют главам и разделам основной части книги «Как играть и выигрывать на бирже».

Каждая глава начинается с краткого вступления. Далее следует таблица для записи ответов при переэкзаменовках, т.е. с книгой можно работать неоднократно. Обсуждайте свои ответы с друзьями — старайтесь извлечь пользу из их опыта (а не только из собственного).

Приступая к очередной главе, решите для начала первые три задачи, а затем посмотрите ответы на них. Если вы правильно решили две из трех, можете приступать к решению остальных. Если правильным окажется лишь один ответ, то, прежде чем следовать дальше, прочитайте рекомендуемую литературу. Решая задачи, не торопитесь с ответами: трейдинг — долгосрочная игра.

Решив все задачи в очередной главе, ознакомьтесь с ответами на них во второй части задачника. Более подробные объяснения можно найти в основном тексте книги. За ответами следует шкала баллов для самооценки, по которой вы сможете проверить, насколько продвинулись вперед в биржевой науке. Затем отличники могут переходить к следующей главе. А вот двоечникам нужно прежде прочитать рекомендуемую литературу и пересдать экзамен.

Обязательно проанализируйте, почему одни задачи вы решили верно, а другие — нет. Успешные трейдеры размышляют о каждой совершенной сделке независимо от ее исхода. Учиться надо и на ошибках, и на победах.

Часть I

ЗАДАЧИ

Введение

Большинство трейдеров теряют деньги на бирже и бесследно выбывают из игры. Если вы хотите стать успешным трейдером, вам придется преодолеть массу факторов, которые действуют против вас. Надо научиться думать и поступать иначе, чем биржевая толпа.

Эта книга ознакомит вас с рядом игровых идей, которые идут вразрез с общепринятыми. Цель этого введения: остановиться, оглянуться и проверить, соответствует ли ваш образ мыслей этому нестандартному подходу к бирже.

Для начала решите, пожалуйста, первые три задачи, предложенные во введении. Если вы дадите менее двух правильных ответов, то, прежде чем двигаться дальше, прочитайте материалы, указанные в конце соответствующего раздела с ответами.

Задача	Подход 1	Подход 2	Подход 3	Подход 4	Подход 5
1					
2					
3					
4					
5					
6					
7					
8					
Правильные ответы					

Задача 1

Какие из этих методов принятия торговых решений могут быть полезны для трейдеров в долгосрочном плане?

- I. Фундаментальный анализ.
- II. Инсайдерская информация.
- III. Догадки и подсказки.
- IV. Технический анализ.

Варианты ответов:

- А. I и II.
- Б. II и III.
- В. I и IV.
- Г. III и IV.

Задача 2

Какой из этих компонентов не обязателен для успеха в биржевой игре?

- А. Психология игры.
- Б. Аналитический метод.
- В. Связи с рыночными инсайдерами.
- Г. Метод контроля над капиталом.

Задача 3

Наилучший подход к чтению книги по биржевой игре — это:

- А. Проверять все идеи, которые вас заинтересовали, опираясь на данные своего рынка.
- Б. Внедрять все идеи в собственную практику.
- В. Не доверять прочитанному (с какой стати кто-то будет делиться своими ценными наработками?).
- Г. Выяснить у других трейдеров, чего они добились с помощью идей, описанных в этой книге.

Задача 4

Какая из этих причин не является весомым фактором в потерях биржевиков?

- А. Проскальзывание.
- Б. Комиссионные.
- В. Эмоциональная игра.
- Г. Кража.

Задача 5

Два трейдера (Джим и Джон) заключили сделку. Оба заплатили комиссионные и оба пострадали от проскальзывания. Победил Джим: он выиграл 920 долларов. Джон проиграл 1080 долларов. Из результата сделки видно, что биржа — это игра:

- А. С нулевым исходом.
- Б. С положительным исходом.
- В. Со случайным исходом.
- Г. С минусовым исходом.

Задача 6

Вы купили контракт на золото (100 унций) по цене 400 долларов за унцию с маржой в 1000 долларов. Ваши комиссионные составили 25 долларов. Какое из следующих утверждений *неверно*?

- А. Комиссионные составили 2,5% от маржи.
- Б. Чтобы не оказаться в убытке, надо добиться прибыли хотя бы в 2,5%.
- В. Комиссионные составили 0,0625% от стоимости контракта.
- Г. Не стоит суетиться из-за каких-то 25 долларов, когда контролируешь золото на 40 тысяч долларов.

Задача 7

Вы приказали брокеру купить контракт на золото (100 унций) в то время, когда цена была 400 долларов за унцию. Приказ был выполнен по цене 400,20. Цена на золото упала до 398, и вы велели брокеру продать ваш контракт. Приказ был выполнен по цене 397,70. Ваше проскальзывание в данной сделке составило:

- А. 30 долларов.
- Б. 50 долларов.
- В. 500 долларов.
- Г. 1050 долларов.

Задача 8

В ходе сделки (см. задачи 6 и 7) некий трейдер продал вам золото, открыв короткую позицию. Он покрыл ее с валовой прибылью в 200 долларов, когда вы закрыли длинную позицию. Проскальзывание и комиссионные у вас обоих одинаковые. Каков суммарный доход биржевой индустрии от вашей сделки (в процентах от 200-долларовой «прибыли» победителя)?

- А. 25%.
- Б. 50%.
- В. 75%.
- Г. 100%.

Глава 1

Индивидуальная психология

Победа или проигрыш на бирже зависят от вас. Самую серьезную и опасную конкуренцию вам составляют не трейдеры в торговом зале, не инсайдеры с их мощными финансами и не крутые аналитики. Самое большое препятствие на пути к биржевому успеху — человек, читающий эти строки, т. е. вы сами. Если сумеете справиться с эмоциями и поработать головой, победа будет за вами.

Трейдер-профессионал холоден, спокоен и собран. Он знает, как поведет себя, когда рынок двинется вверх либо вниз. Если у него возникнут сомнения, он просто выйдет из рынка и спокойно посмотрит на ситуацию со стороны. Он контролирует себя (а значит, и свою биржевую игру). А как обстоят дела у вас? Вы испытываете головокружение от успеха, если рынок идет вам навстречу? Или у вас мороз по коже, когда он идет против вас? Того, у кого за душой нет ничего, кроме страха либо жадности, не спасут ни аналитический метод, ни биржевая система.

Для начала решите, пожалуйста, первые три задачи, предлагаемые в этой главе. Если вы дадите менее двух правильных ответов, то, прежде чем двигаться дальше, прочитайте материалы, указанные в конце соответствующего раздела с ответами. Если же два из трех ответов или все три будут верными, то следуйте дальше. Но только не спешите, а лучше пораскиньте мозгами!

Задача	Подход 1	Подход 2	Подход 3	Подход 4	Подход 5
9					
10					
11					
12					
13					
14					
15					
16					
17					
18					
19					
20					
21					
22					
23					
24					
25					
26					
27					
28					
29					
30					
31					
32					
33					
34					
35					
Правильные ответы					

Задача 9

В рискованных ситуациях успешный трейдер обычно:

- А. Избегает риска.
- Б. Стремится к риску.
- В. Получает от риска удовольствие, даже если страдает от потерь.
- Г. Всегда взвешивает «за» и «против», прежде чем пойти на риск.

Задача 10

Цель хорошего трейдера — это:

- А. Достичь самого высокого уровня профессионализма, на который он способен.
- Б. Заработать больше других трейдеров.
- В. Подняться над сверстниками, купив дорогих вещей.
- Г. Завоевать уважение родных и друзей.

Задача 11

Трейдер проиграл 20% своего счета. Теперь ему лучше всего:

- А. Подписаться на биржевой бюллетень, который зарекомендовал себя с наилучшей стороны.
- Б. Приобрести биржевую систему, продемонстрировавшую исторически высокую прибыльность и малые потери.
- В. Выйти из игры, разобраться в причинах провальных сделок, а потом продолжить игру.
- Г. Продолжать игру, поскольку, по закону вероятности, в итоге ему должно повезти.

Задача 12

Иметь крупный торговый счет желательно по всем следующим причинам, *кроме* этой:

- А. Чем больше «подушка безопасности», тем больше можно рисковать.
- Б. Крупный счет дает возможность диверсифицировать по большому числу рынков.
- В. Можно торговать множественными контрактами для более гибких входов в позиции и выходов из них.
- Г. Расходы на биржевые услуги составят меньший процент от вашего счета.

Задача 13

Какие два из данных утверждений о биржевых системах, предлагаемых на продажу, наиболее точны?

- I. Проверка/тестирование на основе обширных исторических данных — залог того, что система будет и впредь действовать отменно.
- II. Если продавец системы — выдающийся трейдер, то это дополнительная гарантия ее надежности.
- III. Биржевые системы рассчитаны на работу с историческими рыночными данными, и при переменах на рынке они перестают действовать.
- IV. Проиграть можно даже с системой, приобретенной у аналитика высочайшего класса.

Варианты ответов:

- A. I и II.
- B. I и III.
- B. II и III.
- Г. III и IV.

Задача 14

Какой из этих аналитических методов сработал однажды на редкость отменно, попав в руки знаменитого гуру?

- A. Анализ объема.
- B. Волновая теория Эллиотта.
- B. Скоростные линии (speedlines).
- Г. Все вышеперечисленное.

Задача 15

Какой из этих методов необходим для успешной игры?

- A. Анализ циклов.
- B. Рыночный профиль.
- B. Анализ по Ганну.
- Г. Ни один из них.

Задача 16

Каков обычный исход игры, которая велась по совету гуру?

- I. Прибыль.

- II. Психологическая зависимость.
- III. Компетентность.
- IV. Потеря инициативы.

Варианты ответов:

- А. 1 и II.
- Б. II и IV.
- В. III и IV.
- Г. 1 и III.

Задача 17

Какое из этих утверждений об азартной игре *неверно*?

- А. Азартная игра — общепринятая форма досуга, которая встречается в культуре практически всех народов.
- Б. Опытный профессионал своей игрой может зарабатывать на жизнь.
- В. Возбуждение от игры порождает желание играть еще больше.
- Г. Азартная игра — это способ быстро разбогатеть.

Задача 18

Что служит признаком азартного отношения к биржевой игре?

- I. Неспособность подавить желание играть.
- II. Аикование при победах и стыд при поражениях.
- III. Неизменное реверсирование убыточных позиций.
- IV. Череда торговых потерь.

Варианты ответов:

- А. Только I.
- Б. I и II.
- В. I, Пи III.
- Г. I, II, III и IV.

Задача 19

Счет трейдера неуклонно тает. За каждой успешной сделкой следует еще более убыточная. Все следующее пошло бы ему на пользу, *кроме одного*:

- А. Придерживаться своей системы, раз она выдержала испытание временем.
- Б. Анализировать графики всех сделок, всякий раз записывая мотивы входа в сделку и выхода из нее.

- В. Вести дневник, чтобы описывать свои эмоции при заключении каждой сделки и выходе из нее.
- Г. Взяться за разработку новой системы биржевой игры.

Задача 20

За год трейдер был трижды оштрафован за нарушение правил дорожного движения; просрочил подачу декларации о доходах и должен уплатить штраф; получил два взыскания за опоздание на работу; в торговом счете у него убыток в 35%. Что бы вы посоветовали ему предпринять?

- А. Он попал в хороший переплет. Ему надо постараться зарабатывать по-крупному на биржевой игре. Нужно бросить работу и нанять консультанта по финансам.
- Б. Штрафы и биржа — разные вещи; так что волноваться незачем.
- В. Он саботирует собственную игру, ему необходимо разобраться в себе и изменить свое поведение.
- Г. Держать курс только на биржу: трудно и торговать, и работать.

Задача 21

Выберите два верных утверждения о психологии биржевой игры:

- I. Ваши чувства сразу отражаются на размере вашего торгового счета.
- II. Чтобы выиграть, надо быть умнее большинства трейдеров.
- III. Ликование после успешных сделок укрепляет хорошие навыки игры.
- IV. Страх и жадность влияют на ваш счет сильнее, чем система биржевой игры.

Варианты ответов:

- А. I и II.
- Б. II и III.
- В. III и IV.
- Г. I и IV.

Задача 22

За последние несколько месяцев вы провели ряд успешных сделок. Теперь можно:

- I. Поздравить себя с успехом и увеличить размер позиций.
- II. Реже использовать стоп-приказы.
- III. Взять отпуск.

IV. Почувствовав себя знатоком, тратить меньше времени на анализ рынков.

Варианты ответов:

- A. 1 и II.
- Б. II и IV.
- В. 1 и III.
- Г. III и IV.

Задача 23

Основная цель вступившего в Общество анонимных алкоголиков (где трейдеру есть чему поучиться) — это:

- A. Контролировать негативные последствия алкоголизма.
- Б. Продержаться сегодняшний день в трезвом виде.
- В. Не пить в рабочие дни.
- Г. Понять, что толкает его к выпивке.

Задача 24

Трейдеры-неудачники часто рассуждают, как алкоголики. А алкоголик говорит: «Начальник уволил меня — а за что? Всего и опоздал-то минуты на две! Квартирная хозяйка тоже хочет выгнать — а я и задолжал-то всего за несколько недель! Ну ничего, все будет путем — надо только на время завязать с выпивкой». Из этих слов видно, что он:

- A. Хозяин своей жизни.
- Б. Реально смотрит на решение своей проблемы.
- В. Пытается контролировать побочные эффекты алкоголизма.
- Г. Закрывает глаза на свою проблему.

Задача 25

У проигрывающих трейдеров и алкоголиков есть много общего. Различия между алкоголиком и выпивающим по случаю или за компанию включают в себя все следующие пункты, кроме этого:

- A. Выпивающий по случаю способен остановиться после первой рюмки.
- Б. Алкоголик пьет «до упора», т.е. пока жизнь не остановит.
- В. Выпивающий по случаю сам решает, когда выпить, а когда — остановиться.
- Г. Если человек не пьет по рабочим дням, то он — не алкоголик.

Задача 26

Проигрывающие трейдеры и алкоголики схожи во многом. Все нижеперечисленное касается алкоголика, кроме этого:

- А. ЕСЛИ алкоголик способен воздерживаться от выпивки целый год, то ему уже не опасно выпить за компанию.
- Б. Первый шаг к избавлению от алкогольной зависимости — признать свое бессилие перед спиртным.
- В. Не планируй далеко наперед: будь трезвым сегодня!
- Г. Чем быстрее алкоголик дойдет до кризиса, тем лучше для него.

Задача 27

Укажите основное сходство между проигрывающим трейдером и алкоголиком:

- А. У обоих непреодолимая тяга: у трейдера-неудачника — к острым торговым ощущениям, у алкоголика — к спиртному.
- Б. Оба скрывают от родных и самих себя один факт: неудачники — сколько они проиграли, а алкоголики — сколько выпили.
- В. Оба пытаются «выкарабкаться»: неудачники пытаются возместить потери, а алкоголики — перейти с крепких напитков на слабые.
- Г. Все перечисленное.

Задача 28

Для психологии проигрывающих трейдеров характерно все указанное ниже, *за исключением одного*:

- А. Биржевая игра очень увлекательна для них даже тогда, когда ведет к потерям.
- Б. Немногие из них способны начать все заново после краха.
- В. Они понимают, что у них психологические проблемы с биржевой игрой.
- Г. Они обычно стараются сорвать большой куш.

Задача 29

Первое, что надо сделать проигрывающему трейдеру, чтобы сменить курс, это сказать себе:

- А. «Мне нужна новая система игры, получше теперешней».
- Б. «Мне надо найти хороший бычий рынок».
- В. «Мне нужно освоить новый метод игры».
- Г. «Я не умею играть и теряю деньги».

Задача 30

Когда трейдер отваживается сказать «Я — проигрывающий», то в результате он:

- I. Начинает бояться биржевой игры.
- II. Резче пресекает потери.
- III. Играет менее активно.
- IV. Меньше тратит на проскальзывание и комиссионные.

Варианты ответов:

- A. I и II.
- B. Пи III.
- B. III и IV.
- Г. I и IV.

Задача 31

Для того чтобы стать успешным трейдером, самое важное:

- A. Иметь большой начальный капитал.
- B. Учиться у других успешных трейдеров.
- B. Принимать решения с холодной головой, а не под горячую руку.
- Г. Полагаться на собственный опыт, приобретенный в другом бизнесе.

Задача 32

Большинство трейдеров берутся за биржевую игру, чтобы:

- I. Сделать деньги.
- II. Стать независимыми.
- III. Потягаться с рынком.
- IV. Развлечься.

Варианты ответов:

- A. I.
- B. I и II.
- B. I, II и III.
- Г. I, II, III и IV.

Задача 33

Если после года игры рынки вам непонятны, то причина в том, что:

- A. Ваши собственные действия на бирже непредсказуемы.

- Б. Вам не хватает хорошей фундаментальной или технической информации.
- В. Ваш торговый счет маловат.
- Г. Рынки хаотичны.

Задача 34

Для достижения успеха трейдеру может пригодиться все нижеперечисленное, *кроме* одного:

- А. Строго следовать плану контроля над капиталом.
- Б. Использовать испытанную систему поиска сделок.
- В. Приостанавливать торговлю после ряда неудач, чтобы поразмыслить над ними.
- Г. Снимать со счета основную часть прибыли.

Задача 35

Сделка начинается, когда:

- А. Рынок достигает слишком высокого или низкого уровня.
- Б. Индикатор подал вам сигнал к открытию сделки.
- В. Трейдер решил отдать приказ покупать либо продавать.
- Г. Бюллетень указал на возможность хорошей сделки.

Глава 2

Психология биржевой толпы

Покупая или продавая на финансовых рынках, вы вливаетесь в огромную толпу трейдеров. Они покупают и продают, пытаясь предугадать будущие цены. Их страх и жадность сливаются в гигантские волны массового оптимизма и пессимизма. Эти психологические приливы и отливы, не уступающие по силе океанским, обрушиваются на рынки, то поднимая их на гребень, то сбрасывая с него. Рыночная толпа настолько сильна, что спорить с ней — занятие дорогостоящее.

Толпа сильна, но примитивна. Она действует по довольно простым законам социальной психологии. Зная их, можно примкнуть к толпе, пока это выгодно, и отойти, увидев, что тренд* на исходе. Впрочем, стихия толпы может вовлечь даже сторонних наблюдателей, включая рыночных аналитиков. Притяжение толпы испытал на себе всякий, кто побывал на каком-нибудь многотысячном митинге или массовом зрелище.

Одна группа задач в этой главе нацелена на то, чтобы проверить ваше знание законов массовой психологии, применимых к финансовым рынкам. Другая группа поможет вам понять, насколько биржевая толпа влияет на ваши собственные эмоции и поведение.

Для начала решите, пожалуйста, первые три задачи, приведенные в этой главе. Если вы дадите менее двух правильных ответов, то, прежде чем двигаться дальше, прочитайте материалы, указанные в конце соответствующего раздела с ответами. Если же два ответа из трех или все три будут верными, то добро пожаловать дальше.

Сейчас настал подходящий момент, чтобы подумать о своих действиях и эмоциях в процессе биржевой игры и понять, что разумно, а что нет. Отвечая на предлагаемые вопросы, попытайтесь использовать весь накопленный вами опыт.

* Тренд, или тенденция — направление движения рынка. Автор использует эти слова как синонимы.

Задача	Подход 1	Подход 2	Подход 3	Подход 4	Подход 5
36					
37					
38					
39					
40					
41					
42					
43					
44					
45					
46					
47					
48					
49					
50					
51					
52					
53					
54					
55					
Правильные ответы					

Задача 36

Цена — это:

- А. Точка пересечения кривых спроса и предложения.
- Б. Стоимость акции или фьючерса.
- В. Отражение ценности активов компании на рынке акций; показатель спроса на фьючерсном рынке.
- Г. Соглашение о ценности, достигнутое всеми участниками рынка в момент заключения сделки.

Задача 37

Какое из этих утверждений *неверно*:

- А. Быки делают ставку на рост цен: они стремятся покупать как можно дешевле.
- Б. Колеблющиеся трейдеры дают своим присутствием и на быков, и на медведей.
- В. Медведи делают ставку на падение цен: они хотят продать как можно дороже.
- Г. Цель технического аналитика — предсказать, кто победит (быки или медведи) и куда двинутся цены (вверх или вниз).

Задача 38

Разобраться в происходящем на рынке проще, если смотреть на него как на:

- А. Группу рационально мыслящих людей, каждый из которых стремится в своих действиях к максимальному выигрышу.
- Б. Толпу, где в приступе жадности или страха каждый старается залезть в карман соседа.
- В. Непрерывный поток информации: нужные сведения идут вперемешку с информационным мусором.
- Г. Народное гулянье, где подвыпившие бросаются деньгами.

Задача 39

Если **ВЫ** не уверены, продавать или покупать, то лучше:

- А. Отойти от рынка и закрыть позиции.
- Б. Разузнать, что думают популярные гуру.
- В. Посмотреть выпуск финансовых теленовостей или почитать финансовую прессу.
- Г. Уменьшить объемы своих сделок.

Задача 40

Прибыль от сделок поступает:

- А. От брокеров.
- Б. В результате развития экономики.
- В. От остальных трейдеров.
- Г. Благодаря работе бирж.

Задача 41

Торговля на инсайдерской информации:

- I. В США карается законом.
- II. Законна во многих странах.
- III. Часто ведет к потерям.
- IV. Законна на фьючерсных рынках.

Варианты ответов:

- А. I
- Б. I и II.
- В. I, II и III.
- Г. I, II, III и IV.

Задача 42

У корпоративных трейдеров есть все эти преимущества перед частными, *кроме:*

- А. Крупных торговых счетов.
- Б. Обладания инсайдерской информацией.
- В. Большой гибкости.
- Г. Лучшей подготовки.

Задача 43

Частные трейдеры:

- I. Обычно приходят на рынки после успешной карьеры в каком-то другом бизнесе.
- II. Как правило, теряют деньги.
- III. Зачастую играют ради острых ощущений или духа борьбы.
- IV. Не ограничены в своих действиях какими-либо внешними рамками.

Варианты ответов:

- А. I.
- Б. I и II.
- В. I, II и III.
- Г. I, II, III и IV.

Задача 44

Биржевые бюллетени:

- I. Могут подсказать новые торговые идеи.
- II. Способны поразвлечь.
- III. Выпускаются биржевыми экспертами.
- IV. Открывают путь к обогащению на рынке.

Варианты ответов:

- А. I и II.
- Б. II и III.
- В. III и IV.
- Г. I и IV.

Задача 45

Слившись с толпой, человек:

- I. Становится импульсивнее и эмоциональнее.
- II. Выигрывает за счет ее массовой силы.
- III. Полагается на ее лидеров больше, чем на самого себя.
- IV. Волен в любой момент отделиться от нее.

Варианты ответов:

- А. I и II.
- Б. I и III.
- В. II и III.
- Г. II и IV.

Задача 46

Человек присоединяется к толпе, потому что:

- I. Боится неопределенности.
- II. Привык быть вместе со всеми.

III. Хочет, чтобы им руководили сильные лидеры.

IV. Ему так спокойнее и удобнее жить.

Варианты ответов:

А. I

Б. I и II.

В. I, Ни III.

Г. I, II, III и IV.

Задача 47

Какие из этих утверждений правильные?

- I. Толпа примитивна, а потому вполне можно использовать нехитрую торговую стратегию.
- II. Можно играть против рынка и выигрывать.
- III. Хороший трейдер ликует, когда рынок движется в его сторону, и подавлен, когда рынок идет против него.
- IV. Рыночная толпа почти всегда ошибается.

Варианты ответов:

А. I

Б. I и II.

В. I, II и III.

Г. I, II, III и IV.

Задача 48

Кто задает тон рыночным тенденциям?

- А. Мощные финансисты.
- Б. Выдающиеся гуру.
- В. Сам рынок.
- Г. Фундаментальные изменения в экономике.

Задача 49

Рыночные цены поднимаются, когда:

- I. Покупателей больше, чем продавцов.
- II. Покупатели напористее продавцов.
- III. Продавцы боятся и просят больше денег.
- IV. Акций или контрактов покупают больше, чем продают.

Варианты ответов:

- А. I и II.
- Б. II и III.
- В. II и IV.
- Г. III и IV.

Задача 50

Когда тренд идет вниз:

- I. Играющие на понижение стремятся нарастить свои позиции.
- II. Владельцы длинных позиций стремятся от них избавиться.
- III. Играющие на повышение согласны покупать только с большой скидкой.
- IV. Владельцы коротких позиций готовы продавать подешевле.

Варианты ответов:

- А. I.
- Б. I и II.
- В. I, II, и III.

Задача 51

Ценовой шок во время роста цен:

- I. Это внезапный скачок цен.
- II. Это внезапный обвал цен.
- III. Вызывает у быков ощущение уязвимости.
- IV. Пугает медведей.

Варианты ответов:

- А. I и III.
- Б. II и III.
- В. II и IV.
- Г. I и IV.

Задача 52

Ценовой шок прерывает подъем цен, но они восстанавливаются после удара. Цены достигают нового пика, меж тем как у ряда индикаторов пики оказываются ниже предыдущих. Эта модель называется:

- А. Бычье расхождение.
- Б. Обвал цен.
- В. Медвежье расхождение.
- Г. Скачок цен.

Задача 53

Укажите тип трейдера, если он:

- 1) изучает сводки об урожаях зерновых, коэффициенты использования производственных мощностей и действия Федеральной резервной системы;
- 2) ведет компьютерный поиск повторяющихся ценовых моделей;
- 3) внимает советам гуру на бесплатных финансовых шоу;
- 4) узнает от своего тестя о надвигающемся поглощении одной компанией другой.

Варианты ответов:

- А. Игрок по наитию.
- Б. Фундаментальный аналитик.
- В. Технический аналитик.
- Г. Инсайдер.

Задача 54

Технический анализ — это:

- I. Наука.
- II. Искусство.
- III. Зеркало, в котором трейдер видит то, что хочет.
- IV. Несложный предмет.

Варианты ответов:

- А. I
- Б. I и II.
- В. I, II и III.
- Г. I, II, III и IV.

Задача 55

Основные цели трейдера/аналитика — это:

- I. Определить текущий тренд.
- II. Предсказать цены на ближайшее будущее.

- III. Предсказать цены на далекое будущее.
- IV. Сохранять объективность и хладнокровие.

Варианты ответов:

- А. I и II.
- Б. I и IV.
- В. II и III.
- Г. III и IV.

Глава 3

Классический анализ графиков

Первопроходцы технического анализа сделали открытие: разумные торговые решения можно принимать лишь на основе данных о цене и объеме данного рынка или инструмента, т. е. без фундаментальной экономической информации о компаниях, акциями которых они торгуют.

Диапазон торговых инструментов неуклонно расширяется по всему миру. Поняв универсальные принципы построения и анализа графиков, вы сможете применить их к любому рынку — будь то акции, облигации, валюты, фьючерсы, опционы и т. д.

Располагая данными о ценовых максимумах и минимумах, а также ценах открытия и закрытия, объеме и открытом интересе, трейдер имеет возможность оценивать соотношение сил между быками и медведями. Это значит, что он сможет торговать, примкнув к доминирующей рыночной группе и избегая компании неудачников.

Для начала решите, пожалуйста, первые три задачи главы. Если вы дадите менее двух правильных ответов, то, прежде чем двигаться дальше, прочитайте материалы, указанные в конце соответствующего раздела с ответами. Если же два ответа из трех или все три будут верными, то добро пожаловать дальше. В этой главе вам предстоит принимать торговые решения, опираясь на графики. Распознать модели цен в центре графика — дело несложное. Однако по мере движения к правому краю улавливать нужные торговые сигналы становится гораздо труднее. Но именно в таких условиях — в атмосфере рыночной многоголосицы, неопределенности и напряжения — нам и предстоит принимать биржевые решения.

Задача	Подход 1	Подход 2	Подход 3	Подход 4	Подход 5
56					
57					
58					
59					
60					
61					
62					
63					
64					
65					
66					
67					
68					
69					
70					
71					
72					
73					
74					
75					
76					
77					
78					
79					
80					
Правильные ответы					

Задача 56

Сопоставьте значения различных цен с их описаниями:

- 1) мнение дилетантов;
- 2) мнение профессионалов;
- 3) максимальная сила быков;
- 4) максимальная сила медведей.

Варианты ответов:

- А. Максимум дня.
- Б. Минимум дня.
- В. Цена закрытия.
- Г. Цена открытия.

Задача 57

Три аналитика смотрят на один и тот же график. По мнению первого, тренд идет вверх; по мнению второго — вниз; а по мнению третьего, рынок нейтрален. Судя по всему:

- I. Один из них или даже двое пытаются выдать желаемое за действительное.
- II. У них, возможно, разные понятия о трендах.
- III. Они дают оценку в разных масштабах времени.
- IV. Будь этих аналитиков не трое, а вдвое больше, они все равно рассудили бы каждый по-своему.

Варианты ответов:

- А. I.
- Б. I и II.
- В. I, II и III.
- Г. I, II, III и IV.

Задача 58

При входе в ликвидный рынок в день затишья у вас, возможно, будет:

- А. Более высокое проскальзывание.
- Б. Более высокие комиссионные.
- В. Более низкое проскальзывание.
- Г. Более низкие комиссионные.

Задача 59

Какая линия на рис. 1 (А, Б, В или Г) соответствует только уровню поддержки?

Задача 60

Линии поддержки и сопротивления должны:

- I. Быть проведены, касаясь краев зон активной биржевой игры.
- II. Быть проведены, касаясь точек ценовых максимумов или минимумов.
- III. Соединять максимумы с минимумами, а минимумы — с максимумами.
- IV. Соединять максимумы с максимумами, а минимумы — с минимумами.

Варианты ответов:

- А. I и II.
- Б. II и III.
- В. III и IV.
- Г. I и IV.

Задача 61

Прочность зоны поддержки или сопротивления зависит от:

- I. Того, сколько раз цены касались этой зоны.
- II. Объема торговли в ней.
- III. Высоты этой зоны.
- IV. Продолжительности пребывания цен в этой зоне.

Варианты ответов:

- А. I.
- Б. I и II.
- В. I, II и III.
- Г. I, II, III и IV.

Задача 62

Несколько недель рынок держался в горизонтальной зоне, а затем закрылся ниже уровня поддержки. В таком случае на следующий день вам стоит:

- I. Если цены упадут до нового минимума, открыться на понижение, разместив стоп-приказ внутри зоны застоя.
- II. Если цены не упадут до нового минимума, открыться на повышение, разместив стоп-приказ ниже минимума предыдущего дня.



Рис. 1

III. Открыться на понижение в момент открытия рынка.

IV. Открыться на повышение в момент открытия рынка.

Варианты ответов:

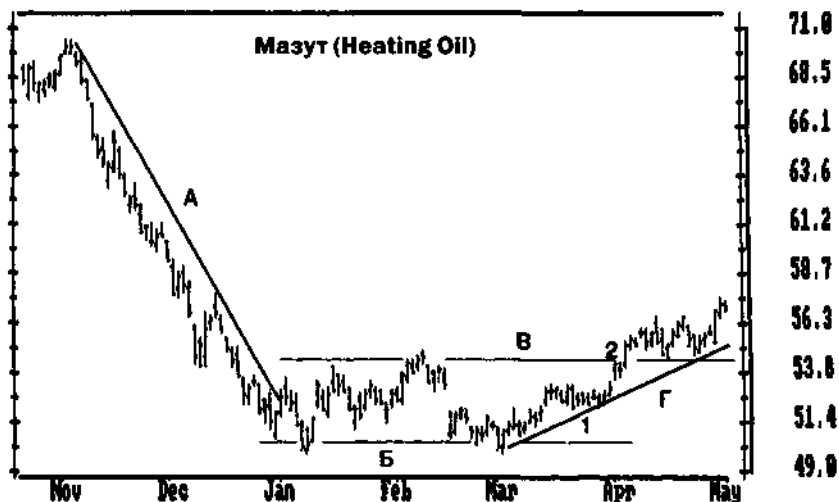
А. I.

Б. I и II.

В. I, II и III.

Г. I, II, III и IV.

Задача 63

Треjder покупает фьючерсы на мазут в точке 1 (она находится в мелкой зоне зстоя на рис. 1), разместив защитный стоп-приказ под ней. Какое из этих решений — не лучший выбор в точке 2?

А. Подтянуть стоп-приказ.

Б. Ничего не делать.

В. Добавить к позиции.

Г. Снять часть прибыли.

Задача 64

Каким линиям, помеченным буквами на рис. 2, соответствуют:

1) восходящая линия тренда;



Рис. 2

- 2) линия поддержки;
- 3) нисходящая линия тренда;
- 4) линия сопротивления.

Задача 65

Какие из этих ситуаций касаются трендов, а какие — торговых коридоров?

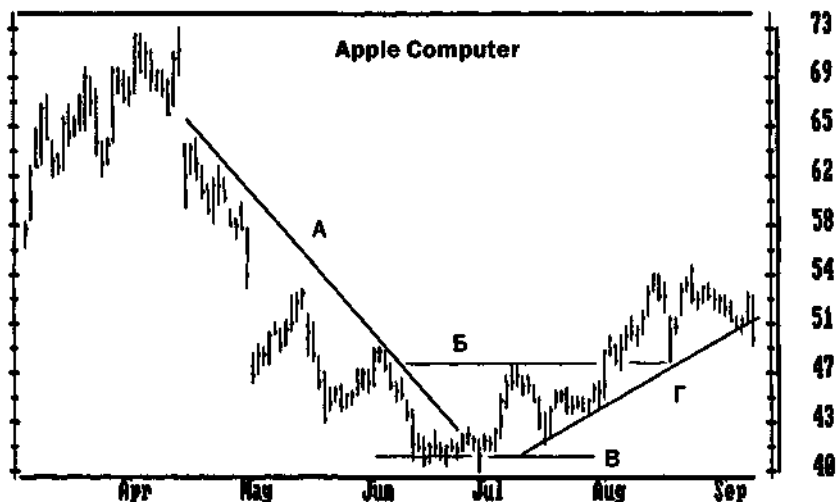
- А. Максимум каждого подъема выше предыдущего.
- Б. Каждый спад останавливается примерно на том же уровне.
- В. Надо покупать, когда рынок слаб, и продавать, когда он силен.
- Г. Надо покупать, когда рынок силен, и продавать, когда он слаб.
- Д. Надо добавить к позиции.
- Е. Надо сворачивать торговлю при первом же признаке разворота.

Задача 66

Проанализируйте четыре последних торговых дня (рис. 2) и подберите для каждого соответствующую характеристику.

1. Широкомасштабный ход рынка указывает, что его подъем, возможно, уже на исходе: воздержитесь от игры.
2. Широкомасштабный ход рынка указывает на его силу: держите длинные позиции, повысив стоп-приказы для защиты прибыли.

3. Цены держатся возле восходящей линии тренда: держите длинные позиции.
4. Цены падают в зону поддержки близ восходящей линии тренда; узкий диапазон данного дня говорит о слабости медведей: открывайте позиции на повышение.

Варианты ответов:

- А. 4-й день от конца.
- Б. 3-й день от конца.
- В. Предпоследний день.
- Г. Последний день.

Задача 67

Какой из этих подходов хорошо срабатывает при восходящих трендах?

- I. Покупать при прорывах к новым максимумам.
- II. Покупать при откатах в зону поддержки.
- III. Покупать, когда прибыль от предыдущей длинной позиции защищена стоп-приказом.
- IV. Покупать, когда цены выбьют предыдущий минимум.

Варианты ответов:

- А. I.
- Б. I и II.
- В. I, II и III.
- Г. I, II, III и IV.

Задача 68

Какая из линий тренда (рис. 3) лучше и почему?

- А. № 1: она проходит через нижние точки спадов при восходящем тренде.
- Б. №2: она проходит через нижние точки зон застоя.
- В. № 1: она не была пробита во время восходящего тренда;
- Г. №2: у нее больше точек касания с ценами.

Задача 69

Что из указанного не относится к «хвостам»? (На рис. 3 они помечены буквой «Т».)

- А. Когда хвост смотрит вниз, открывайтесь на понижение.



Рис. 3

- Б. Хвосты — это отдельные столбики, которые выскакивают из плотной зоны застоя.
- В. Когда хвост смотрит вверх, это — сигнал продавать.
- Г. Обычно рынки шарахаются от своих хвостов.

Задача 70

Перечислите характеристики линий тренда в порядке их значимости:

- I. Число касаний цен и линии тренда.
- II. Рост объема, когда цены уходят от линии тренда.
- III. Наклон линии тренда.
- IV. Продолжительность линии тренда по времени.

Варианты ответов:

- А. I, II, III, IV.
- Б. II, III, IV, I.
- В. III, IV, I, II.
- Г. IV, I, II, III.

Задача 71

Какое из этих утверждений о прорыве линии тренда является правильным?

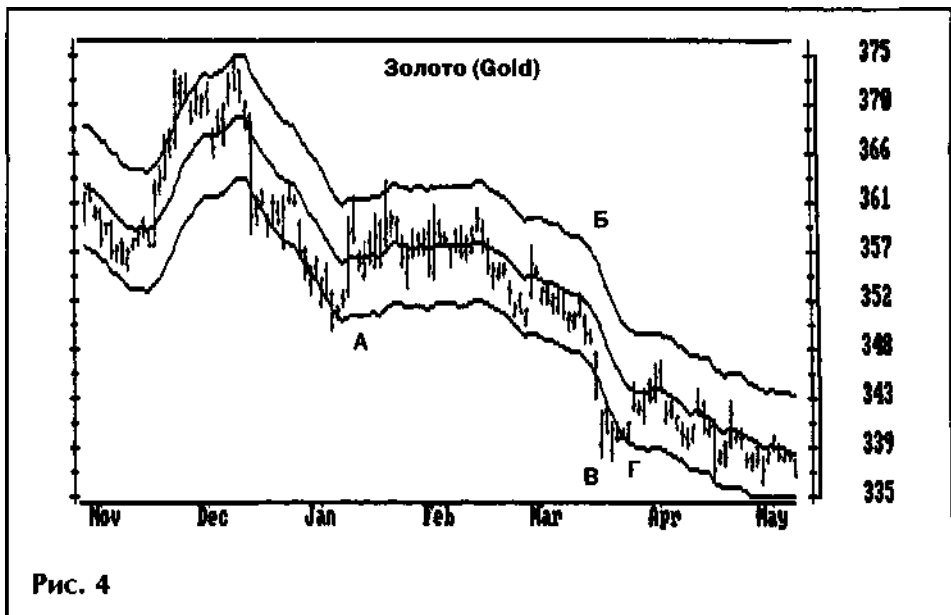

- А. Если цены, прорвав линию восходящего тренда, подтягиваются к ней снизу, то надо открываться на понижение.
- Б. Если цены прорвали линию восходящего тренда, то надо сразу же открываться на понижение.
- В. Если рынок закрывается ниже линии восходящего тренда, значит, подъему пришел конец.
- Г. Если цены взлетают по вертикали от линии восходящего тренда, надо оставить стоп-приказы ниже этой линии.

Задача 72

Определите тип каждого из разрывов, помеченных буквами на рис. 4.

1. Простой разрыв.
2. Разрыв отмежевания.
3. Разрыв продолжения.
4. Разрыв истощения.
5. Островной разворот.

Задача 73

Появление разрывов на дневных графиках вызвано:

1. Дисбалансом приказов покупать и продавать к моменту открытия рынка.

- II. Торговлей на других континентах.
- III. Настроем трейдеров в зале: они не хотят покупать или продавать в ценовом диапазоне предыдущего дня.
- IV. Реакцией на какую-либо новость.

Варианты ответов:

- A. I.
- Б. I и II.
- В. I, Ми III.
- Г. I, II, III и IV.

Задача 74

Подберите желательную тактику игры для каждого из этих разрывов.

- 1. Простой разрыв.
- 2. Восходящий разрыв отмежевания.
- 3. Восходящий разрыв продолжения.
- 4. Восходящий разрыв истощения.

Варианты ответов:

- A. Покупать, разместив стоп-приказ ниже уровня разрыва.
- Б. Воздержаться от торговли или играть против прорыва.
- В. Открыть короткую позицию.
- Г. Дождаться отката цен.

Задача 75

Определите, какие из этих элементов вершинной модели «голова и плечи» соответствуют конфигурациям, обозначенным буквами на рис. 5.

- 1. Правое плечо.
- 2. Линия шеи.
- 3. Голова.
- 4. Левое плечо.

Задача 76

Если вы открываетесь на понижение в зоне В (рис. 5), то:

- I. Разместите защитный стоп-приказ так, чтобы покрыть короткие позиции выше зоны Б.
- II. Разместите приказ покупать в зоне Б.



Рис. 5

- III. Добавьте к коротким позициям, после того как цены, прорвав линию шеи Г, вернуться к ней.
- IV. Снимите прибыль, когда цены соскользнут к линии шеи Г.

Варианты ответов:

- А. I.
- Б. I и II.
- В. I, II и III.
- Г. I, II, III и IV.

Задача 77

Как известно, рынки часто выходят за мишени вершин «голова и плечи». До какой отметки (как минимум) упадет рынок какао в феврале в зоне x (рис. 5)?

- А. 11,00.
- Б. 10,30.
- В. 9,70.
- Г. Ни до одной из указанных.

Задача 78

Какие из этих утверждений относятся либо к треугольникам (Т), либо к прямоугольникам (R), либо и к тем и к другим?

- А. Это зона застоя, границам которой соответствуют области максимальной силы быков и медведей.
- Б. Это зона застоя со сходящимися границами.
- В. Здесь особенно важны ранние прорывы.
- Г. Чем дольше сохраняется эта модель, тем важнее прорыв.

Задача 79

Найдите на рис. 6 следующие модели:

1. Симметричный треугольник.
2. Восходящий треугольник.
3. Нисходящий треугольник.
4. Прямоугольник.

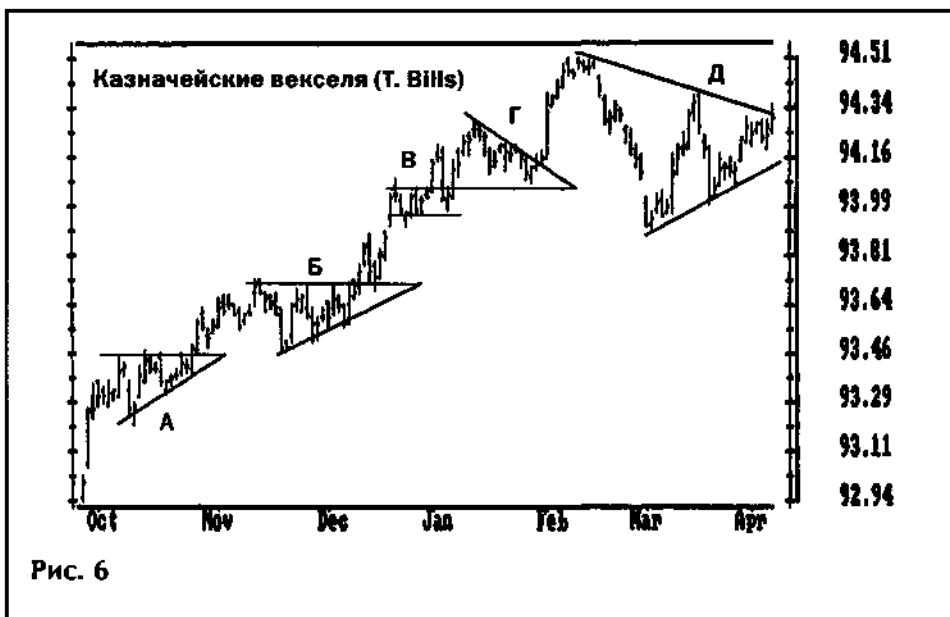

Задача 80

На рис. 6 виден восходящий тренд, а цены держатся в центральной части треугольника В. Это значит, что можно:

- I. Разместить приказ покупать на прорыве верхней границы вверх.
- II. Разместить приказ покупать у нижней границы.

III. Дождаться прорыва вверх, а затем покупать при откате.

IV. Отменить все приказы продавать.

Варианты ответов:

А. 1.

Б. I и II.

В. I, Ни III.

Г. I, II, III и IV.

Глава 4

Компьютерный технический анализ

Сегодня у трейдера больше конкурентов, чем когда-либо раньше. Рынки стали крупнее, а рыночная информация мгновенно распространяется по всему миру. Компьютер может помочь вам справиться с этой стихией и получить преимущество перед соперниками.

Компьютерный технический анализ требует затрат на технологию. Зато благодаря ему вы будете торговать беспристрастнее. Индикаторы не лгут: если они идут вверх — значит, вверх; а если вниз — значит, вниз.

Для начала решите, пожалуйста, первые три задачи главы. Если вы дадите менее двух правильных ответов, то, прежде чем двигаться дальше, рекомендую прочитать материалы, указанные в конце соответствующего раздела с ответами. Если же два ответа из трех или все три будут верными, то следуйте дальше. Если у вас есть программа по техническому анализу, можете пользоваться ею при решении остальных задач.

Задача	Подход 1	Подход 2	Подход 3	Подход 4	Подход 5
81					
82					
83					
84					
85					
86					
87					
88					
89					
90					
91					
92					
93					
94					
95					
96					
97					
98					
99					
100					
101					
102					
103					
104					
105					
106					
107					
108					
109					
110					
111					
112					
Правильные ответы					

Задача 81

Компьютерный технический анализ:

- I. Объективнее классического анализа графиков.
- II. Позволяет делать прогнозы.
- III. Освобождает биржевика от эмоций.
- IV. Обеспечивает успех в игре.

Варианты ответов:

- A. I.
- Б. I и II.
- В. I, II и III.
- Г. I, II, III и IV.

Задача 82

Чтобы стать компьютеризованным трейдером, надо иметь компьютер, программу и рыночные данные для анализа. В каком порядке их желательно выбирать?

- A. Рыночные данные, программа, компьютер.
- Б. Программа, компьютер, рыночные данные.
- В. Компьютер, рыночные данные, программа.
- Г. Не суть важно.

Задача 83

Определите тип компьютерной программы по данным описаниям.

1. Вводя в эту программу текущие рыночные данные, мы получаем точные сигналы — покупать и продавать.
2. То же, что и в п. 1, но с возможностью увеличивать или уменьшать продолжительность анализируемого периода и выбирать относительную весомость обоих сигналов.
3. Ассортимент типов графиков и индикаторов.

Варианты ответов:

- A. «Серый ящик».
- Б. «Ящик с инструментами».
- В. «Черный ящик».

Задача 84

Определите, к какой из трех основных групп технических индикаторов относятся те, которые:

- 1) позволяют понять психологию биржевой толпы;
- 2) улавливают точки разворота, если рынок бестрендовый, но подают преждевременные и опасные сигналы, когда он становится трендовым;
- 3) отлично срабатывают, когда рынок трендовый, но вредят своими сигналами, когда он нейтрален.

Варианты ответов:

- А. Осцилляторы.
- Б. Индикаторы трендов.
- В. Различные остальные индикаторы.

Задача 85

В последние шесть дней рынок акций закрывался на отметках 23; 22; 21; 20; 23 и 24. Каково 5-дневное скользящее среднее последнего дня?

- А. 21.
- Б. 22.
- В. 23.
- Г. Ни одно из вышеперечисленных.

Задача 86

Экспоненциальное скользящее среднее (ЕМА) срабатывает лучше простой по всем из этих причин, кроме одной:

- А. ЕМА легче рассчитать вручную.
- Б. ЕМА быстрее реагирует на изменения цен.
- В. ЕМА не отвечает скачком на старые цены.
- Г. ЕМА точнее отражает общее настроение биржевой толпы.

Задача 87

Самый важный сигнал ЕМА — это его:

- А. Ширина окна.
- Б. Способность достичь нового пика.
- В. Способность опуститься до нового минимума.
- Г. Направление наклона.

Задача 88

Для какого из отрезков, помеченных буквами на рис. 7, годится следующий подход?



Рис. 7

- А. Играть только на повышение.
- Б. Играть только на понижение.
- В. Покупать на уровне чуть ниже EMA.
- Г. Продавать на уровне чуть выше EMA.

Задача 89

ДЛЯ какой из зон, помеченных цифрами на рис. 7, годится следующий подход?

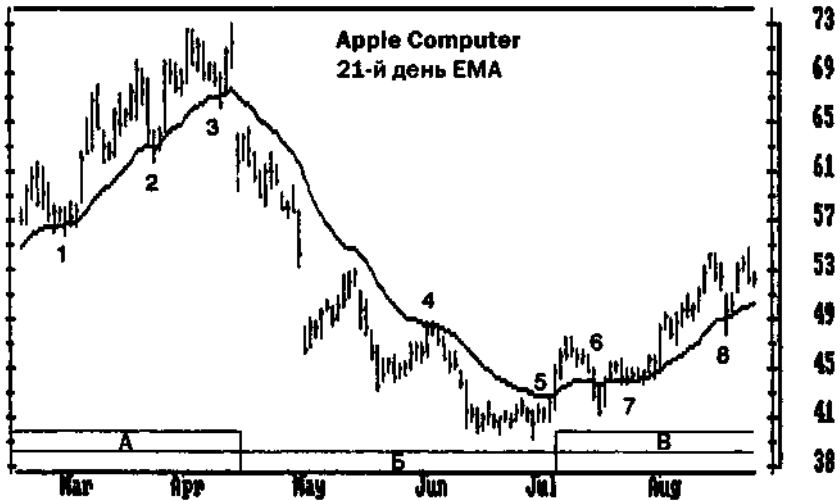
- А. Покупать с защитным стоп-приказом чуть ниже последнего минимума.
- Б. Продавать на понижение с защитным стоп-приказом чуть выше последнего максимума.
- В. Ликвидировать позиции и воздержаться от игры: не исключено, что рынок разворачивается.

Задача 90

Какие из этих утверждений относительно MACD-гистограммы правильны?

- I. Быстрая линия MACD отражает краткосрочный бычий или медвежий настрой.
- II. Медленная линия MACD отражает долгосрочный бычий или медвежий настрой.
- III. Когда быстрая линия находится над медленной, на рынке верховодят быки.

IV. Когда быстрая линия находится ниже медленной, на рынке верховодят медведи.

Варианты ответов:

- А. I и II.
- Б. III и IV.
- В. Прочее.
- Г. I, II, III и IV.

Задача 91

Укажите *неверное* утверждение относительно MACD-гистограммы.

- А. Она измеряет расхождение между быстрой и медленной линиями MACD.
- Б. Своим ростом она указывает на силу быков.
- В. Она предсказывает повышение или понижение цен.
- Г. Она выявляет доминирующую рыночную группу.

Задача 92

Каким зонам, помеченным буквами на рис. 8, соответствуют данные утверждения?

1. MACD-гистограмма поднялась до нового максимума: значит, рынок опять достигнет последнего ценового пика либо превысит его.
2. MACD-гистограмма упала до нового минимума: значит, рынок опять опустится до последнего ценового минимума либо еще ниже.
3. Это — медвежье расхождение.
4. Это — бычье расхождение.

Задача 93

У правого края графика (рис. 8) MACD-гистограмма говорит о том, что:

- А. Вероятно, рынок опять достигнет последнего ценового пика или превысит его: надо срочно покупать.
- Б. Рыночная власть — у медведей: надо срочно продавать.
- В. Надо покупать при следующем откате.
- Г. Надо играть на понижение при следующем подъеме.

Задача 94

Что из этого относится к направленному движению?

- А. Часть столбика данного дня выше столбика предыдущего дня.



Рис. 8

- Б. Часть столбика данного дня ниже столбика предыдущего дня.
- В. Самая большая часть столбика данного дня за пределами столбика предыдущего дня.
- Г. Ничего из вышеуказанного.

Задача 95

Выберите правильное решение для каждой из зон, помеченных буквами на рис. 9.

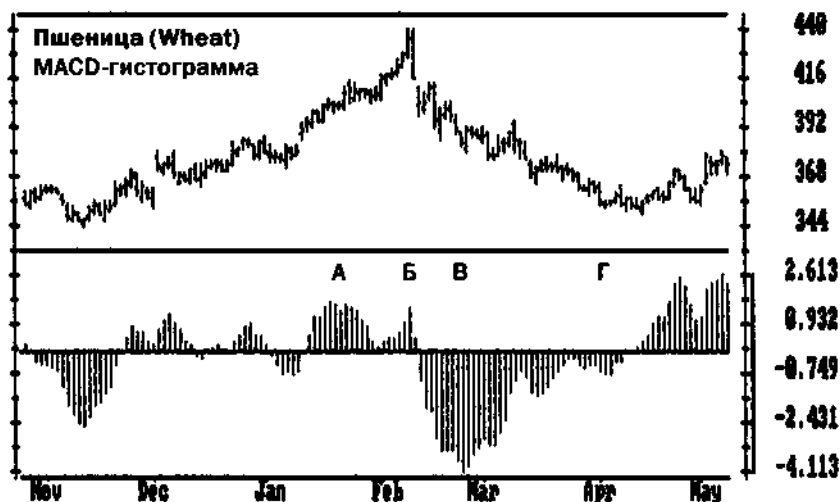
1. ЕСЛИ индикатор направленного движения разворачивается вниз над обеими линиями направленного движения, надо снять хотя бы часть прибыли.
2. Если этот индикатор делает прорыв выше нижней линии, то надо торговать в направлении верхней линии.
3. Если этот индикатор поднимается над обеими линиями, то тренд близится к концу.
4. Если этот индикатор находится под обеими линиями, то нельзя пользоваться индикатором трендов.

Задача 96

У правого края графика (рис. 9) система направленного движения сигнализирует о том, что надо:

- I. Покупать.

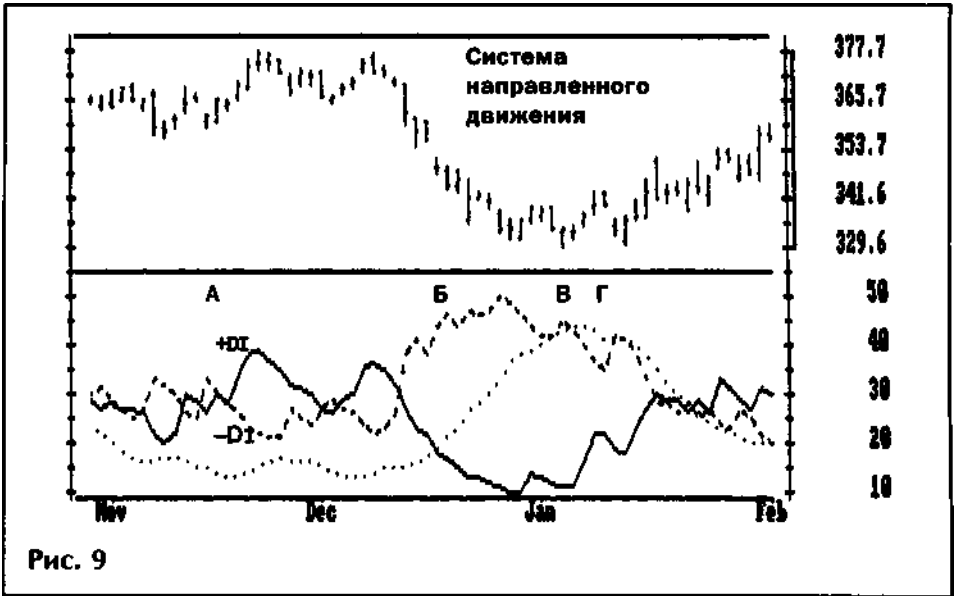

- II. Продавать.
- III. Воздержаться от игры.
- IV. Переключиться на другие индикаторы.

Варианты ответов:

- А. I и III.
- Б. Ни III.
- В. II и IV.
- Г. III и IV.

Задача 97

Осцилляторы помогут трейдеру выполнить все перечисленное, *кроме* одного:

- А. Уловить все максимумы и минимумы.
- Б. Выявить наивысшие моменты массового пессимизма и оптимизма.
- В. Определить скорость рыночных трендов.
- Г. Сыграть на возвращении рынка к норме после отклонения.

Задача 98

Подберите определение для каждого из этих показаний осцилляторов.

1. Верхний уровень осциллятора.
2. Нижний уровень осциллятора.

3. Линия, проведенная через максимумы осциллятора.

4. Линия, проведенная через минимумы осциллятора.

Варианты ответов:

А. Нижняя пограничная линия.

Б. Перепроданность.

В. Перекупленность.

Г. **Верхняя пограничная линия.**

Задача 99

За последние несколько месяцев осциллятор достиг своего наивысшего пика.

Что *менее всего* вероятно далее?

А. Остановка подъема.

Б. Новый пик.

В. Сигнал закорачивать (который надо игнорировать).

Г. Падение рынка.

Задача 100

Когда рыночный тренд идет вниз, осциллятор (например, 7-дневный индикатор импульса на рис. 10) выявляет:

I. Выгодные моменты закорачивать.

II. Зоны продаж.

III. Выгодные моменты покупать.

IV. Зоны закрытия коротких позиций.

Варианты ответов:

А. I и II.

Б. III и IV.

В. I, II, III и IV.

Г. Ни одно из четырех.

Задача 101

В техническом анализе расхождения между индикаторами и ценами являются одним из наиболее мощных сигналов покупать и продавать. К каким из перечисленных расхождений относятся пары графиков, помеченных буквами на рис. 11?

1. Бычье расхождение класса А.

2. Медвежье расхождение класса А.

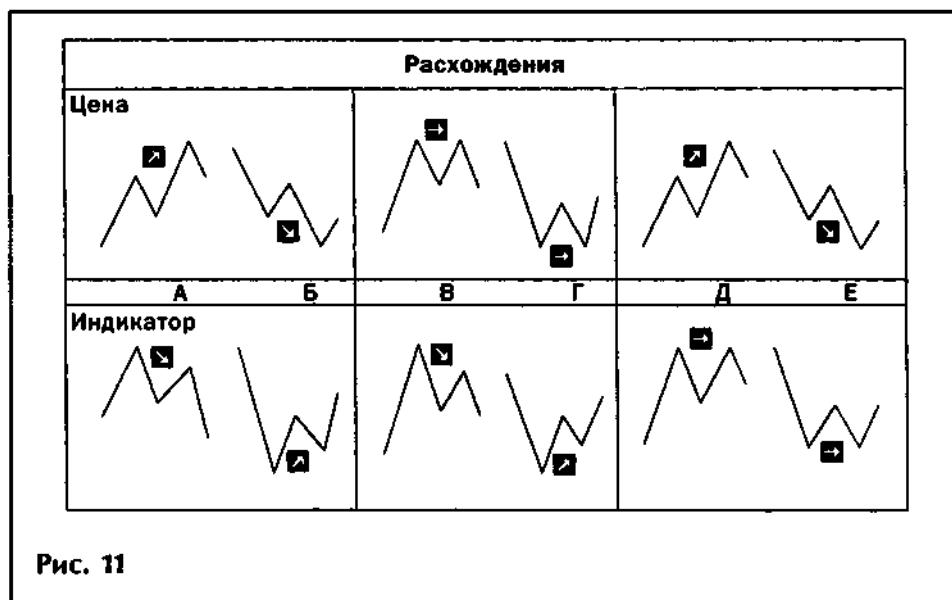
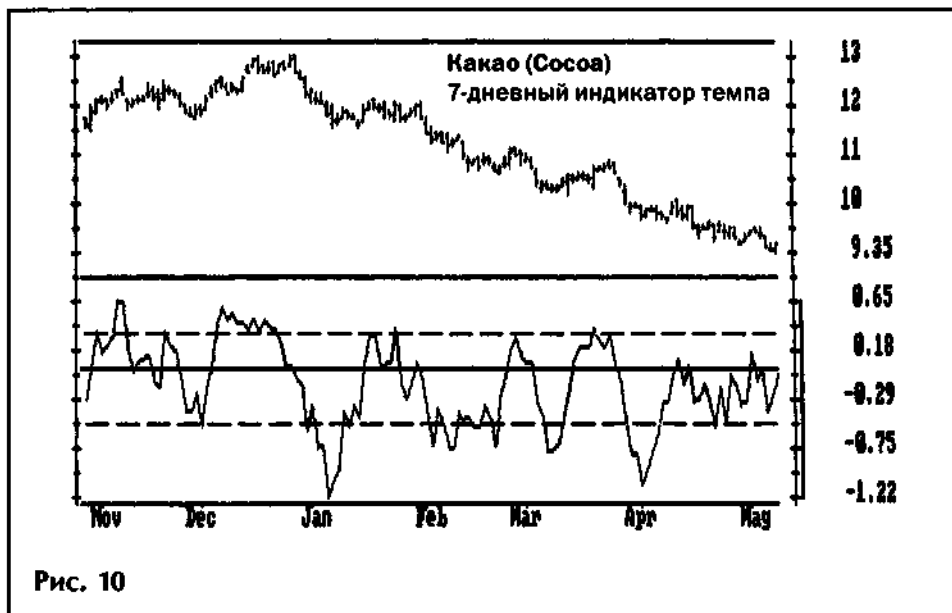

3. Бычье расхождение класса Б.
4. Медвежье расхождение класса Б.
5. Бычье расхождение класса В.
6. Медвежье расхождение класса В.

Задача 102

Процентный диапазон Уильямса измеряет положение цены закрытия каждого дня относительно:

- А. Недавнего максимума.
- Б. Недавнего минимума.
- В. Недавнего коридора.
- Г. Скользящей средней.

Задача 103

Какие из этих моделей процентного диапазона Уильямса есть на участках, помеченных буквами на рис. 12?

- 1. Перекупленность.
- 2. Перепроданное^.
- 3. Бычье расхождение.
- 4. Медвежье расхождение.
- 5. Внутриграничный разворот.

Задача 104

Правый край графика на рис. 12 говорит о том, что:

- I. Процентный диапазон Уильямса растет: покупайте.
- II. Процентный диапазон Уильямса формирует медвежье расхождение класса Б: продавайте.
- III. Восходящий тренд, который начался в марте, остается в силе: покупайте.
- IV. Восходящий тренд остановился месяц назад: продавайте.

Варианты ответов:

- А. I и III.
- Б. II и IV.
- В. I, II, III и IV.
- Г. Не говорит ни о чем из перечисленного.

Задача 105

Чтобы установить ширину окна стохастического осциллятора, надо взять:

- I. Его 5-дневный период.
- II. Половину рыночного цикла.



Рис. 12

- III. Его 21-дневный период.
- IV. В случае сомнений взять ширину поуже.

Варианты ответов:

- А. I и II.
- Б. Ни III.
- В. II и IV.
- Г. I и IV.

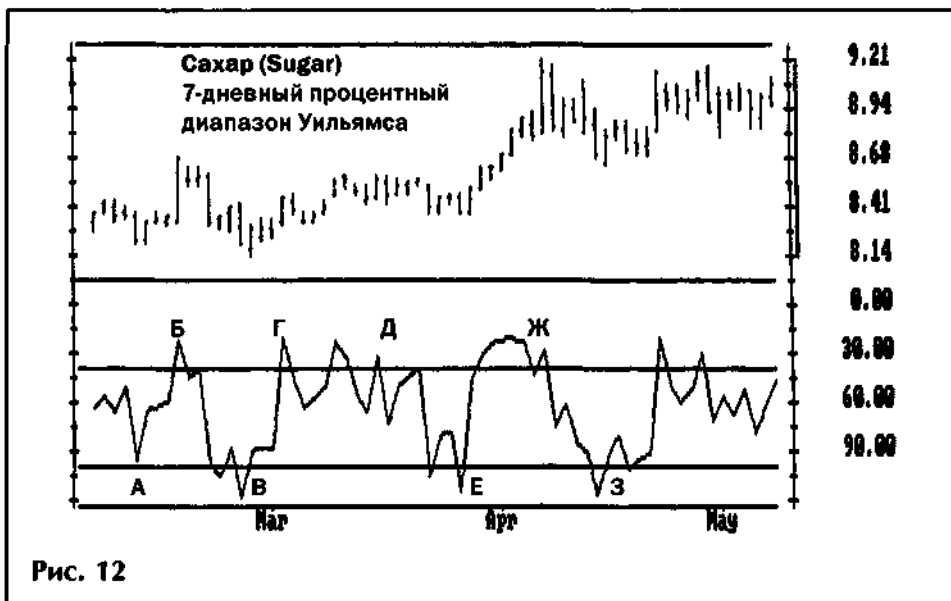
Задача 106

Укажите, какая из четырех характеристик стохастического осциллятора это:

- 1) максимальная сила быков за последние 5 дней;
- 2) способность быков или медведей закрыть рынок в свою пользу;
- 3) максимальная сила медведей за последние 5 дней;
- 4) соглашение о ценности в конце торгового дня.

Варианты ответов:

- А. Цена закрытия.
- Б. 5-дневная стохастическая линия.
- В. 5-дневный максимум.
- Г. 5-дневный минимум.

Задача 107

Зонам, помеченным буквами на рис. 13, соответствуют следующие показания стохастического осциллятора:

- 1) перекупленность;
- 2) перепроданность;
- 3) бычье расхождение;
- 4) медвежье расхождение;
- 5) внутриграничный разворот.



Задача 108

Правый край графика на рис. 13 сигнализирует:

- А. Стохастический осциллятор в зоне перекупленности: продавайте.
- Б. Стохастический осциллятор идет вверх: покупайте.
- В. Нисходящий тренд, который начался в августе, остается в силе: продавайте.
- Г. Воздержитесь от игры.

Задача 109

Каждая цена отражает соглашение о ценности, достигнутое всеми участниками рынка. Цена закрытия отражает самое важное соглашение данного дня, поскольку:

- I. На момент закрытия на рынках обычно доминируют профессиональные трейдеры.
- II. От нее зависят расчеты по торговым счетам трейдеров.
- III. У всех трейдеров открытые позиции остаются таковыми до следующего открытия рынка.
- IV. Сводки о ней публикуются во многих газетах.

Варианты ответов:

- A. I
- Б. I и II.
- В. I, II и III.
- Г. I, II, III и IV.

Задача 110

Укажите на рис. 14 следующие показания RSI — индекса относительной силы:

- 1) перекупленность;
- 2) перепроданность;
- 3) бычье расхождение;
- 4) медвежье расхождение;
- 5) прорыв линии тренда.



Рис. 14

Задача 111

Чем индекс относительной силы (RSI) отличается от большинства прочих индикаторов?

- I. Он основан исключительно на ценах закрытия.
- II. Он показывает больше расхождений.
- III. Он выявляет состояния перекупленности и перепроданности рынка.
- IV. Он особенно хорошо подходит для анализа линий тренда.

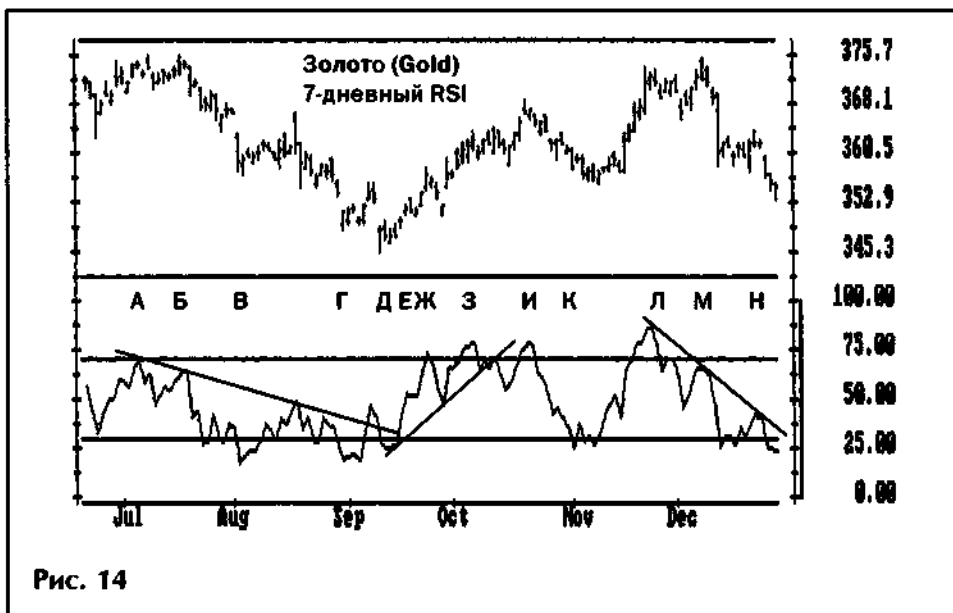
Варианты ответов:

- A. I и II.
- Б. II и III.
- В. III и IV.
- Г. I и IV.

Задача 112

Индекс относительной силы (RSI) у правого края графика на рис. 14 говорит о том, что:

- A. Рынок золота перепродан: держите короткие позиции или фиксируйте по ним прибыль.
- Б. И рынок золота, и RSI идут вниз: продавайте.
- В. Имеется бычье расхождение: покупайте.
- Г. Сигналы смешанные: воздержитесь пока от торговли.

Глава 5

Необходимые факторы

Начинающие аналитики и трейдеры следят только за ценами своих бумаг: подорожали, подешевели, опять подорожали! Их так захватывает это движение вверх и вниз, что некоторые начинают считать деньги буквально при каждом тике.

Опытные аналитики смотрят гораздо глубже. Они сопоставляют перепады цен с объемом сделок и учитывают, сколько времени потребовалось рынку на данный ход. Они следят за открытым интересом на рынках фьючерсов, добавляя тем самым еще один ценный источник информации о соотношении сил быков и медведей.

Для начала решите, пожалуйста, первые три задачи главы. Если вы дадите менее двух правильных ответов, то, прежде чем двигаться дальше, прочитайте материалы, указанные в конце соответствующего раздела с ответами. Если же два ответа из трех или все три будут верными, то следуйте дальше. Однако если вы не торгуете фьючерсами или опционами и не хотите углубляться в показатель открытого интереса, то можете просто начислить себе 5 очков и пропустить задачи по этому показателю.

Задача	Подход 1	Подход 2	Подход 3	Подход 4	Подход 5
113					
114					
115					
116					
117					
118					
119					
120					
121					
122					
123					
124					
125					
126					
127					
128					
129					
130					
131					
132					
133					
Правильные ответы					

Задача 113

Какие из этих определений относятся к объему?

- I. Количество сделок за выбранный отрезок времени.
- II. Количество акций или контрактов, проданных и купленных за выбранный отрезок времени.
- III. Количество изменений цен за выбранный отрезок времени.
- IV. Активность трейдеров и инвесторов.

Варианты ответов:

- A. I
- Б. II и III.
- В. IV.
- Г. I, II, III и IV.

Задача 114

Объем показывает все перечисленное, *кроме* одного:

- A. Как участники рынка отреагируют на изменения цен в будущем.
- Б. СКОЛЬКО победителей и проигравших активно действуют на рынке.
- В. Что делают проигравшие: бегут с поля боя или отстаивают свои позиции.
- Г. Насколько высок уровень эмоциональной вовлеченности трейдеров в игру.

Задача 115

Несколько месяцев рынок поднимался, взлеты чередовались с мелкими спадами. В данный момент он снова на взлете. Соотнесите предложенные ниже характеристики рынка с этими показателями объема:

1. Объем чуть выше, чем во время предыдущего взлета.
2. Объем вдвое больше, чем во время предыдущего взлета.
3. Объем вдвое меньше, чем во время предыдущего взлета.
4. Объем примерно такой же, как во время предыдущего взлета.

Варианты ответов:

- A. Медведи в панике: снимите хотя бы часть прибыли с длинных позиций.
- Б. Восходящий тренд прочен: держите длинные позиции или даже добавьте к ним.
- В. Восходящий тренд выдыхается: снимите хотя бы часть прибыли с длинных позиций.
- Г. Восходящий тренд прочен: держите длинные позиции.

Задача 116

Каким зонам, помеченным буквами на рис. 15, соответствует такое поведение объема?

1. Объем падает, в то время как цены достигают нового пика: близится разворот, а потому продавайте длинные позиции либо подтяните стоп-приказы.
2. Объем подскочил, в то время как цены падают: близится паническое дно, а потому снимайте прибыль с коротких позиций и готовьтесь покупать.
3. И объем, и цены растут: впереди дальнейший рост цен, а потому покупайте или добавляйте к длинным позициям.
4. Объем растет, в то время как цены падают: впереди дальнейшее падение, а потому держите либо увеличьте короткие позиции.
5. И объем, и цены падают (на новую глубину): ожидайте дна, а потому снимайте прибыль с коротких позиций или подтяните стоп-приказы.

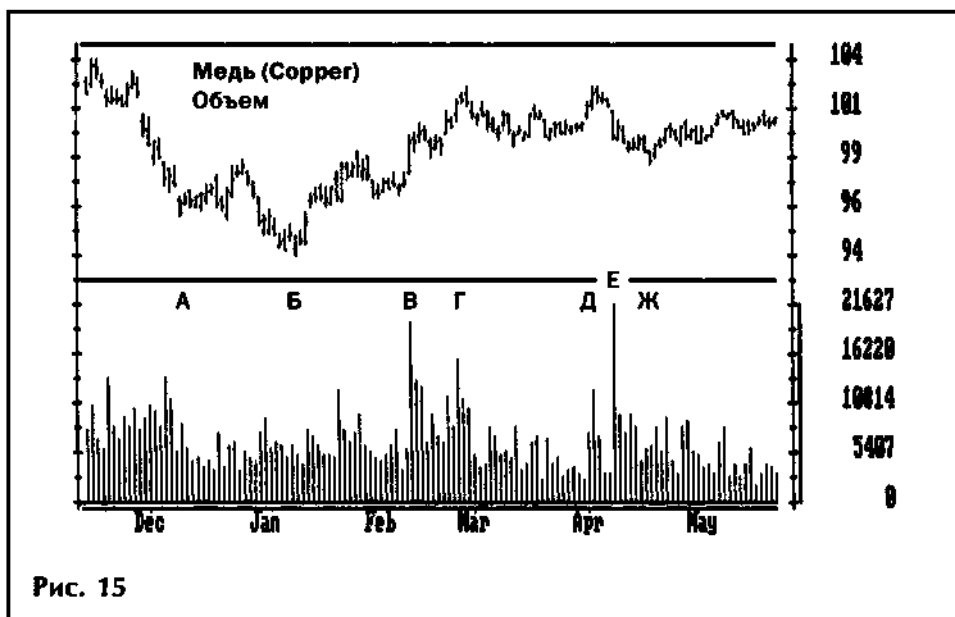

Задача 117

Модель объема и цен у правого края графика (рис. 15) показывает, что:

- А. Цены поднимаются от апрельского кульминационного дна: покупайте.
- Б. Цены почти достигли максимума за последние две недели, в то время как объем упал: продавайте.

В. И объем, и цены растут: покупайте.

Г. Воздержитесь пока от игры.

Задача 118

Балансовый объем (OBV):

- I. Подтверждает медвежий ходы, когда падает до нового минимума.
- II. Отслеживает суммарный уровень эмоциональной вовлеченности трейдеров.
- III. Нередко достигает нового пика раньше цен.
- IV. Растет, когда рынок закрывается ниже.

Варианты ответов:

- A. I
- Б. I и II.
- В. I, II и III.
- Г. I, II, III и IV.

Задача 119

Какие ценовые модели и модели OBV образовались в зонах, помеченных буквами на рис. 16?



Рис. 16

1. Медвежье расхождение: продавайте длинные позиции и открывайте короткие.
2. Новый минимум OBV: грядет понижение цен — продавайте.
3. Новый максимум OBV: грядет повышение цен — покупайте.

Задача 120

OBV у правого края графика (рис. 16) говорит, что:

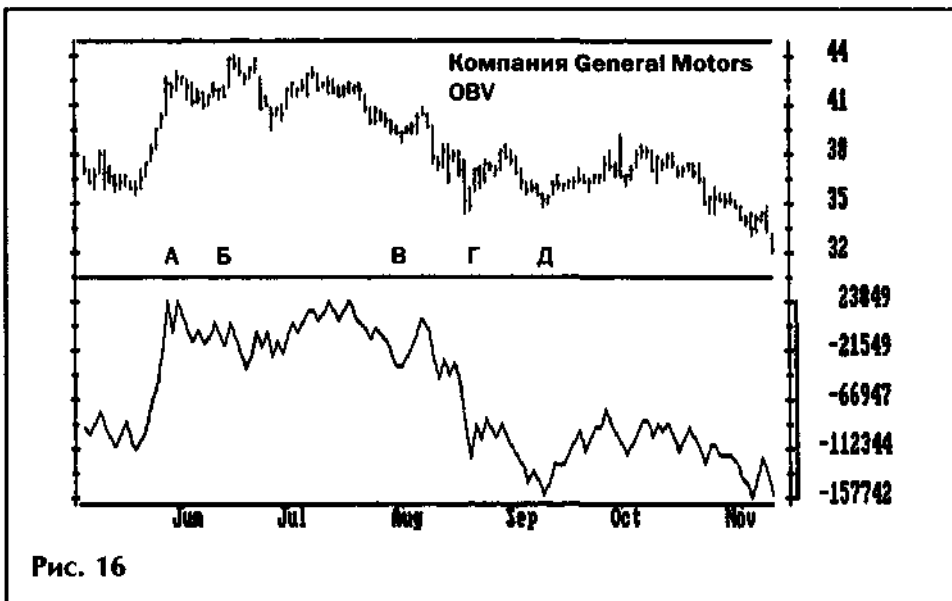
- A. Нисходящий тренд, который начался в сентябре, остается в силе: продавайте.
- B. Новый ценовой минимум не подтвержден: покупайте.
- V. Тренд — в горизонтальном коридоре: воздержитесь от игры.
- Г. Не говорит ни о чем из перечисленного.

Задача 121

Соотнесите настроения новичков и профессионалов с данными вариантами накопления/распределения.

1. Цены открытия ниже вчерашнего уровня закрытия; цены закрытия тоже ниже.
2. Цены открытия выше вчерашнего уровня открытия; цены закрытия тоже выше.
3. Цены открытия выше вчерашнего уровня закрытия; но цены закрытия — это минимум дня.
4. Цены открытия ниже вчерашнего уровня закрытия; но цены закрытия — это максимум дня.

- A. Новички настроены по-медвежьи, а профессионалы — по-бычьи.
- B. Новички настроены по-бычьи, а профессионалы — по-медвежьи.
- V. И новички, и профессионалы настроены по-бычьи.
- Г. И новички, и профессионалы настроены по-медвежьи.

Задача 122

По сообщению Чикагской зерновой биржи, показатель открытого интереса по соевым бобам составляет 120000 контрактов. Следовательно:

- A. 60000 контрактов — у быков и 60000 — у медведей.
- B. 120000 контрактов — у быков и 120000 — у медведей.
- V. 240000 контрактов — у быков и 240000 — у медведей.

- Г. Этих данных недостаточно, чтобы рассчитать число контрактов у тех и других.

Задача 123

Соотнесите поведение открытого интереса с этими действиями быков и медведей:

- 1) трейдер-бык продает трейдеру-медведю;
- 2) новый медведь, вступив в игру, продает старому медведю, который покупает, чтобы покрыть свою короткую позицию;
- 3) новый бык, вступив в игру, покупает у старого быка, который продает ему свою позицию;
- 4) в сделку вступают новый покупатель и новый продавец.

Варианты ответов:

- А. Открытый интерес растет.
- Б. Открытый интерес падает.
- В. Открытый интерес не изменяется.
- Г. Недостаточно данных, чтобы решить.

Задача 124

Растущий открытый интерес показывает, что:

- I. Быки уверены и агрессивны.
- II. Проигравших становится все больше.
- III. Тренд, вероятно, продолжится.
- IV. Медведи уверены и агрессивны.

Варианты ответов:

- А. I
- Б. I и II.
- В. I, II и III.
- Г. I, II, III и IV.

Задача 125

Каким ситуациям, помеченным буквами на рис. 17, соответствуют эти варианты?

1. Растущий открытый интерес подтверждает восходящий тренд: покупайте.
2. Горизонтальный открытый интерес показывает, что быки перестали уходить с рынка: покрывайте короткие позиции.



Рис. 17

3. Падающие цены и падающий открытый интерес показывают, что быки уходят с рынка, а медведи опасаются: продавайте с плотными стоп-приказами.
4. Медвежье расхождение: играйте на понижение.

Задача 126

Показания открытого интереса у правого края графика (рис. 17) говорят о том, что:

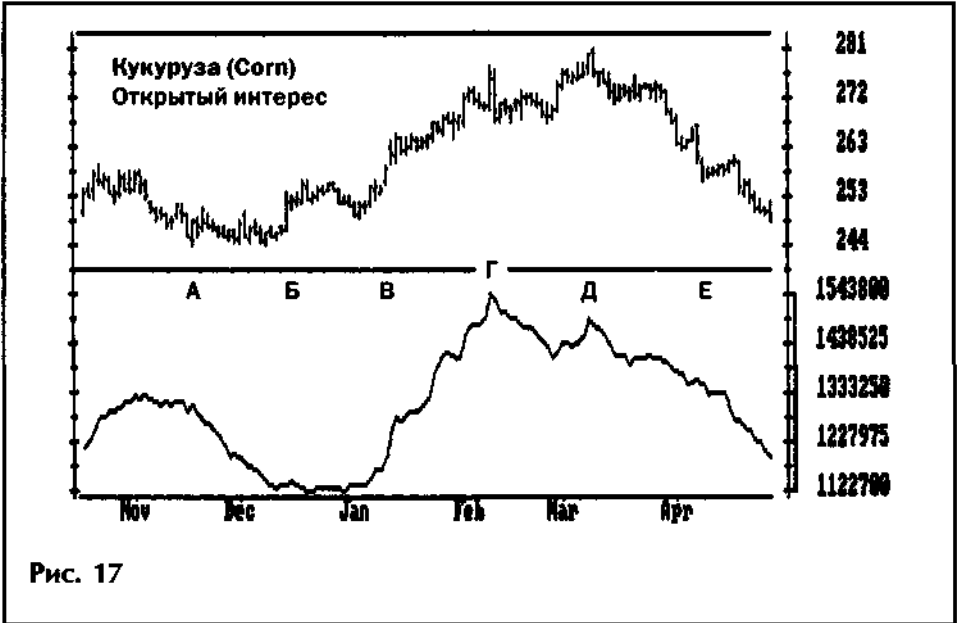
- I. Цены и открытый интерес падают; быки сдаются: продавайте.
- II. Цены и открытый интерес падают, но медведи сильно сомневаются в нисходящем тренде: покупайте.
- III. Рынок упорядоченно опускается: приготовьтесь закорачивать его при очередном мелком шаге вверх.
- IV. Цены и открытый интерес приближаются к рубежам своего декабрьского взлета: разместите приказ покупать выше последнего пика.

Варианты ответов:

- A. I.
- Б. II.
- В. III.
- Г. III и IV.

Задача 127

Индекс Херрика выявляет уровень накопления/распределения, замеряя уровни:

- I. Цен.
- II. Объема.
- III. Открытого интереса.
- IV. Скользящей средней.

Варианты ответов:

- A. I.
- Б. I и II.
- В. I, II и III.
- Г. I, II, III и IV.

Задача 128

Каким сигналам соответствуют ситуации, помеченные буквами на рис. 18 (график индекса Херрика)?

- 1. Новый минимум; нисходящий тренд остается в силе: продавайте.
- 2. Медвежье расхождение: готовьтесь продавать.
- 3. Новый пик; восходящий тренд остается в силе: покупайте.
- 4. Бычье расхождение: готовьтесь покупать.

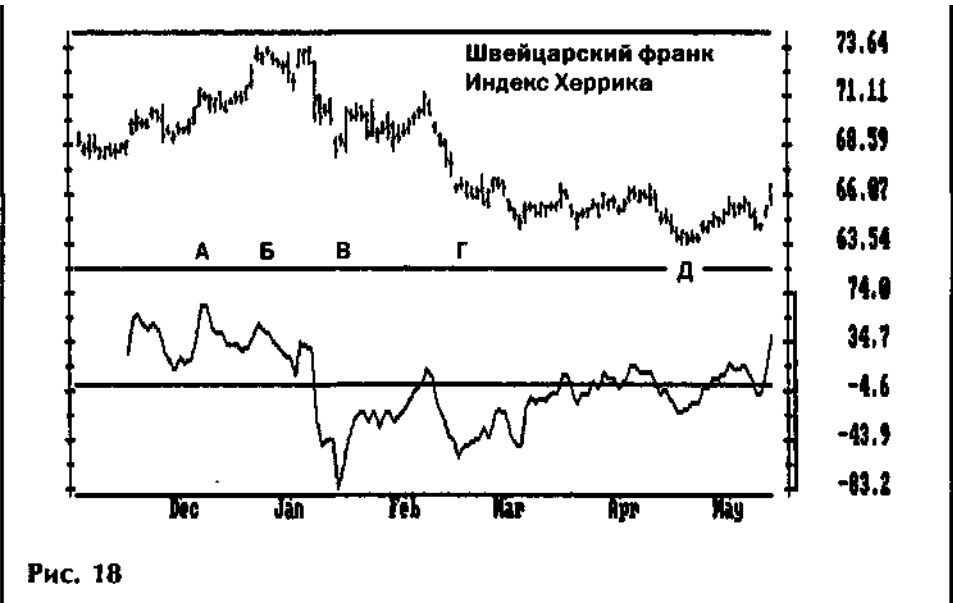

Задача 129

Показания у правого края графика на рис. 18 говорят о том, что:

- I. Это новый пик индекса Херрика: покупайте.
- II. Цены достигли вершины диапазона: продавайте.
- III. Индекс Херрика — выше центральной линии: покупайте.
- IV. Индекс Херрика перекуплен: продавайте.

Варианты ответов:

- A. I и III.
- Б. II и IV.
- В. I, II, III и IV.
- Г. Не говорят ни о чем из указанного.

Задача 130

Наличие периодичности цен зависит от:

- I. Изменений в экономике.
- II. Жадности производителей и потребителей при благоприятной обстановке и страха при неблагоприятной.
- III. Шараханий трейдеров от оптимизма к пессимизму и обратно.
- IV. Воздействия планет.

Варианты ответов:

- A. I
- Б. I и II.
- В. I, II и III.
- Г. I, II, III и IV.

Задача 131

Рынок облигаций шел вверх семь дней, затем двигался вниз три дня, потом рос восемь дней и падал четыре дня. В последующие шесть дней он снова был на подъеме, после чего начал спускаться. Когда следует ловить момент для покупки?

- A. Через три дня.
- Б. Через пять дней.
- В. Покупать уже слишком поздно; подъем длился чересчур долго.
- Г. Тренд восходящий; надо покупать немедленно.

Задача 132

Какое «время года» наступает у индикатора в каждом из случаев, помеченных буквами на рис. 19?

1. Весна: покупайте.
2. Лето: начинайте снимать прибыль с длинных позиций.
3. Осень: продавайте на понижение.
4. Зима: начинайте снимать прибыль с коротких позиций.



Рис. 19

Задача 133

Треjder может глубже проанализировать рынки, проводя анализ в двух разных масштабах времени. Какая их комбинация наиболее рациональна?

- А. Недельный и дневной.
- Б. Месячный и дневной.
- В. Годовой и дневной.
- Г. Годовой и недельный.

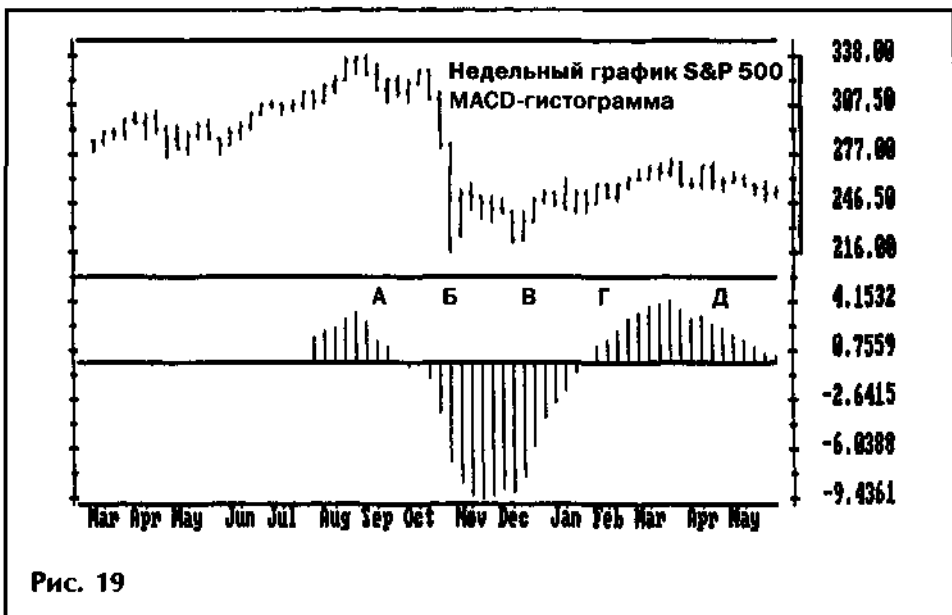
Глава 6

Индикаторы рынка акций

У аналитиков рынка акций есть индикаторы, которых нет у аналитиков других рынков. С помощью этих инструментов рынок акций можно анализировать как единое целое, а полученную информацию затем использовать, принимая решения по конкретным акциям, индексным фьючерсам или опционам.

Многие традиционные индикаторы рынка акций утратили точность в силу перемен, которые произошли за последние два десятилетия. Лишь считанные индикаторы работают как прежде. Среди них индекс новых максимумов - новых минимумов (NH - NL) и индекс трейдеров (TRIN). Овладев ими, вы сможете играть лучше.

Для начала попробуйте решить первые две задачи, приведенные в начале главы (они касаются NH - NL). Затем возьмите одну-две задачи из середины главы (они относятся к TRIN). Если вы дадите менее половины правильных ответов, то отложите задачник и прочитайте материалы, указанные в конце соответствующего раздела с ответами. (Остальные могут следовать дальше.) Ну а потом опробуйте полученные знания на рынке акций.

Задача	Подход 1	Подход 2	Подход 3	Подход 4	Подход 5
134					
135					
136					
137					
138					
139					
140					
141					
142					
Правильные ответы					

Задача 134

Индекс новых максимумов - новых минимумов (NH - NL):

- I. Измеряет число акций, достигших нового максимума в данный день.
- II. Отслеживает число самых слабых акций на бирже.
- III. Измеряет число акций, достигших нового минимума в данный день.
- IV. Отслеживает число самых сильных акций на бирже.

Варианты ответов:

- A. I и III.
- Б. II и IV.
- В. I, II, III и IV.
- Г. Не выполняет ничего из перечисленного.

Задача 135

Какой информации о рынке соответствуют следующие показания индекса NH - NL?

1. NH - NL положительный и только что достиг нового максимума.
2. Рынок акций падает до нового минимума; NH - NL останавливается на более высоком дне.
3. NH - NL отрицательный и только что достиг нового минимума.
4. Рынок акций поднимается до нового максимума; NH - NL формирует более низкий пик.

Варианты ответов:

- A. Медвежье лидерство сильно: присоединяйтесь к медведям.
- Б. Медвежье расхождение показывает, что быки слабеют: начинайте снимать прибыль с длинных позиций и ловите момент для присоединения к медведям.
- В. Бычье расхождение показывает, что медведи слабеют: начинайте снимать прибыль с коротких позиций и ловите момент для присоединения к быкам.
- Г. Бычье лидерство сильно: присоединяйтесь к быкам.

Задача 136

Каким моделям, помеченным буквами на рис. 20, соответствуют следующие характеристики?

1. Бычье расхождение: приготовьтесь покупать.
2. Медвежье расхождение: приготовьтесь продавать.

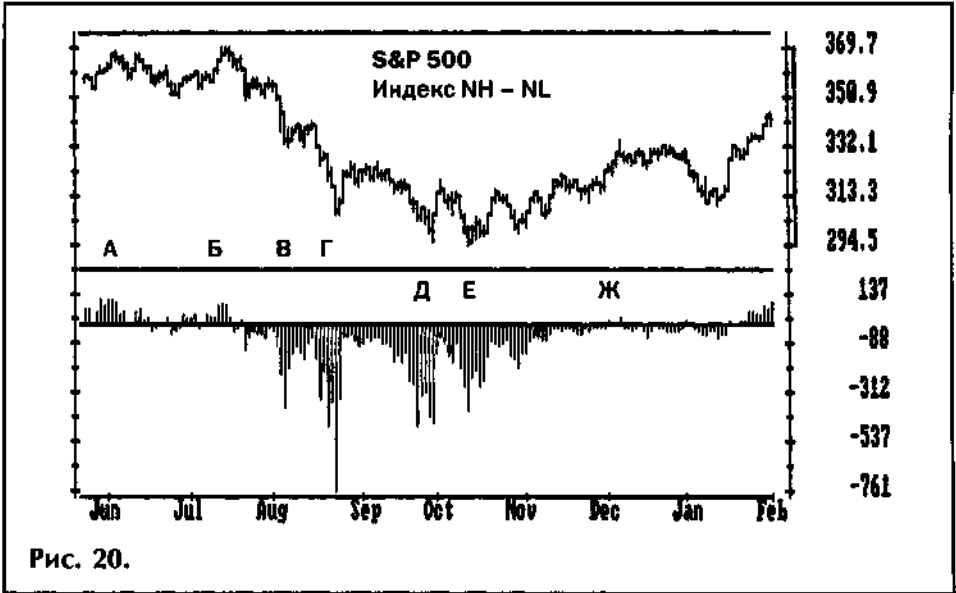

3. Доминируют быки: покупайте.
4. Доминируют медведи: продавайте.

Задача 137

Показания NH - NL у правого края графика (рис. 20) говорят о том, что:

- I. NH - NL перекуплен: продавайте.
- II. NH - NL положительный и возрастает: покупайте.
- III. Бычьего расхождения нет: воздержитесь от игры.
- IV. Торговые сигналы смешанные: воздержитесь от игры.

Варианты ответов:

- А. I.
- Б. II.
- В. III и IV.
- Г. Не говорят ни о чем из перечисленного.

Задача 138

Когда объем поднимающихся акций несоразмерно превышает их количество, это значит, что:

- А. У рыночной толпы сильный бычий настрой: покупайте.
- Б. Рынок перекуплен: продавайте.

В. Бычий настрой непрочен: ожидайте пика.

Г. Рынок ведет себя нестандартно: воздержитесь от игры.

Задача 139

Что из нижеследующего *не* относится к показаниям индекса трейдеров (TRIN)?

- I. TRIN подает лучшие сигналы, если он сглажен экспоненциальной скользящей средней.
- II. Как правило, TRIN ниже 1, т.к. обычно люди настроены по-бычьи, а не по-медвежьи.
- III. TRIN четко определяет уровни перекупленности и перепроданности.
- IV. TRIN выявляет крайние проявления массового оптимизма и пессимизма.

Задача 140

Каким ситуациям, помеченным буквами на рис. 21 (график TRIN), соответствуют следующие?

1. TRIN перекуплен: продавайте, как только он покинет зону перекупленности.
2. TRIN перепродан: покупайте, как только он покинет зону перепроданности.
3. Медвежье расхождение: продавайте.
4. Бычье расхождение: покупайте.



Рис. 21

Задача 141

Правый край графика на рис. 21 говорит о том, что:

- А. В данный момент нет выгодных условий для игры.
- Б. TRIN падает, у власти — медведи: продавайте.
- В. TRIN приблизился к уровню, характерному для оснований: покупайте.

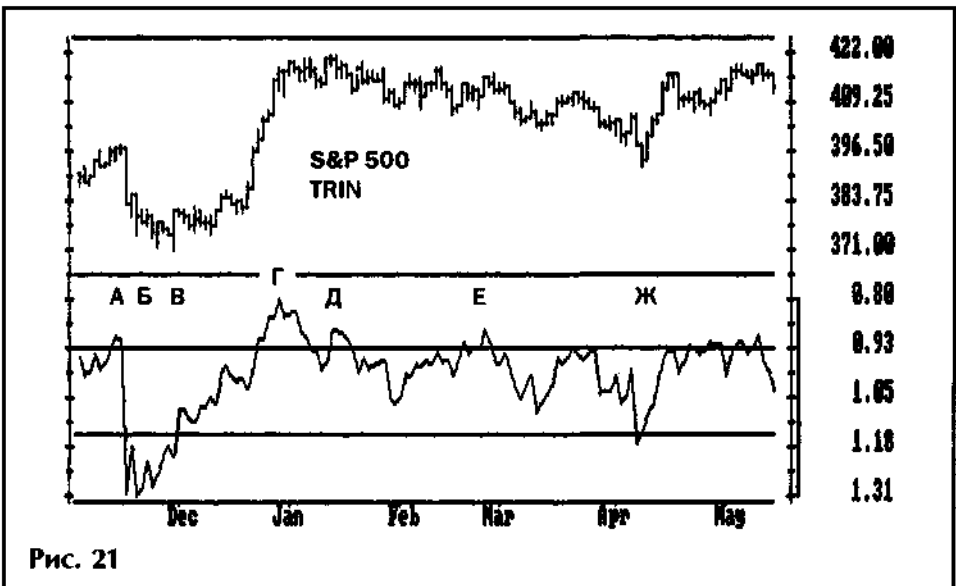
Задача 142

Линия роста/падения (A/D):

- I. Отслеживает число растущих и падающих акций.
- II. Указывает на силу рынка, когда достигает нового максимума, и на его слабость, когда достигает нового минимума.
- III. Подает более важные сигналы через модель максимумов и минимумов, а не через уровень.
- IV. Показывает, когда объем подтверждает движение цен.

Варианты ответов:

- А. I
- Б. I и II.
- В. I, II и III.
- Г. I, II, III и IV.

Глава 7

Психологические индикаторы

Огромные толпы трейдеров отдают приказы покупать и продавать на финансовых рынках. Действия быков и медведей сливаются в мощные волны оптимизма и пессимизма, страха и жадности, радости и разочарования. Эти приливы и отливы эмоций втягивают даже сторонних наблюдателей, которые пополняют ряды активных биржевиков. В долгосрочной перспективе на эту стихию воздействуют фундаментальные экономические показатели, но изо дня в день рынок находится под влиянием психологии биржевой толпы.

Пульс этой толпы измеряют несколько индикаторов, которые помогают уловить выгодные моменты для сделок. Несколько консультационных служб отслеживают эти индикаторы в США. Их заокеанским коллегам стоит разработать похожие инструменты в своих странах.

Для начала решите, пожалуйста, первые три задачи главы, выбрав их наугад. Если вы дадите менее двух правильных ответов, рекомендую вам отложить задачник и почитать материалы, указанные в соответствующем разделе с ответами. Если же два ответа из трех или все три будут верными, то следуйте дальше.

Задача	Подход 1	Подход 2	Подход 3	Подход 4	Подход 5
143					
144					
145					
146					
147					
148					
149					
Правильные ответы					

Задача 143

Когда подавляющее большинство участников рынка ожидают роста цен:

- I. Рынок приближается к вершине: продавайте и готовьтесь играть на понижение.
- II. Восходящий тренд силен: покупайте.
- III. Новых покупателей недостаточно для подъема рынка.
- IV. Быки сильны и действуют уверенно.

Варианты ответов:

- A. I.
- Б. I и III.
- В. II.
- Г. II и IV.

Задача 144

На рынке фьючерсов или опционов начался мощный восходящий тренд. Показатель бычьего соглашения вырос до 75%. Значит:

- A. У рядового медведя денег втрое больше, чем у рядового быка.
- Б. У рядового медведя и рядового быка денег почти поровну.
- В. У рядового быка денег втрое больше, чем у рядового медведя.
- Г. Определить, у кого больше денег (у быка или медведя) в данный момент невозможно из-за нехватки данных.

Задача 145

Собран богатый урожай кукурузы, и рынок — в медвежьем тренде. Фьючерсы падают, а вместе с ними и бычье соглашение упало до 20%. Значит:

- A. У рядового быка денег в пять раз больше, чем у медведя.
- Б. У рядового быка и рядового медведя денег почти поровну.
- В. У рядового медведя денег в четыре раза больше, чем у быка.
- Г. У рядового быка денег в четыре раза больше, чем у медведя.

Задача 146

В газетах пишут, что цены на кофе достигли самой высокой отметки за последние шесть лет. По телевизору показывают, что в кофейной Бразилии выпал снег. Наконец, теща сообщила вам, что запаслась кофе на год вперед, так что дальнейшее подорожание ей уже не страшно. А что предпримете вы как трейдер?

- А. Будете покупать фьючерсы на кофе либо опционы колл на кофе.
- Б. Будете продавать фьючерсы на кофе либо опционы пут на кофе.
- В. Будете покупать фьючерсы на какао, рассчитывая, что оно будет догонять кофе.
- Г. Будете покупать золото, потому что подорожание кофе — признак инфляции.

Задача 147

Соотнесите каждое из этих понятий с одной из приведенных ниже характеристик.

- I. Лимит на размеры позиции.
- II. Лимит доклада.
- III. Инсайдерская информация.
- IV. Хеджирование.

Варианты ответов:

- А. При этом размере позиции сведения о ней подаются в госорганы.
- Б. Это производится на фьючерсном рынке, чтобы подстраховать позицию на рынке физического товара.
- В. Превышение этого допустимо для коммерческого контингента.
- Г. Использование этого законно на фьючерсных рынках.

Задача 148

Соотнесите каждую из этих рыночных групп с одной из приведенных ниже характеристик.

- I. Мелкие спекулянты.
- II. Крупные спекулянты.
- III. Коммерческий контингент.
- IV. Корпоративные инсайдеры.

Варианты ответов:

- А. Они держат контракты в количестве, превышающем уровень отчетности.
- Б. Они хеджируют деловые риски.
- В. Это чиновники или крупные акционеры.
- Г. Это бедолаги, то и дело попадающие впросак.

Задача 149

Медвежий рынок держится уже 11 месяцев. Компания, за акциями которой вы следите, сообщила о снижении квартальных доходов. При этом два вице-прези-

дента и один крупный акционер компании купили ее акции. Акция котируется на 1 доллар выше минимума данного года. Ваша реакция как инвестора:

- А. Немедленно продавать (ибо это устойчивый медвежий рынок).
- Б. Немедленно покупать (инсайдерская покупка).
- В. Воздержаться от торговли в ожидании следующего бычьего рынка.
- Г. Начать покупать, укрупняя длинную позицию.

Глава 8

Новые индикаторы

Для успеха на бирже надо пользоваться инструментами, которые лучше, чем у ваших соперников. Кроме того, нужно быть дисциплинированнее рыночной толпы. Необходимо использовать любое преимущество, которое можно найти на рынке.

Данная глава дает вам возможность проверить свое понимание двух новых индикаторов: индекса силы и биржевого рентгена (Elder-ray). С их помощью вы сможете найти более выгодные моменты для открытия сделок, а также решить, когда добавить к выигрышным позициям и когда снять прибыль.

Новый индикатор или система игры пойдут вам на пользу, только если вы их освоите и приспособите к своему, индивидуальному, стилю игры. Кстати, внедрив в практику индекс силы и биржевой рентген, можно подумать, как изобрести собственные индикаторы.

Для начала решите, пожалуйста, первые две задачи главы, касающиеся биржевого рентгена. Затем возьмите одну-две задачи по индексу силы (из середины главы). Если вы дадите менее двух правильных ответов, то отложите задачник и прочитайте материалы, указанные в конце соответствующего раздела с ответами. Если же два ответа из трех или все три будут верными, то следуйте дальше.

Задача	Подход 1	Подход 2	Подход 3	Подход 4	Подход 5
150					
151					
152					
153					
154					
155					
156					
157					
158					
159					
160					
Правильные ответы					

Задача 150

Соотнесите каждый из показателей биржевого рентгена с одной из приведенных ниже характеристик.

- I. Максимальная сила медведей.
- II. Долговременное соглашение о ценности.
- III. Максимальная сила быков.
- IV. Наиболее важное соглашение о ценности данного дня.

Варианты ответов:

- A. Максимум дня.
- Б. Минимум дня.
- В. Цена закрытия.
- Г. Скользящее среднее.

Задача 151

Чью силу (быков или медведей) определяют по каждой из этих формул?

- I. ЕМА минус максимум дня.
- II. Минимум дня минус ЕМА.
- III. ЕМА минус минимум дня.
- IV. Максимум дня минус ЕМА.

Варианты ответов:

- A. Силу быков (bull power).
- Б. Силу медведей (bear power).
- В. И тех и других.
- Г. Ни тех ни других.

Задача 152

Биржевой рентген:

- I. Выявляет относительную силу быков и медведей.
- II. Выявляет рыночный тренд.
- III. Высвечивает выгодные точки для покупок и продаж.
- IV. Может использоваться в качестве автоматической системы биржевой игры.

Варианты ответов:

- A. I.
- Б. I и II.

- В. I, II и III.
- Г. I, II, III и IV.

Задача 153

Какие торговые сигналы подает биржевой рентген в следующих ситуациях?

1. Показатель силы медведей (bear power) имеет бычье расхождение.
2. ЕМА падает; показатель силы быков (bull power) положительный, но падает.
3. Показатель силы быков имеет медвежье расхождение.
4. ЕМА растет; показатель силы медведей отрицательный, но растет.

Варианты ответов:

- А. Играть на повышение.
- Б. Играть на понижение.
- В. Продавать длинные позиции.
- Г. Покрывать короткие позиции.

Задача 154

Каким ситуациям на графике биржевого рентгена (они помечены буквами на рис. 22) соответствуют эти описания?

1. ЕМА нейтрально; показатель силы медведей имеет сильное бычье расхождение: готовьтесь покупать на повороте вверх.
2. ЕМА падает; показатель силы медведей имеет бычье расхождение: покрывайте короткие позиции.
3. ЕМА растет; показатель силы медведей отрицательный: покупайте.
4. ЕМА падает; показатель силы быков положительный: продавайте.

Задача 155

Вы покупаете у правого края графика (рис. 22), а биржевой рентген сигнализирует о том, что там:

- А. Надо держать длинные позиции, купленные в зоне F, и приподнять стоп-приказы для защиты прибыли.
- Б. Быки слабеют, и надо снимать прибыль с длинных позиций;.
- В. И бычий, и медвежий графики силы перенатянуты вверх; пора играть на понижение.
- Г. Надо воздержаться от торговли, т.к. к ней нет четких сигналов.



Рис. 22

Задача 156

Когда рынок движется, что отражает силу его хода?

- I. Пройденная дистанция.
- II. Объем торгов.
- III. Направление хода.
- IV. Поведение родственных рынков.

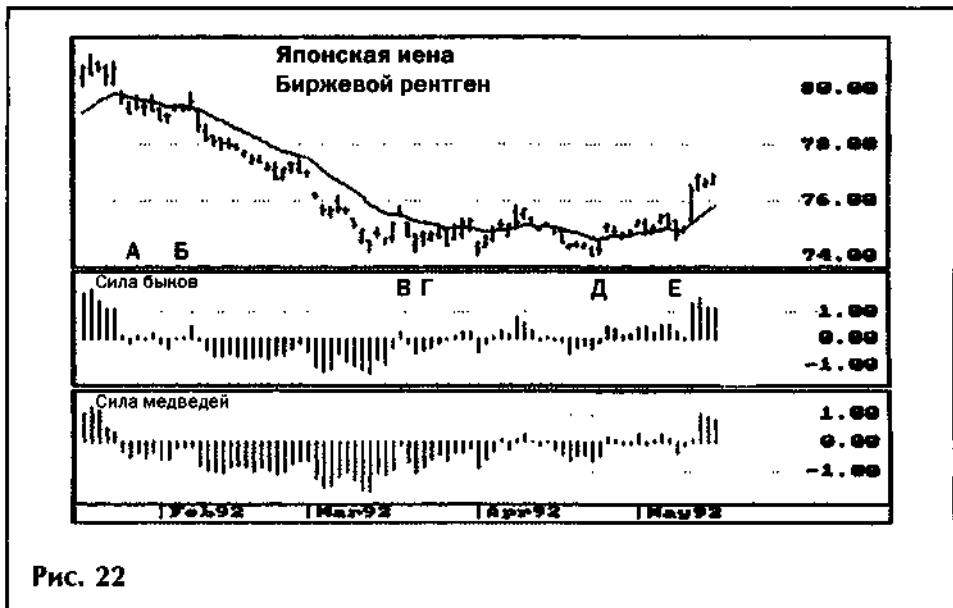
Варианты ответов:

- А. I.
- Б. I и II.
- В. I, II и III.
- Г. I, II, III и IV.

Задача 157

Укажите правильный вариант расчета индекса силы.

- А. Цена закрытия сегодня x (Объем сегодня — Объем вчера).
- Б. Цена закрытия сегодня x (Объем сегодня + Объем вчера).
- В. Объем сегодня x (Цена закрытия сегодня + Цена закрытия вчера).
- Г. Объем сегодня x (Цена закрытия сегодня — Объем вчера).

Задача 158

Зачем сглаживать индекс силы с помощью скользящего среднего?

- I. Гистограмма дневного индекса силы слишком скачет.
- II. 2-дневное ЕМА индекса силы помогает выявить выгодные моменты для игры.
- III. 13-дневное ЕМА индекса силы помогает выявить ключевые перепады в соотношении сил быков и медведей.
- IV. Расхождения между сглаженным индексом силы и ценами выявляют зоны важных рыночных разворотов.

Варианты ответов:

- A. I.
- Б. I и II.
- В. I, II и III.
- Г. I, II, III и IV.

Задача 159

Каким ситуациям, помеченным буквами на рис. 23 (график индекса силы, сглаженного через 13-дневное ЕМА), соответствуют следующие описания?

1. Новый максимум при подъеме; держите длинные позиции или добавьте к ним при очередной коррекции.



Рис. 23

2. Медвежье расхождение; продавайте длинные позиции и играйте на понижение.
3. Новый минимум при спаде; держите короткие позиции или добавьте к ним при очередной коррекции.
4. Бычье расхождение; закройте короткие позиции и играйте на повышение.

Задача 160

У правого края графика на рис. 23 (индекс силы, сглаженный через 13-дневное ЕМА) мы видим, что:

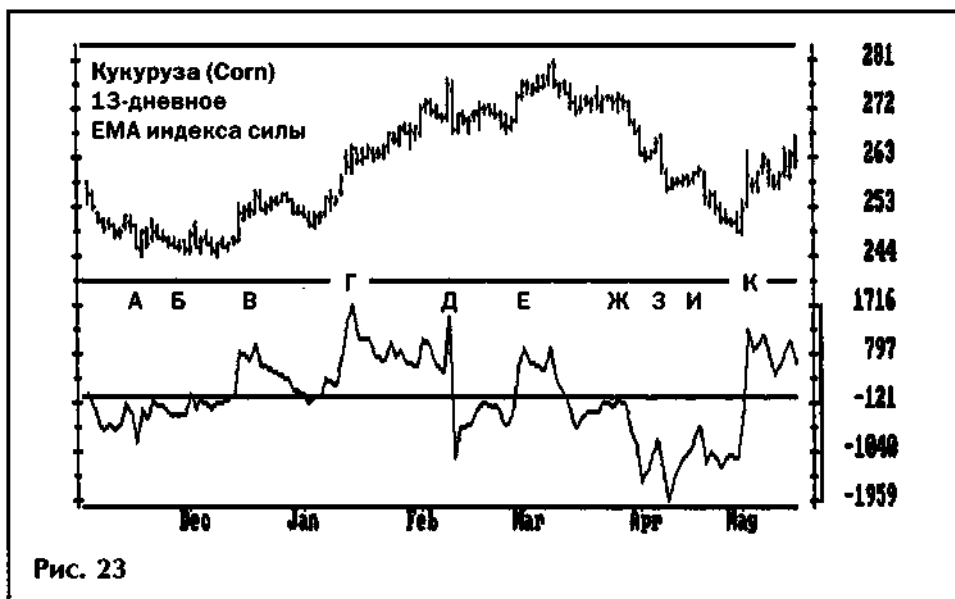
- I. Индекс силы достиг нового пика; предстоит повышение цен: покупайте.
- II. Индекс силы показывает медвежье расхождение: играйте на понижение.
- III. Тренд идет вверх; индекс силы положительный: покупайте в момент коррекции.
- IV. Рынок забрался слишком высоко; индекс силы падает: продавайте.

Варианты ответов:

- A. I.
- Б. I и III.
- В. II.
- Г. II и IV.

Глава 9

Торговые системы

Что такое система биржевой игры? Волшебное средство для извлечения прибыли? Поставишь систему на автопилот — и качай денежки из рынка! Или это просто рабочая схема принятия решений, которая может указывать, где действовать опасно, а где, наоборот, очень выгодно?

Система игры разрабатывается в тиши кабинета, вдали от рыночного шума. А когда вы откроете сделку, она укажет вам, как действовать на рынке. Хорошо построенная система защитит вас от вашей собственной импульсивности, особенно когда вас начнут затягивать эмоции толпы. В данной главе вы можете оценить свое понимание нескольких проверенных систем игры. Решая предложенные задачи, прикиньте, как действовать дальше: приступить к игре, опираясь на одну или несколько данных систем, или использовать их как основу для разработки собственной.

Начните с решения двух задач по системе «Тройной экран» (в начале главы); затем попробуйте решить две задачи по параболической либо коридорной системе. Если вы дадите не более двух правильных ответов, то, прежде чем двигаться дальше, прочитайте материалы, указанные в соответствующем разделе с ответами. В случае трех-четырех правильных ответов можете смело осваивать главу дальше. Но действуйте не спеша: чтобы система сработала, надо подумать и потрудиться.

Задача	Подход 1	Подход 2	Подход 3	Подход 4	Подход 5
161					
162					
163					
164					
165					
166					
167					
168					
169					
170					
171					
172					
173					
174					
175					
176					
177					
178					
179					
180					
Правильные ответы					

Задача 161

Какие из этих утверждений могут быть одновременно верны для данного рынка?

- I. Тренд поднимается.
- II. Тренд падает.
- III. Индикатор дает сигнал покупать.
- IV. Индикатор дает сигнал продавать.

Варианты ответов:

- A. I и III.
- B. II и IV.
- B. I, II, III и IV.
- Г. Никакие.

Задача 162

В поисках выгодной сделки на дневных графиках необходимо:

- A. Сосредоточить все свое внимание на этом графике.
- B. Выявить тренд на недельном графике, а дневной график использовать только для поиска выгодных сделок в направлении этого тренда.
- B. Найти сделку на дневном графике, а затем проверить, указывает ли недельный график в том же направлении.
- Г. Выявить тренд на месячном графике, а дневной график использовать только для поиска выгодных сделок в направлении этого тренда.

Задача 163

Вы используете систему «Тройной экран»; первый экран — наклон недельной MACD-гистограммы. Гистограмма наклонена вниз. Значит, можно:

- A. Играть на повышение.
- B. Играть на понижение.
- B. Покупать либо воздержаться от игры.
- Г. Ставить на понижение либо воздержаться от игры.

Задача 164

Первый экран в системе «Тройной экран» указывает на подъем. Для второго экрана вы используете показания 5-дневного стохастического осциллятора: он поднялся до 85. Значит, теперь можно:

- A. Срочно играть на повышение.

- Б. Срочно играть на понижение.
- В. Подождать, пока стохастический осциллятор упадет ниже 40, а затем покупать.
- Г. Подождать, пока стохастический осциллятор упадет ниже 40, а затем продавать.

Задача 165

Тренд на недельных графиках возрастает, но в результате спада цен за последние несколько дней индекс силы на дневных графиках опустился ниже нуля. Какие действия вы можете предпринять?

- А. Подождать, пока оба графика будут «идти в ногу».
- Б. Отдать приказ покупать выше максимума предыдущего дня.
- В. Отдать приказ продавать на понижение ниже минимума предыдущего дня.
- Г. Закрыть все открытые позиции.

Задача 166

Для каких зон, помеченных буквами на рис. 24 (график 2-дневного ЕМА индекса силы), подходят эти действия?

- 1. Использовать падения ниже нуля для покупок.
- 2. Использовать подъемы выше нуля для игры на понижение.
- 3. Можно использовать падения ниже нуля для снятия прибыли с коротких позиций.
- 4. Можно использовать подъемы выше нуля для снятия прибыли с длинных позиций.

Задача 167

У правого края графика (рис. 24) система «Тройной экран» говорит нам:

- I. Недельный тренд — восходящий; дневной тренд — восходящий: срочно покупайте!
- II. На дневном графике индекса силы образовалось медвежье расхождение: срочно продавайте на понижение!
- III. Недельный тренд — восходящий, но на дневном графике индекса силы — перекупленное⁶: повремените с покупкой, пока индекс не упадет ниже нуля.
- IV. Цены достигли верхнего края торгового коридора, а на дневном графике индекса силы — медвежье расхождение: снимайте прибыль с длинных позиций.

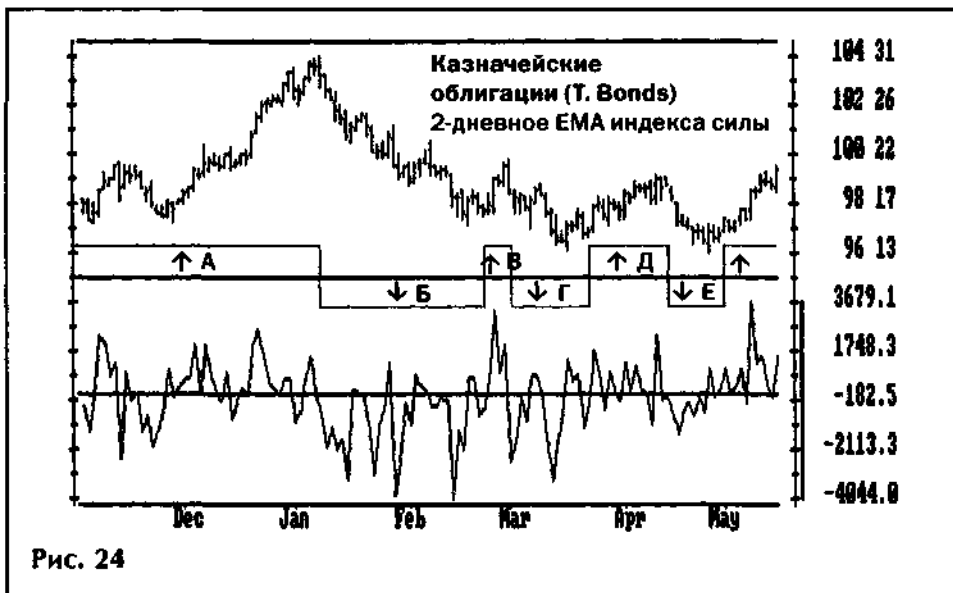

Варианты ответов:

- А. I и III.
- Б. II.
- В. III и IV.
- Г. IV.

Задача 168

Какой сигнал подает система «Тройной экран», если:

- 1) Недельный тренд — восходящий; дневной тренд — восходящий;
- 2) Недельный тренд — восходящий; дневной тренд — нисходящий;
- 3) Недельный тренд — нисходящий; дневной тренд — восходящий;
- 4) Недельный тренд — нисходящий; дневной тренд — нисходящий.

Варианты ответов:

- А. Играть на повышение.
- Б. Играть на понижение.
- В. Не вступать в новую сделку.

Задача 169

Параболическая система меняет стоп-приказы быстрее или медленнее в зависимости от:

- I. Поведения цен.

- II. Течения времени.
- III. Фактора ускорения.
- IV. Прибыльности сделки.

Варианты ответов:

- A. I.
- Б. I и II.**
- В. I, II и III.
- Г. I, II, III и IV.

Задача 170

Параболическая система:

- I. Заставляет трейдеров реагировать на течение времени.
- II. Помогает торговать во время очень крутых трендов.
- III. Помогает трейдерам разворачивать позиции.**
- IV. Спасает трейдеров от нерешительности.

Варианты ответов:

- A. I
- Б. I и II.
- В. I, II и III.**
- Г. I, II, III и IV.

Задача 171

Во время январского подъема на рынке пшеницы (рис. 25) вы покупаете, пользуясь параболической системой. Как лучше всего поступить в ситуации у правого края графика?

- A. Рынок — на уровне поддержки, поэтому надо покупать и искать новую точку отсчета по параболической системе.
- Б. Рынок — в зоне застоя, поэтому параболическую систему использовать нельзя.
- В. Надо следовать показанию параболической системы на данный момент, т.е. играть на понижение (со стоп-приказом выше уровня рынка).

Задача 172

Чтобы построить ценовой коридор, надо:

- I. Провести его линию параллельно линии тренда.
- II. Нанести две линии параллельно скользящей средней.**



Рис. 25

- III. Нанести одну скользящую среднюю по максимумам, а другую — по минимумам.
- IV. Нанести две линии так, чтобы их расстояние от скользящей средней зависело от волатильности.

Варианты ответов:

- A. I
- Б. I и II.
- В. I, II и III.
- Г. I, II, III и IV.

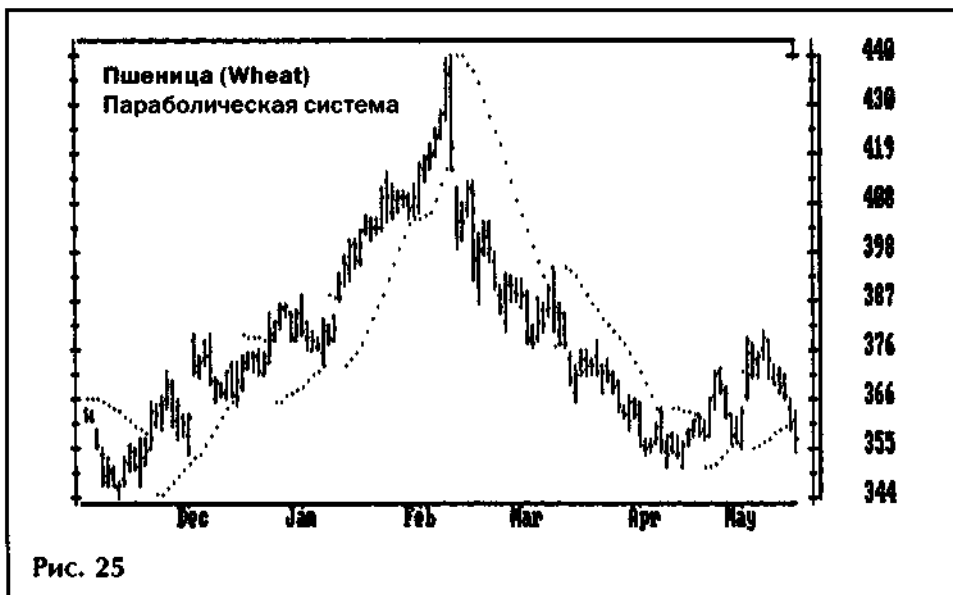
Задача 173

Правильная ширина коридора цен:

- A. Это секрет, который профессионалы хранят в строжайшей тайне.
- Б. Требуется расчета на компьютере.
- В. Включает в себя около 90% цен.
- Г. Включает в себя около 50% цен.

Задача 174

Какая из характеристик коридора скользящего среднего:

- I. Показывает, что рынок недооценен.

- II. Показывает, что рынок переоценен.
- III. Зависит от волатильности.
- IV. Показывает, что рынок оценен верно.

Варианты ответов:

- А. Верхняя линия коридора.
- Б. Скользящее среднее.
- В. Нижняя линия коридора.
- Г. Коэффициент коридора.

Задача 175

Наиболее эффективная игра с использованием коридоров — это:

- А. Покупать при их прорывах вверх и продавать на понижение при прорывах вниз.
- Б. Продавать на понижение при их прорывах вверх и покупать при прорывах вниз.
- В. И то, и другое — в зависимости от поведения индикаторов.

Задача 176

Какое утверждение относительно коридоров неверно?

- А. Покупка или продажа на понижение в середине коридора всегда выгодны, т.к. производятся во время устойчивого соглашения о ценности.
- Б. Если коридор резко берет вверх, то прорыв его границы вверх говорит о том, что рынок силен: значит, когда цена вернется к своей скользящей средней, надо покупать.
- В. Когда коридор относительно горизонтален, можно почти всегда сделать удачную покупку около нижней границы и продать около его верхней границы.
- Г. Прорыв нижней границы резко падающего коридора говорит о том, что рынок слаб: если цена поднимется к скользящей средней, это будет хороший момент для продажи на понижение.

Задача 177

Каким моделям соответствуют ситуации, помеченные буквами на рис. 26 (график индекса CRB и MACD-гистограмма)?

1. Тренд развивается; расхождений нет.
2. Бычье расхождение у нижнего края коридора: покупайте, разместив стоп-приказ ниже последнего минимума.

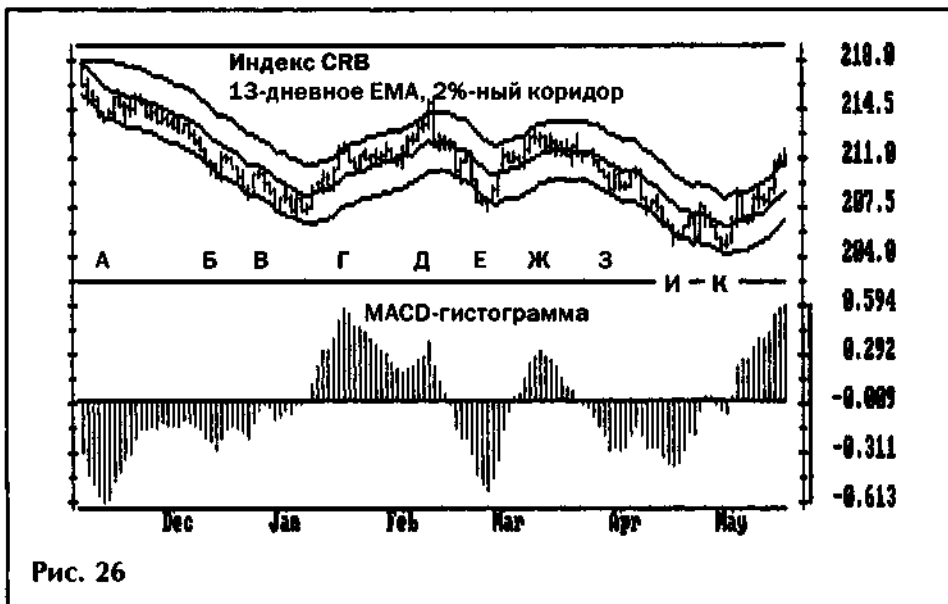

3. Медвежье расхождение у верхнего края коридора:
продавайте на понижение, разместив стоп-приказ ниже
последнего минимума.

Задача 178

У правого края графика (рис. 26) коридоры и MACD-гистограмма говорят:

- А. Разместите приказ покупать у скользящего среднего.
- Б. Тренд идет вверх, что подтверждено MACD-гистограммой:
срочно покупайте!
- В. Цены поднялись выше верхнего края коридора:
срочно продавайте на понижение!
- Г. Отойдите пока в сторонку.

Задача 179

Полосы Боллинджера строятся:

- А. Параллельно скользящему среднему.
- Б. Параллельно линии тренда.
- В. На расстоянии одного стандартного отклонения от скользящего
среднего.
- Г. На расстоянии одного стандартного отклонения
от линии тренда.

Задача 180

Какой сигнал подают следующие модели полос Боллинджера?

1. Узкие полосы.
2. Широкие полосы.
3. Цены поднялись над узкими полосами.
4. Цены опустились ниже узких полос.

Варианты ответов:

- А. Покупать.
- Б. Продавать на понижение.
- В. Продавать опционы.
- Г. Покупать опционы.

Глава 10

Контроль над риском

Какая бы у вас ни была блестящая система игры, плохая система контроля над риском неминуемо приведет к потерям. Дело в том, что в любых системах неизбежны периоды потерь. Не зная, как ограничить риск, трейдер теряет контроль над ситуацией. В результате потери растут, как снежный ком, и хоронят под собой торговый счет.

Возможен также другой расклад. Полоса, во время которой трейдер не контролирует риск, может вообще отбить у него охоту пользоваться в принципе хорошей системой. В результате он потеряет, возможно, крупную прибыль в будущем. В любом случае, игра без строгого контроля над риском обречена на провал.

Контроль над риском для торгового счета — это для трейдера вопрос рыночной жизни (и преуспевания в ней) и смерти. Профессионалы затрачивают гораздо больше времени и сил, чем дилетанты, рассчитывая, на сколько рискнуть в той или иной сделке и увеличить или уменьшить ее размеры, исходя из сегодняшней рыночной обстановки и суммы на торговом счету.

Для начала решите, пожалуйста, первые три задачи главы. Если вы дадите менее двух правильных ответов, то отложите задачник и прочитайте материалы, указанные в конце соответствующего раздела с ответами. Если два ответа из трех или все три будут верными, то следуйте дальше. Но только не торопитесь — помните, что на кон поставлены ваши деньги!

Задача	Подход 1	Подход 2	Подход 3	Подход 4	Подход 5
181					
182					
183					
184					
185					
186					
187					
188					
189					
190					
191					
192					
193					
194					
195					
196					
197					
198					
199					
200					
201					
202					
203					
Правильные ответы					

Задача 181

Если трейдер ликует, когда сделка приносит прибыль, и если ему тошно и больно, когда она становится убыточной, то:

- А. Он — на верном пути: к своим чувствам надо прислушиваться.
- Б. Чувства затмили его разум, и ему будет сложно принять толковые решения.
- В. Он должен удваивать размер позиции, когда ему хорошо, и закрывать ее, когда ему больно.
- Г. Его чувства роли не играют, пока по итогам всего дня сделки остаются прибыльными.

Задача 182

Трейдеры цепляются за убыточные сделки и отказываются выходить из них по всем следующим причинам, *кроме* этой:

- А. Они прикипают душой к позициям.
- Б. Им невыносимо признать свою ошибку.
- В. Они следуют разумным торговым планам.
- Г. Признать свой проигрыш — значит расстаться с надеждой.

Задача 183

У вас есть шанс выиграть 900 долларов, рискуя на 400. После того как вы вошли в сделку, рынок шагнул на 350 долларов против вас. Ваши ответные меры — это:

- А. Оставить стоп-приказ на месте.
- Б. Немедленно закрыть сделку и пресечь потери.
- В. Найти другой уровень поддержки долларов на 100 подальше: надо еще немного рискнуть, чтобы не оказаться выбитым из сделки.
- Г. Отменить стоп-приказ, чтобы не очутиться в зигзаге (когда сигналы покупать резко и повторно сменяют друг друга).

Задача 184

Торгуя фьючерсами, трейдер сталкивается с фактором:

- I. Своего преимущества перед рынком (trader's edge).
- II. Преимущества казино.
- III. Положительного математического ожидания.
- IV. Отрицательного математического ожидания.

Варианты ответов:

- А. I и III.
- Б. II и IV.
- В. I, II, III и IV.
- Г. Не сталкивается ни с одним из этих факторов.

Задача 185

Вы начали покупать после поворота индикатора вверх. Через два дня рынок упал, и индикатор тоже повернул вниз. Ваша бумажная потеря составляет 200 долларов. Ваш исходный стоп-приказ находился на 300 долларов ниже рыночного уровня; следующий уровень поддержки находится на 350 долларов ниже точки вступления в сделку. В сложившейся ситуации вы:

- А. Продолжите отслеживать рынок, оставив на месте стоп-приказ.
- Б. Пресечете дальнейшие потери, закрыв сделку.
- В. Удвойте размер позиции: в случае выигрыша он будет крупнее, а в случае проигрыша — небольшим.
- Г. Опустите стоп-приказ чуть ниже второго уровня поддержки.

Задача 186

Ваша система игры подает сигнал покупать. Его историческая степень надежности — 70%. Другой индикатор также сигнализирует покупать. Он редко подает сигналы, однако степень их надежности — 80%. Какова вероятность выиграть в этой сделке?

- А. Менее 70%.
- Б. От 70 до 80%.
- В. 80%.
- Г. Более 80%.

Задача 187

Во время перерыва два трейдера развлекаются игрой в «орла или решку». Ставка на кон — 25 центов. Первый трейдер готов потратить на игру 1 доллар, а второй — 10. Шансы первого выиграть составляют:

- А. Примерно 100%.
- Б. Примерно 50%.
- В. Примерно 0%.
- Г. Не 100%, не 50% и не 0%.

Задача 188

Каков порядок значимости этих трех целей контроля над капиталом:

- I. Добиться сверхприбылей.
- II. Обеспечить выживание на рынке.
- III. Добиться стабильного уровня дохода.

Варианты ответов:

- A. I, II, III.
- Б. II, III, I.
- В. III, II, I.

Задача 189

Вы открываете счет в 20 000 долларов, чтобы поторговать с помощью основательно проверенной системы. В таком случае вам надо постараться:

- I. Получить 25% прибыли в год.**
- II. Не допустить потери более чем на 25% в год.
- III. Рисковать не более чем на 25% в любой сделке.
- IV. Добиться прибыли в 25%, а затем удвоить объем сделок.

Варианты ответов:

- A. I.
- Б. I и II.
- В. I, II и III.
- Г. I, II, III и IV.

Задача 190

На какую максимальную сумму можно рискнуть в отдельно взятой сделке при торговом счете: 5000 долларов; 25 000 долларов; 100 000 долларов?

- A. На 50, 250 и 1000 долларов.
- Б. На 100, 500 и 2000 долларов.
- В. На 200, 1000 и 4000 долларов.
- Г. На 500, 2000 и 5000 долларов.

Задача 191

На момент, когда на вашем торговом счете есть 16000 долларов, система игры указывает на привлекательную сделку. Она сулит серьезную прибыль,

причем с точным указанием грани риска: как только рынок пойдет против вас на 75 долл./контракт, все ставки ликвидируются и вы выходите из рынка. Каждый контракт требует 2000 долларов маржи и 20 долларов комиссионных. На сколько контрактов вы можете открыть сделку?

- А. На 1.
- Б. На 3.
- В. На 5.
- Г. На 7.

Задача 192

За последние полгода игры ваш счет вырос с 20 000 до 28 000 долларов. Потом пошла полоса потерь, сумма упала до 24 000 долларов, так что пришлось уменьшить размеры сделок и торговать только единичными контрактами. Сегодня ваша система указывает на хорошую сделку: прибыль на контракт может составить 2000 долларов при риске в 200. Вот ваш шанс взять реванш! На сколько контрактов вы бы взялись торговать при марже 4000 долл./контракт?

- А. На 1.
- Б. На 2.
- В. На 4.
- Г. На 6.

Задача 193

Торговать по оптимальной «ф» (оптимальной фиксированной части счета) — значит рисковать при каждой сделке лишь определенной суммой денег в зависимости от текущих действий системы игры и размера счета. Какое из этих утверждений о торговле по оптимальной «ф» *неверно*?

- А. При торговле на сумму меньше оптимальной прибыль уменьшается в геометрической прогрессии.
- Б. При торговле на сумму меньше оптимальной риск уменьшается в геометрической прогрессии.
- В. Риск на сумму больше оптимальной не дает преимущества.
- Г. Торговля на сумму вдвое больше оптимальной — это фактически путь к разорению.

Задача 194

Какие из этих правил были подтверждены компьютерным анализом?

- I. Не надо удовлетворять требование о внесении добавочной маржи.

- II. Не надо продолжать покупать опускающиеся акции.
- III. Первая ошибка обходится дешевле всего.
- IV. Если нужно освободиться от «лишнего груза», то лучше всего ликвидировать самую неудачную позицию.

Варианты ответов:

- A. I.
- Б. I и II.
- В. I, II и III.
- Г. I, II, III и IV.

Задача 195

Рынок соевых бобов идет вверх. Вы покупаете один контракт; рынок достиг нового максимума. Значит, теперь надо подсчитать:

- I. На сколько тиков выросли бобы.
- II. На сколько центов подорожали бобы.
- III. Сколько долларов вы заработали на данный момент.
- IV. Сколько бы вы заработали на покупке двух контрактов.

Варианты ответов:

- A. I.
- Б. I и II.
- В. I, II и III.
- Г. I, II, III и IV.

Задача 196

У вас на счете — 25 000 долларов. Вы купили два контракта на золото, разместив стоп-приказ на уровне двух долларов ниже рыночного (при риске 200 долл./контракт). Рынок сделал ход в шесть долларов в вашу пользу; индикаторы также идут вверх. Значит, можно предпринять любые из этих действий за исключением *одного*:

- A. Оставлять стоп-приказ на месте.
- Б. Перемещать стоп-приказ к безубыточному уровню.
- В. Снимать прибыль от одного контракта.
- Г. Покупать третий контракт.

Задача 197

Вы поймали себя на том, что подсчитываете деньги в разгар сделки. В таком случае надо:

- А. Тут же прекратить подсчеты; а если не получается, выйти из сделки.
- Б. Просчитать заодно и стоп-приказы.
- В. Просчитать заодно и ориентиры прибыли.
- Г. Построить график состояния торгового счета.

Варианты ответов:

- А. I.
- Б. I и II.
- В. I, II и III.
- Г. I, II, III и IV.

Задача 198

Планируя выйти из сделки, вы:

- I. Ставите стоп-приказ и выходите, когда он сработает.
- II. Выходите, достигнув цели, поставленной вами еще до вступления в сделку.
- III. Выходите, когда индикаторы, которые сигналили вступить в эту сделку, развернулись и указывают в обратную сторону.
- IV. Выходите, когда события развернутся в вашу пользу: т.е. уходите, когда прибыли растут (!)

Варианты ответов:

- А. I.
- Б. I и II.
- В. I, II и III.
- Г. I, II, III и IV.

Задача 199

Какие из этих утверждений о стоп-приказах верны?

- I. Купив, нельзя перемещать стоп-приказ вниз.
- II. Играя на понижение, можно перемещать стоп-приказ вниз.
- III. Покупая, можно перемещать стоп-приказ вверх.
- IV. Играя на понижение, нельзя перемещать стоп-приказ вверх.

Варианты ответов:

- А. I и IV.
- Б. Ни III.
- В. Никакие.
- Г. I, II, III и IV.

Задача 200

Стоп-приказ:

- I. Ограничивает потери в убыточной сделке.
- II. Гарантирует спокойствие.
- III. Защищает от плохих систем игры.
- IV. Гарантирует, что потери не превысят определенной суммы.

Варианты ответов:

- A. I.
- Б. I и II.
- В. I, Ни III.
- Г. I, II, III и IV.

Задача 201

Треjder перемещает стоп-приказ к безубыточному уровню, когда:

- A. Рынок закрывается в его пользу.
- Б. У него есть бумажная прибыль в 200 долларов или больше.
- В. Получает сигнал от параболической системы.
- Г. Цены движутся в его пользу, удалившись от точки его вступления в рынок на расстояние больше среднего дневного диапазона.

Задача 202

Корректируя расположение стоп-приказов, можно:

- I. Перемещать стоп-приказ, чтобы не подвергать риску более 2% от суммы счета.
- II. Защитить 50% бумажной прибыли.
- III. Применить параболическую систему.
- IV. Использовать зоны краткосрочной поддержки и сопротивления.

Варианты ответов:

- A. I.
- Б. I и II.
- В. I, II и III.
- Г. I, II, III и IV.

Задача 203

Учиться на собственном биржевом опыте лучше всего:

- I. Обсуждая свои сделки со знакомыми.

- II. Ведя дневник с описанием своих мыслей и чувств относительно биржевой игры.
- III. Ведя дневник графиков до и после сделок.
- IV. Просто играя и набивая на этом руку.

Варианты ответов:

- A. I.
- Б. I и IV.
- B. II.
- Г. Ни III.

Часть II

**ОТВЕТЫ И БАААЫ
ДЛЯ САМООЦЕНКИ**

Введение

Ответ 1

В. I и IV. Фундаментальные аналитики изучают экономические параметры; технические аналитики исследуют поведение рынка. И те и другие могут указать на потенциально выгодные сделки.

Ответ 2

В. Успех на бирже зиждется на «трех китах» — здоровой психологии, хорошем аналитическом методе и тщательном контроле над капиталом. Хороший трейдер — сам себе инсайдер.

Ответ 3

А. Доброжелательный скептицизм — наилучшая установка. Перенимайте то, что кажется дельным, но переплавляйте все идеи в горниле собственного опыта.

Ответ 4

Г. Проскальзывание и комиссионные играют против большинства трейдеров; эмоциональная игра довершает их крах. На рынках с надлежащим надзором кража — фактор второстепенный.

Ответ 5

Г. Сделка, в которой выигрыш победившего меньше, чем потеря проигравшего, называется «игра с минусовым исходом». Классический пример — биржевая игра с ее неизбежными комиссионными и проскальзыванием. Однако многие поставщики финансовых услуг стараются завуалировать этот факт.

Ответ 6

Г. Чтобы определить, как комиссионные отражаются на вашей игре, сравните их с маржой. Если за год вы совершаете восемь подобных сделок, то, чтобы остаться хотя бы «при своих», вам надо добиться прибыли не ниже 20%. Проскальзывание может урезать ваш счет сильнее, чем комиссионные, а значит, поднять планку требуемого успеха еще выше. Пренебрегать этими статьями затрат могут только дилетанты.

Ответ 7

Б. Купив контракт на 100 унций, вы потеряли 0,20 доллара на каждой унции, т. е. общие потери составили 20 долларов. Кроме того, в ходе продажи вы потеряли 0,30 доллара на каждой унции, т. е. 30 долларов на каждом контракте. Проскальзывание составило 50 долларов. Эту сумму, а также комиссионные надо добавить к собственно потере по сделке, которая составила 200 долларов.

Ответ 8

В. Ваши потери: 200 долларов на каждой сделке плюс 25 долларов комиссионных плюс 50 долларов проскальзывания. Выигрыш победителя — 200 долларов, из которых 25 ему пришлось потратить на комиссионные, а еще 50 — на проскальзывание. Суммарная прибыль биржевой индустрии составила 150 долларов ($75 + 75$), т. е. гигантские 75% от выигрыша в 200 долларов. Ее благополучие зависит от новых финансовых вливаний, которые поступают от очередных игроков-неудачников.

Оцените себя

Баллы

(по числу правильных ответов):

Менее 4: слабо! Впрочем, вопросами, которые вам предлагалось решить, редко где озадачивают. Представители сферы финансовых услуг всячески стараются замалчивать многие из них. Так что задумайтесь над ними, прочитайте рекомендуемую литературу, а потом устройте себе переэкзаменовку.

4-6: неплохо! Вы уловили суть дела. Разберитесь в ответах на задачи, которые решили неверно. Подумайте над ними хорошень-

ко, а затем, через несколько дней, устройте себе переэкзаменовку.

7-8: блестяще! Вы поняли ряд важных торговых понятий. Следующие шаги — психология и контроль над капиталом.

Советую почитать

Введение, с. 13.

Глава 1

Индивидуальная психология

Ответ 9

Г. Биржевая игра неизбежно сопряжена с риском: трейдерам приходится иметь дело с неопределенностью будущего. Эмоциональные реакции (страх, восторг, боль) характерны для дилетантов. Профессионал хладнокровно взвешивает «за» и «против» и вступает в игру, только когда его шансы очень велики.

Ответ 10

А. Необходимо стремиться к тому, чтобы максимально реализовать свои способности. Погоня за деньгами, торговля ради приобретения дорогих игрушек, а также желание произвести впечатление на домочадцев уведут в сторону от главной цели — максимального уровня мастерства. Как хороший хирург не станет подсчитывать свой гонорар во время операции, так и толковый трейдер в разгар сделки не будет прикидывать, какую выручку получит.

Ответ 11

В. Беречь свои раны никому не хочется — но придется: ведь на ошибках учатся, и вам надо разобраться в причинах ваших промахов и неудач. Конечно, это больно, но в противном случае попытка выкарабкаться из «ямы» (с помощью нового гуру или без него) обречена на провал, ибо прежде нужно досконально выяснить, почему вы в ней оказались.

Ответ 12

А. Имея крупный счет, можно применять диверсификацию, торговать множественными контрактами и меньше тратить на услуги. Новички нередко упускают эти преимущества и просто сорят деньгами (благо есть чем сорить).

Ответ 13

Г. III и IV. Системы, которые продают публике, рассчитаны на работу с историческими данными; когда рынки меняются, они перестают действовать. Изобретательный трейдер, разработавший собственную систему, сумеет подкорректировать ее нужным образом; покупатель утонет вместе с купленной системой. Ему не поможет даже встроенная оптимизация, поскольку неизвестно, какого рода оптимизация может потребоваться в будущем. Работа с торговыми сигналами любой системы требует самодисциплины и, в сущности, сопряжена с теми же эмоциями, что и при торговле без системы. Трезвое мышление незаменимо.

Ответ 14

Г. Рынки движутся в ответ на разные обстоятельства в разные периоды времени. Рано или поздно любой аналитический метод может быть востребован на рынке или больше не использоваться, если обстановка изменится. Гибкость и рассудительность необходимы, чтобы корректировать методы анализа. Именно этих качеств не хватает гуру, опьяненным успехом.

Ответ 15

Г. Контроль над капиталом жизненно важен для успеха на бирже. Необходима самодисциплина, чтобы пресечь потери, прежде чем они разрушат ваш счет. Если вы усвоите этот принцип, вам смогут хорошо послужить многие методы анализа и игры.

Ответ 16

Б. II и IV. Трейдер должен думать своей головой. Оглядка на гуру может принести прибыль на первом этапе, но впоследствии обернется психологической зависимостью и убытками.

Ответ 17

Г. Азартные игры встречаются в культуре всех народов как безобидная форма досуга для тех, кто умеет вовремя остановиться. Хладнокровный игрок вполне может стать профессионалом. А вот тот, кто пристрастился к игре, желая все нового и нового волнения крови, обречен на потери. Многие азартные игроки страдают иллюзией быстрой наживы. Выиграв раз или два, они безудержно стремятся к новой схватке с рынком, в ходе которой быстро спускают все выигранное.

Ответ 18

В. I, II и III. Признак азартного отношения к игре — неспособность ее прекратить, отойти в сторонку и подумать о своем поведении.

У азартных трейдеров обычно плачевные торговые результаты; они часто разворачивают позиции, впадая в эйфорию либо в депрессию в зависимости от результатов последней сделки. Если вы попали в полосу неудач, выйдите из игры, перепроверьте свой метод и лишь потом играйте снова. Серьезные трейдеры прекращают игру, чтобы поразмыслить над проигрышем и сделать выводы, в то время как азартные игроки не в силах оторваться от нее.

Ответ 19

А. Что толку от хороших результатов в прошлом, если в настоящее время эта система губит ваш счет? Чтобы выяснить причину неудач, заведите дневник, записывайте и анализируйте причины ваших входов в сделки и выходов из них. Обратите внимание на свои эмоции во время игры и подумайте, нет ли у вас признаков самосаботажа. Используйте результаты наблюдений для разработки новых систем биржевой игры.

Ответ 20

В. Когда жизнь идет наперекосяк, биржевая игра — не выход из положения. Чтобы достичь в ней успеха, необходима самодисциплина. Приглядитесь к стилю своей игры и стилю жизни: что в них общего? Похоже, у вас нелады с чувством ответственности. Если это так, займитесь перделкой себя как личности — и тогда вы сумеете преуспеть на бирже.

Ответ 21

Г. I и IV. Ваши чувства отражаются на каждой сделке: на том, как вы вошли в нее и как вышли, как распоряжались деньгами и т. д. Если страх или жадность затмят ваш ум, то не поможет никакая система. Важно быть не умнее других, а дисциплинированнее. Радость от игровых успехов вызывает азарт и ведет к проигрышам.

Ответ 22

В. I и III. Размер позиций можно увеличивать как угодно — но только не превышая той доли счета, которой рискуешь; отдохнуть от рынка тоже не помешало бы, особенно если попутно заняться анализом того, что было сделано верно. Пренебрежение стоп-приказами и нежелание анализировать

рынок — типичные черты проигрывающего трейдера, которому временно везет.

Ответ 23

Б. Впредь, увидев на бампере какой-нибудь машины наклейку «Начни с однодневки!», вы поймете, что водитель, вероятно, состоит в Обществе анонимных алкоголиков. Оно настраивает своих членов на достижение конкретных результатов (продержаться трезвым сегодняшний день); эта тактика — хороший урок для трейдеров. Конечно, важно понять, что толкает человека к выпивке; но самое главное для него — воздержаться от употребления спиртного.

Ответ 24

Г. Жизнь алкоголика выходит из-под контроля — вернее, попадает под контроль алкоголя, пока бедолага пытается управлять неуправляемым. Это и означает закрывать глаза на свою проблему.

Ответ 25

Г. Два основных признака алкоголизма — потеря контроля над потреблением спиртного и самовредительство. Способность воздерживаться от выпивки в рабочие дни не снимает проблему. Скорее это пример самообмана, по части которого алкоголики — большие специалисты.

Ответ 26

А. Алкоголику нельзя пить всю жизнь. Он бессилен перед алкоголем, а потому должен избегать его день за днем, борясь за трезвую жизнь. Чем скорее он поймет эту истину, тем лучше для него.

Ответ 27

Г. Проигрывающие трейдеры не способны даже на время выйти из игры, чтобы подумать о своих действиях. Они тянутся к ней, безудержно желая волнения крови и надеясь на удачу. Они небрежны в анализах и подсчетах — как алкоголики, которые не ведут счет выпитому. Они меняют системы игры и методы — как алкоголики, которые могут переползти из дома в бар.

Ответ 28

В. Проигрывающие трейдеры ловятся на крючок острых ощущений и лелеют надежду на крупный выигрыш. Они почти всегда считают, что в их потерях

виноваты другие. Нежелание принимать ответственность на себя — признак проигрывающего трейдера.

Ответ 29

Г. Способность лично отвечать за все свои потери (прошлые, нынешние, будущие) рассеивает иллюзии и ставит вашу игру на новую, реалистическую основу. Новая система игры, новые методы игры и хороший бычий рынок — все это желательно, но личная ответственность — прежде всего.

Ответ 30

Б. II и III. Если трейдер найдет в себе мужество признаться, что проигрывает на рынках, то он, вероятно, станет резче пресекать потери и будет играть менее разбросанно. Самодисциплина избавит его от страха, но не уменьшит проскальзывания и комиссионных: это зависит скорее от осмотрительности при выборе брокера.

Ответ 31

В. Быть спокойным и работать головой, а не поддаваться эмоциям — вот краеугольный камень успешной игры на бирже. Счет хорошего размера, сведущие друзья и успешный опыт в другом бизнесе тоже не помешают, но все это не идет в сравнение с волей и холодным. Эмоциональная игра — враг успеха. Если она приводит в вас в восторг или ужас, то эти чувства затмят ваш разум. Почувствовали наплыв эмоций — выходите из игры!

Ответ 32

Г. I, II, III и IV. Биржевая игра ужасно развлекательна. Большинству трейдеров хотелось бы сделать деньги на бирже; но проигрыш также дает массу острых ощущений. Кроме того, некоторые получают интеллектуальное удовольствие от биржевых поединков. Награды нематериального характера очень высоки, тем более что иного вознаграждения проигравшим (а их более 90%) не дано.

Ответ 33

А. Если под натиском эмоций вы то бросаетесь в сделки, то выходите из них, это значит, что вы играете с затуманенным рассудком. Если ваша игра под властью эмоций, то поведение рынка, естественно, кажется нелогичным. Прочие «но» (нехватка нужной информации и скромный капитал) — это второстепенные причины метаний трейдера по сравнению с эмоциональной игрой.

Ответ 34

Г. Только пугливый трейдер снимает со счета почти всю прибыль. У преуспевающего трейдера есть система игры и план контроля над капиталом. Он не спешит разбогатеть; он задумывается и после побед, и после потерь. Игра для него — бизнес; а ведь мало кто из бизнесменов обескровливает хорошо налаженное производство.

Ответ 35

В. Сделка начинается только тогда, когда вы решили вступить в нее, и заканчивается, когда вы решили из нее выйти. Эти решения принимаете вы и только вы: перепоручив их, вы обрекаете себя на неудачи. Можно использовать технические индикаторы или опираться на фундаментальный анализ, можно даже обратиться за помощью к надежным консультантам — но в любом случае решение о начале и конце сделки остается за вами.

Оцените себя

Баллы (по числу правильных ответов):

Менее 7: слабо! Это сигнал тревоги: с таким уровнем понимания вам грозит опасность. Вам нужно больше знать о психологии игры, для того чтобы стать успешным трейдером. Многие психологические приемы, которые помогают нам в повседневной жизни, становятся губительными на рынке. Наша система образования стремится привить человеку привычку зависеть от окружающих и следовать за лидером. Преуспевающие трейдеры — это свободные, творчески мыслящие реалисты. Проработайте, пожалуйста, рекомендуемую литературу, устройте себе переэкзаменовку, а затем следуйте дальше.

7-15: ниже среднего. Половина правильных ответов — неважный результат, ибо более половины трейдеров вылетают из биржевой игры. Вам нужно больше знать об индивидуальной психологии трейдера, играющего на бирже. Прочитайте, пожалуйста, еще раз соответствующую литературу и устройте себе переэкзаменовку.

16-22: довольно хорошо! Вы усвоили основные понятия психологии биржи. Но есть и пробелы — их нужно восполнить. Прочитайте, пожалуйста, рекомендуемую литературу, а затем, через несколько дней, устройте себе переэкзаменовку. Хорошие трейдеры без усталости анализируют рынки и свою реакцию на них.

Выше 22: блестяще! Вы овладели тематикой главы. Просмотрите, пожалуйста, те задачи, в решениях которых у вас есть расхождения с задачником. Все преуспевающие трейдеры отличаются независимым мышлением. Посмотрите, каковы ваши расхождения: вы просто ошиблись или проявили самобытность мышления.

Советую почитать

Главу 1 «Индивидуальная психология», с. 23.

Дополнительная литература

Даглас, Марк. *«Дисциплинированный трейдер: бизнес-психология успеха»*. — М., Евро, 2004.

Лефевр, Эдвин. *Воспоминания биржевого спекулянта*. — М., Олимп-бизнес, 2007.

Глава 2

Психология биржевой толпы

Ответ 36

Г. Цена — это соглашение о ценности, достигнутое всеми участниками рынка в момент заключения сделки. Цены отражают действительность, какой ее видит масса трейдеров. Цены зависят от поведения толпы людей, которые покупают и продают. «Кривые спроса и предложения» весьма далеки от накала страстей в реальной жизни рыночной толпы. В долгосрочной перспективе цены привязаны к фундаментальным показателям, в то время как их ежедневные колебания отражают психологию биржевой толпы.

Ответ 37

Г. Быки стремятся купить дешевле, медведи — продать дороже; и те и другие знают, что им надо поторопиться, иначе какой-нибудь колеблющийся трейдер, решившись на сделку, может «увести» ее у них. Цель хорошего технического аналитика — определить соотношение сил между быками и медведями и сделать ставку на лидирующую группу. Профессионалы ставят на лидеров, в то время как новички пытаются предсказать будущее.

Ответ 38

Б. Играя на бирже, трейдеры стараются залезть друг другу в карман. Думать об этой толпе как об электронном сигнале — значит удаляться от биржевой реальности с ее накалом страстей. Обуреваемые страхом и жадностью, трейдеры всей толпой шарахаются из стороны в сторону, теряя способность принимать рациональные решения. На этом «народном гулянье» бесплатных угощений не раздают.

Ответ 39

А. «Не зная броду, не суйся в воду» — гласит старая добрая поговорка. Однако большинство трейдеров не способны отойти от рынка, даже когда не понимают, что происходит. Они читают финансовые бюллетени, следуют советам телепередач или просто верят слухам. Не стоит играть (неважно, на какую сумму), не зная, где «брод» и вообще куда идти.

Ответ 40

В. Любые деньги, выигранные вами, — это деньги, проигранные другими; поэтому следите за вашим карманом, чтобы соперники не обчистили вас раньше, чем вы их. Брокеры и биржи отхватят кусок вашего счета независимо от того, выиграете вы, проиграете или сыграете вничью.

Ответ 41

Г. I, II, III и IV. Торговля на инсайдерской информации незаконна на американских рынках акций и опционов, но законна во многих других странах. Инсайдерская информация — это еще не залог успеха. Заполучив ее, надо суметь правильно сыграть на ней; зачастую «инсайдерские подсказки» оборачиваются потерями. Многие дилетанты бывают удивлены, узнав, что торговля по инсайдерской информации законна на фьючерсных рынках.

Ответ 42

В. У корпоративных трейдеров крупные торговые счета; некоторые из них прошли хорошую подготовку; многие имеют доступ к инсайдерской информации и ценным разработкам (хотя пользуются ими не всегда). У частного трейдера есть лишь одно, но огромное преимущество: гибкость.

У него есть возможность дожидаться самого выгодного момента: ведь — в отличие от большинства корпоративных трейдеров — он не обязан торговать ежедневно. Многие частные трейдеры теряют это преимущество, не имея терпения выждать, когда шансы в пользу их сделки будут наивысшими.

Ответ 43

Г. I, II, III и IV. По статистике типичный частный трейдер — это 50-летний мужчина с высшим образованием. Две основные профессиональные категории — инженеры и фермеры. Частные трейдеры получают удовольствие от схватки с рынком, хотя вечно проигрывают. Но их (в отличие от корпоративных трейдеров) никто не ограничивает, ибо у них «своя рука — владыка».

Ответ 44

А. I и II. Некоторые биржевые бюллетени могут подсказать интересные торговые идеи, а также поразвлечь. Их авторы — теоретики, из которых лишь единицы являются биржевыми экспертами. У них бывают периоды подъема и спада; так что, взявшись самостоятельно вести анализ и торговлю, вы вскоре станете биржевым знатоком на голову выше большинства этих авторов.

Ответ 45

Б. I и III. Слившись с толпой, человек становится эмоциональнее и перестает задумываться о будущем. Своим импульсивным поведением он вместе с остальными сильно раскачивает финансовые рынки. Человек из толпы полагается на ее лидеров больше, чем на себя. Из-за психологической зависимости он не хочет или не может отделиться от нее; и только тяжелые потери могут вырвать побитого трейдера из толпы.

Ответ 46

Г. I, II, III и IV. Чем больше неопределенности, тем сильнее человек склонен смотреть на других, ища поддержки. Подобное поведение глубоко укоренилось в человеческой натуре. Следуя за лидером, толпа становится сплоченной. Лидером может служить человек, идея или — на финансовых рынках — сама цена.

Ответ 47

А. I. Толпа больше и сильнее вас; не спорьте с рынком. Ее действия примитивны и цикличны, на чем можно сыграть, используя несложную стратегию игры. Рыночная толпа часто бывает права во время трендов и ошибаться во время разворотов. Позволяя ей доводить вас до эйфории или депрессии, вы теряете независимость; профессиональные трейдеры сохраняют хладнокровие.

Ответ 48

В. Почти все взгляды на рынке прикованы к ценам. Чем дольше длится подъем, тем больше быков он порождает; чем дольше длится спад, тем больше пополняются ряды медведей. Именно поэтому рыночные ходы длятся дольше, чем ожидаешь. Немногим финансовым компаниям под силу удерживать власть над рынком в течение нескольких дней или даже часов. Гуру для рынка — что хвост для пса: редкий пес будет долго его ловить. Фундаментальные изменения в экономике создают условия для бычьих и медвежьих рынков, но покупать, продавать и создавать тренды могут только трейдеры.

Ответ 49

Б. 11 и 111. Изменения цен отражают ход схватки между быками и медведями. Рынок растет, когда быки настроены более энергично, чем медведи. Он поднимается, когда покупатели действуют уверенно, а продавцы требуют прибавки за участие в игре, которая складывается не в их пользу. В каждой сделке есть двое: покупатель и продавец. По определению, число купленных и проданных акций либо фьючерсов всегда одинаково.

Ответ 50

Г. I, II, III и IV. Когда тренд идет вниз, играющие на понижение стремятся нарастить свои позиции. Они готовы продавать со скидкой, ибо уверены, что нисходящий тренд окупит их издержки. Что касается побежденных быков, то они удрученно выходят из рынка. Быки не спешат с покупкой и соглашаются купить только по ценам ниже рыночных, тем самым заставляя медведей продавать все дешевле. При восходящих трендах этот процесс повторяется в обратном направлении.

Ответ 51

Б. 11 и 111. Ценовой шок — это внезапный ход против тренда. Он пугает доминирующую группу и придает дерзости оппозиционерам. Внезапное падение при восходящем тренде пугает быков. Возможно, они сумеют поднять цены на новую высоту, но без былой уверенности, так что восходящий тренд будет готов к развороту.

Ответ 52

В. Медвежье расхождение образуется, когда цены достигают нового пика, а пик индикатора ниже предыдущего. При бычьем расхождении цены падают до нового минимума, а минимум индикатора выше предыдущего. Медвежьи расхождения образуются при восходящих трендах; они помогают выявить рыночные вершины. Бычьи расхождения образуются при нисходящих трендах; они помогают выявить рыночное дно. Эти модели относятся к числу самых ценных инструментов технического анализа.

Ответ 53

1. Б; 2. В; 3. А; 4. Г. Фундаментальные аналитики изучают экономические факторы; технические аналитики исследуют изменения цен. Некоторые хорошие трейдеры умеют сочетать первое со вторым. Иллюзия приобщения к ин-

саидерам через созерцание знаменитых аналитиков не меняет сущности трейдера: он остается игроком по наитию.

Ответ 54

В. I, II и III. Технический анализ — это изучение цен в прошлом и настоящем. Он опирается на объективные научные методы, но при этом требует воображения, т. е. умения увидеть «за деревьями» картину всего «рыночного леса». Технический анализ предоставляет много возможностей попасться на удочку самообмана, позволяя принимать желаемое за действительное. Так что, если кто-то говорит, что ничего мудреного в этом нет, будьте осторожны!

Ответ 55

Б. I и IV. Аналитик должен сохранять спокойствие, сосредоточиться на том, что происходит на рынке, выявлять текущий тренд и идти с ним в ногу. Взавшись за прогноз цен, трейдер привносит в него свое «я». Ему трудно изменить свой взгляд на поведение рынка, когда оно расходится с прогнозом. В результате он получает финансовые травмы.

Оцените себя

Баллы (по числу правильных ответов):

- Менее 6: слабо! У вас очень ограниченные представления о психологии биржевой толпы. Того, кто не разбирается в ее поведении и не понимает, как она влияет на его мышление, биржевое море будет носить по волнам, словно щепку. Проработайте, пожалуйста, рекомендуемую литературу и через несколько дней устройте себе переэкзаменовку, а затем следуйте дальше.
- 6-10: ниже среднего. Вы не до конца уяснили суть рынков. Вам нужно больше знать о психологическом балансе сил между быками и медведями, о том, как биржевая толпа влияет на вас и в чем разница между управлением сделками и прогнозированием цен. Прощу-дируйте, пожалуйста, соответствующую литературу и устройте себе переэкзаменовку.
- 11-15: довольно хорошо! Вы овладели основными понятиями психологии биржевой толпы — но нужно знать больше. Прочитайте, пожалуйста, рекомендуемую литературу, а затем, через несколько дней, устройте себе переэкзаменовку. Играя, продолжайте наблюдать за тем, как толпа влияет на вас.

Выше 15: блестяще! Вы овладели основными понятиями по тематике главы. Теперь проанализируйте некоторые из ваших недавних сделок под углом этих понятий. Играя, продолжайте наблюдать за тем, как толпа влияет на вас. Переходя к главам по рыночному анализу, не забывайте, что технический анализ — это прикладная социальная психология.

Советую почитать

Главу 2 «Психология биржевой толпы», с. 54.

Дополнительная литература

Лебон, Гюстав. *Психология толп*. — М., Институт психологии РАН, 1999.

Маккей, Чарльз. *Наиболее распространенные заблуждения и безумства толпы*. — М., Альпина Паблишер, 2003.

Глава 3

Классический анализ графиков

Ответ 56

1-Г; 2-В; 3-А; 4-Б. Дилетанты обычно получают информацию вечером, а сделки открывают утром. Профессионалы реагируют на изменения в обстановке на протяжении всего дня и обычно доминируют на рынке во время его закрытия. От покупок цены идут вверх, и самая высокая цена дня отражает максимальную силу быков. От продаж цены идут вниз, и самая низкая цена дня отражает максимальную силу медведей. Эта логика применима к недельным и внутрисдневным графикам.

Ответ 57

Г, I, II, III и IV. Стремление выдать желаемое за действительное широко распространено среди аналитиков — особенно среди тех, кто сам не играет. Самонадеянность даже помогает им навязать трейдерам консультационные услуги. Окончательно заморочить им голову можно с помощью умышленно поддерживаемой путаницы в основных понятиях.

Ответ 58

В. Обычно проскальзывание бывает ниже в дни затишья и при узких рыночных диапазонах. Узкий диапазон дает возможность использовать более плотные стоп-приказы, а значит, уменьшить финансовый риск. Комиссионные не зависят от волатильности.

Ответ 59

Б. Горизонтальная линия Б, проведенная через январские и мартовские доньшики, показывает зону поддержки. Горизонтальная линия С начиналась как линия

сопротивления, но превратилась в линию поддержки после того, как цены поднялись над ней. Поддержка и сопротивление часто меняются ролями: зона сопротивления при движении вверх часто превращается в зону поддержки при движении вниз, и наоборот. Диагональные линии А и D — это линии нисходящего и восходящего трендов.

Ответ 60

Г. I и IV. Линии поддержки и сопротивления проводятся либо через максимумы, либо через минимумы. Края зон активной биржевой игры — это уровни, на которых торговала и реверсировала свои позиции основная масса трейдеров. Крайние ценовые точки указывают лишь на уровни паники среди самых слабых быков и медведей.

Ответ 61

Г. I, II, III и IV. Поддержка и сопротивление существуют потому, что у трейдеров есть память. Чем она лучше, тем легче они идут на покупку и продажу и тем сильнее зоны поддержки и сопротивления. Большой объем говорит о более сильной финансовой и эмоциональной вовлеченности; о том же свидетельствует и высота зоны поддержки или сопротивления. Чем больше времени цены провели в зоне активной биржевой игры, чем чаще они прорывали эту зону, тем сильнее трейдеры ждут нового разворота, реагируя соответствующим образом.

Ответ 62

В. I, II и III. Выжидая новые минимумы, вы все больше убеждаетесь в том, что имеете дело с прорывом вниз. Ложный прорыв сбивает новичков с толку и помогает профессионалам. Они часто выжидают, когда прорыв вниз перестанет опускаться до новых минимумов, и торгуют против него, размещая защитный стоп-приказ на последнем минимуме.

Ответ 63

В. В точке 2 (рис. 1) рынок мазута поднимается в зону сопротивления. Рациональных решений может быть несколько (подтянуть стоп-приказы, снять прибыль и даже оставить стоп-приказ на месте) — все зависит от того, насколько вы осторожны или, напротив, настроены по-бычьи. Решение добавить к позиции, когда цены попадают в зону сопротивления, редко бывает хорошим. Безопаснее покупать после того, как зона сопротивления уже прорвана. Два апрельских отката цен создали хорошие условия для покупок.

Ответ 64

1. D; 2. C; 3. A; 4. B. Нисходящая линия тренда соединяет вершины подъемов при нисходящем тренде. Восходящая линия тренда соединяет доньшки спадов при восходящем тренде. Область между линией поддержки C и линией сопротивления B — это торговый коридор.

Ответ 65

Тренды: А, Г и Д; торговые коридоры: Б, В и Е. Тренд существует тогда, когда в течение некоторого времени цены продолжают расти или падать, достигая более высоких максимумов или более низких минимумов. При торговых коридорах большинство подъемов выдыхаются примерно на тех же максимумах, а спады останавливаются примерно на тех же минимумах. Обнаружив тренд, вы — как трейдер — должны следовать за ним, стараясь подольше держать свои позиции. С другой стороны, играя при разворотах внутри торгового коридора, будьте сверхосторожны — не передержите их!

Ответ 66

1. D; 2. C; 3. B; 4. A. Играйте на повышение, когда цены находятся около восходящей линии тренда, особенно при узких дневных коридорах. Приступив к покупке, разместите защитный стоп-приказ чуть ниже линии тренда; подтягивайте его вверх, чтобы защитить прибыль, когда цены пойдут вверх. Цена закрытия вблизи минимумов при широком дневном коридоре говорит о том, что медведи сильны и восходящая линия тренда, возможно, будет сломана.

Ответ 67

В, I, II и III. «Дружите с трендом!» Пока рынок вычерчивает растущие максимумы и минимумы, играйте на повышение. Позаботьтесь о защите вашей позиции, отдавая стоп-приказы и перемещая их вверх по мере развития тренда. Добавляйте к позициям, только предварительно защитив свою бумажную прибыль. Если цены выбьют предыдущий минимум, то восходящий тренд — под вопросом.

Ответ 68

Б. Края зоны активной биржевой игры показывают, где большинство трейдеров реверсировали позиции. Доньшки спадов показывают, где медведи остановились, а быки вернули себе власть над рынком. Крайние нижние точки отражают лишь способность самых слабых быков поддаться панике. Сколько

времени линия тренда останется целой и сколько раз цены коснутся ее, выясняется лишь после прорыва и касаний. До этого наша задача — построить линии тренда как можно раньше.

Ответ 69

А. Хвосты показывают, что максимальная или минимальная ценовая отметка были отвергнуты основной массой трейдеров. Поскольку рынки постоянно колеблются, есть смысл торговать в обратном направлении от хвоста. На данном графике видны несколько хвостов, за которыми последовали развороты. Когда рынок начинает «зажевывать свой хвост», возвращаясь в хвостовую зону, пора разворачивать позицию.

Ответ 70

В. III, IV, I, II. Единственная и самая важная характеристика линии тренда — это направление ее наклона. Когда линия наклонена вверх, она показывает, что на рынке верховодят быки: пора играть на повышение. Когда линия тренда наклонена вниз, она показывает, что на рынке верховодят медведи: значит, надо играть на понижение. Чем продолжительнее линия тренда по времени, тем сильнее инерция доминирующей рыночной группы. Число касаний повышает надежность линии тренда — как и растущий объем в период, когда цены уходят от линии тренда.

Ответ 71

А. Сломав восходящую линию тренда и подтянувшись к ней снизу, цены почти всегда создают хорошие условия для того, чтобы открываться на понижение с размещением плотного стоп-приказа чуть выше линии тренда. Прорыв линии тренда — еще не гарантия, что подъему пришел конец: все зависит от размера прорыва, поведения на более долгосрочных графиках и сигналов технических индикаторов. Если цены поднимаются по вертикали, то стоп-приказы нужно размещать очень плотно; когда цены резко взлетают, то они могут камнем упасть обратно.

Ответ 72

1. А; 2. D; 3. B; 4. C; 5. C-D. Простые разрывы образуются в центре зоны активной торговли. Разрывы продолжения образуются в середине трендов. Разрывы отмежевания образуются, когда цены вырываются из зоны активной торговли. Когда ценам не удается достичь новых максимумов после образования разрыва вверх или упасть до новых минимумов после образования разрыва

вниз, то перед вами, вероятно, разрыв истощения. Островной разворот — это модель, которая начинается как разрыв истощения, за которым следует плотная зона торговли, а затем — разрыв отмежевания в обратном направлении от предыдущего тренда.

Ответ 73

Г. I, II, III IV. Разрывы появляются, когда рынок открывается за пределами ценового диапазона предыдущего дня и остается там весь следующий день. Они появляются, когда масса трейдеров потрясена развитием каких-либо событий, или просто отражают изменение цен на рынках других континентов в период, когда местные биржи были закрыты. Обнаружив сильный дисбаланс приказов покупать и продавать к моменту открытия рынка, трейдеры устанавливают цену открытия намного выше или ниже вчерашнего уровня.

Ответ 74

1. Б; 2. А; 3. А; 4. В. Простые разрывы не дают хороших торговых сигналов, и ими лучше пренебречь. Если вам надо вступить в игру, то играйте против них («залатайте их»). Обнаружив восходящий разрыв отмежевания или продолжения, играйте на повышение. Обнаружив восходящий разрыв истощения, играйте на понижение. Возможно также, что надежнее купить пут-опционы, поскольку для многих вершин характерна повышенная волатильность. Дождаться отката цен после разрыва — это обычно неудачный подход.

Ответ 75

1. С; 2. D; 3. В; 4. А. Левое и правое плечи образованы пиками по обе стороны от более высокого пика — головы. Линия шеи проведена через доньшки спадов от левого и правого плеча. Наклоненная вниз линия шеи — это особенно четкий медвежий знак.

Ответ 76

В. I, II и III. Если вы открываетесь на понижение в момент образования правого плеча, то размещайте защитный стоп-приказ чуть выше макушки головы. Это должен быть приказ «остановись и развернись»: стоит не только покрыть короткие позиции, но и сыграть на повышение, если модель «голова и плечи» скоропостижно распадется. Прорвав линию шеи, а затем подтянувшись к ней снизу, цены создают превосходные условия для игры на понижение с размещением плотного стоп-приказа чуть выше линии шеи. Открывшись на понижение во время нисходящего тренда, держите эту позицию — не покрывайте ее

только потому, что цены приблизятся к зоне краткосрочной поддержки. Из-за предыдущих потерь почти все трейдеры теряют силу духа, а потому хватаются за первую попавшуюся прибыль, снимая лишь крохи.

Ответ 77

Б. Вершина головы расположена около отметки 13,50, а линия шеи — около 12,00 в точке X, т. е. на расстоянии около 1,50. Проецируя этот отрезок вниз от точки прорыва линии шеи, попадаем приблизительно на отметку 11,80. Соответственно $11,80 - 1,50 = 10,30$. Логично предположить, что рынок какао соскользнет к этой отметке или ниже.

Ответ 78

А. Т и R; Б. Т; В. Т; Г. R. Верхние границы треугольников и прямоугольников соответствуют зонам сопротивления, а их нижние границы — зонам поддержки. В прямоугольниках эти линии параллельны, а в треугольниках они сходятся. Прорывы из первой половины треугольника приведут, вероятнее всего, к мощному тренду цен. Для прямоугольников справедливо обратное: чем дольше они длятся, тем мощнее ход после прорыва.

Ответ 79

1. Д; 2. А, Б; 3. Г; 4. В. Верхняя и нижняя границы симметричного треугольника сходятся под одинаковыми углами. У восходящего треугольника верхняя граница относительно горизонтальная, а нижняя — восходящая. У нисходящего треугольника относительно горизонтальна нижняя граница и наклонена вниз верхняя. Верхняя и нижняя линии прямоугольника параллельны и горизонтальны. Обратите внимание на то, как зона сопротивления на пути вверх (верхняя линия прямоугольника В) становится поддержкой на пути вниз (нижняя линия треугольника Г).

Ответ 80

В. I, II и III. Когда тренд идет вверх, можно применять множество подходов к игре на повышение. Выбор конкретного зависит от степени вашего бычьего настроения и размера счета. В любом случае держите на длинных позициях защитные приказы продавать. Играть без стоп-приказов опасно. Если вы играете на повышение внутри треугольника, то размещайте защитный стоп-приказ прямо под треугольником. Играя на повышение при прорыве или откате, размещайте защитный стоп-приказ внутри треугольника, прямо под его верхней границей.

Оцените себя

Баллы (по числу правильных ответов):

- Менее 7: слабо! Графики сообщают важные сведения, но чтобы прочитать их, надо понимать их язык. Покупая на пиках и продавая на дюнышках, вы серьезно рискуете. Простудите, пожалуйста, рекомендуемую литературу, просмотрите свои графики, примените полученные знания на практике, а затем устройте себе переэкзаменовку. Без этого следовать дальше нельзя — настолько важна тематика этой главы.
- 7-13: ниже среднего. Ваш шанс выиграть в биржевой игре очень мал. Любой серьезный инвестор и трейдер должен владеть такими основными понятиями, как «тренд» и «торговый коридор», «поддержка» и «сопротивление», «продолжение» и «разворот». Ознакомьтесь, пожалуйста, с рекомендуемой литературой и устройте себе переэкзаменовку.
- 14-20: достаточно хорошо! Вы владеете основными понятиями анализа графиков. Теперь вам надо решить, достаточно ли для вас этого «достаточно хорошо»? Возможно, да — если вы планируете сосредоточиться на компьютерном техническом анализе; и, пожалуй, нет — если вы планируете работать с графиками. В этом случае вернитесь, пожалуйста, к рекомендуемой литературе и с ее помощью научитесь выявлять и интерпретировать разрывы, линии тренда, треугольники, модели «голова и плечи» и прочие конфигурации. Затем устройте себе переэкзаменовку.
- Выше 20: блестяще! Вы овладели основными понятиями анализа графиков. Опираясь на них, вы сумеете выявлять перемены в балансе сил быков и медведей. Теперь можете переходить к главе, посвященной компьютерному техническому анализу.

Советую почитать

Главу 3 «Классический анализ графиков», с. 79.

Дополнительная литература

Edwards, Robert D., and John Magee. *Technical Analysis of Stock Trends* (1948). (New York: New York Institute of Finance, 1992).

Pring, Martin J. *Technical Analysis Explained*, 3rd edition (New York: McGraw-Hill, 1991).

Глава 4

Компьютерный технический анализ

Ответ 81

А. I. Компьютерный технический анализ объективнее, чем классический анализ графиков. Можно спорить о том, считать ли, например, данную фигуру треугольником; но о направлении индикатора не поспоришь: вверх — значит вверх; вниз — значит вниз. Хороший технический аналитик не занимается прогнозами — он стремится определить соотношение сил между быками и медведями, чтобы поставить на тех, кто сильнее. Компьютер не может полностью освободить трейдера от эмоций: ведь приказ покупать или продавать все равно отдает человек. Что касается гарантий успеха, то держитесь подальше от тех, кто на них намекает.

Ответ 82

Б. Программа — главная составляющая этого набора. От нее зависит, что появится на вашем экране, какие виды анализа и индикаторы будут вам доступны. Каждая из программ рассчитана на определенный тип оборудования, поэтому компьютер лучше покупать после приобретения программы. Большинство аналитических программ могут считывать данные в самых разных форматах; кроме того, есть целый ряд вспомогательных программ (утилит) для конвертирования данных, понятных практически любой программе.

Ответ 83

1. В; 2. А; 3. Б. «Ящик с инструментами» — это набор инструментов. Он хорош в руках мастера, но может быть опасен в руках новичка. «Черный ящик» — пре-

красный помощник в работе с историческими данными, но на живых рынках он быстро приходит в негодность. «Серый ящик» — это нечто среднее между «черным» и «инструментальным».

Ответ 84

1. В; 2. А; 3. Б. Чтобы добиться успеха, нужно использовать индикаторы разных групп: тогда их минусы будут перечеркивать друг друга, а плюсы — сохраняться. Именно этот принцип заложен в основу системы «Тройной экран».

Ответ 85

Б. Для расчета простой скользящей средней сложите цены закрытия в ее окне и разделите сумму на число дней в окне. Цены последних 5 дней дают в сумме 110; после деления на 5 получаем 22.

Ответ 86

А. Экспоненциальное скользящее среднее труднее рассчитать вручную, чем простое скользящее среднее. Использование компьютера облегчает расчет обеих.

Ответ 87

Г. Если ЕМА растет, значит, быки держат власть: пора покупать. Если ЕМА падает, значит, медведи у власти: пора продавать. Способность ЕМА достичь нового пика или опуститься до нового минимума тоже важна, но направление его наклона гораздо весомее. Что касается ширины окна, то ее выбирает сам трейдер.

Ответ 88

1. А, В; 2. Б; 3. А, В; 4. Б. Когда ЕМА растет, играйте только на повышение, размещая приказы покупать чуть ниже ЕМА. Когда ЕМА поворачивает вниз, играйте только на понижение, размещая приказы продавать чуть выше падающего ЕМА.

Ответ 89

А. 1, 2, 3, 8; Б. 4, 5; В. 6, 7. Когда ЕМА направлено вверх, цены обычно выше нее, а спады создают условия для покупок. Когда ЕМА направлено вниз, цены обычно находятся ниже него, а подъемы создают условия для игры на пони-

жение. Труднее всего торговать в промежуточных зонах между восходящими и нисходящими трендами. В сомнительных случаях лучше воздержаться от игры и дождаться появления четкого тренда.

Ответ 90

Г. I, II, III и IV. Каждая цена — это сиюминутное соглашение о ценности, в то время как скользящее среднее отражает среднее соглашение о ценности. Краткосрочное скользящее среднее отслеживает краткосрочное соглашение, а более длинная — долгосрочное. Когда быстрая линия MACD располагается выше либо ниже медленной линии, она показывает, быки или медведи верховодят на рынке в данный момент.

Ответ 91

В. MACD-гистограмма отслеживает расхождения между быстрой и медленной линиями MACD. Ее наклон определяется разностью в высоте ее последних двух столбиков. Восходящий наклон MACD-гистограммы указывает на силу быков, а нисходящий — на силу медведей. Разумно играть на стороне доминирующей рыночной группы. Это не прогнозирование, а просто ставка на инерцию рыночной толпы.

Ответ 92

1. А; 2. В; 3. Б; 4. Г. Когда MACD достигает нового максимума, это показывает, что быки сильны и цены, вероятно, опять достигнут последнего пика либо превысят его. Когда MACD падает до нового минимума, это означает, что медведи сильны и цены, вероятно, опять опустятся до последнего минимума либо ниже. Бычье расхождение подает мощный сигнал покупать; оно образуется, когда цены опускаются до нового минимума, а дно MACD-гистограммы мельче предыдущего. Медвежье расхождение подает мощный сигнал продавать; оно образуется, когда цены поднимаются на новую высоту, а пик MACD-гистограммы ниже предыдущего. Но почему бы не купить на минимальной отметке между зонами В и Г? Практика показала, что для образования расхождения — сигнала к сделке — обширные вершины или впадины MACD-гистограммы (как в зоне В) должны быть протестированы дважды.

Ответ 93

1. В. В этой точке новый пик MACD-гистограммы предупреждает, что цена на пшеницу поднимается. Правильная тактика — выждать и покупать при первом же откате цен.

Ответ 94

В. Часть столбика данного дня, которая оказалась выше или ниже столбика предыдущего дня, представляет направленное движение этого дня. Если столбик данного дня оказывался и выше, и ниже столбика предыдущего дня, то направленное движение представлено той частью, которая длиннее. Если столбик данного дня не выходит за пределы столбика предыдущего дня либо выходит на одинаковую величину в обоих направлениях, то направленное движение считается нулевым.

Ответ 95

1. Г; 2. Б; 3. В; 4. А. Пока средний индикатор направленного движения идет вверх над нижней линией, торгуйте в направлении верхней линии. Когда он находится под обеими линиями, индикаторами тренда лучше не пользоваться. Исходя из показаний данного графика (рынок платины), когда индикатор направленного движения сделает прорыв выше позитивной линии, нужно играть на понижение. После его разворота вниз над обеими линиями короткие позиции нужно закрыть.

Ответ 96

Г. III и IV. Когда средний индикатор направленного движения опускается ниже обеих линий, это еще не сигнал покупать или продавать. Нередки случаи, когда после своего первого сигнала о тренде этот индикатор посылает повторный сигнал только через месяц или больше (как это было в декабре на данном рынке платины). Поэтому нелишне посмотреть, что покажут другие индикаторы.

Ответ 97

1. А. Осцилляторы измеряют скорость рыночных ходов. Их пики и впадины отражают поворотные моменты в массовом оптимизме и пессимизме. Их перекупленность помогает выявить рыночные максимумы, а перепроданность — уловить рыночные минимумы. Обычно эти сигналы точны во время бестрендовых рынков; но когда рынок становится трендовым, они нередко бывают преждевременны и опасны.

Ответ 98

1. А; 2. В; 3. Г; 4. А. «Перекупленность» означает, что рынок поднялся слишком высоко и на грани разворота вниз. «Перепроданность» означает, что рынок опустился слишком низко и на грани разворота вверх. Верхняя и нижняя пог-

раничные линии должны наноситься так, чтобы осциллятор оставался «за границей» не более 5% своего рабочего времени.

Ответ 99

1. Г. Когда осциллятор достигает нового пика, он подает сигнал о силе рынка и вероятности продолжения подъема. По этому сигналу можно добавить к длинным позициям либо снять часть прибыли, в то время как сигналы играть на понижение лучше игнорировать.

Ответ 100

А. I и II. Когда рыночный тренд идет вниз, а осциллятор поднимается над своей верхней пограничной линией, это говорит о кратковременном бычьем всплеске и о возможности сыграть на понижение. Впоследствии вам, возможно, потребуется закрыть короткие позиции (когда индикатор опустится ниже своей нижней пограничной линии) или сохранить их. Но в любом случае не играйте на повышение во время устойчивого нисходящего тренда. Как заметил однажды Питер Линч (известный управляющий фондами), «ловить дно — все равно что ловить падающий нож: все равно схватишь не за то место».

Ответ 101

1. Б; 2. А; 3. Г; 4. В; 5. Е; 6. Д. Расхождения класса А почти всегда дают надежные торговые сигналы. Покупайте, когда индикатор поворачивает вверх от второго минимума бычьего расхождения или вниз от второго максимума медвежьего расхождения. Сигналы расхождений класса Б менее надежны — обратитесь за подтверждением к другим индикаторам. Расхождениями класса В лучше вообще пренебречь.

Ответ 102

В. Процентный диапазон Уильямса измеряет положение цены закрытия каждого дня относительно недавнего коридора, потолок и пол которого — это соответственно, наивысшие рыночные максимум и минимум. Расстояние между ними принимается за 100%-ный диапазон, а расстояние от последней цены закрытия до его вершины выражается как процентная часть этого диапазона.

Ответ 103

1. Б, Г; 2. В, Е; 3. З; 4. Д, Ж; 5. А. Осциллятор становится перекупленным, когда поднимается над своей верхней пограничной линией. Перекуплен-

ный осциллятор подает сигнал продавать или хотя бы воздержаться от покупок. Осциллятор становится перепроданным, когда опускается ниже своей нижней пограничной линии. Он подает сигнал покупать или хотя бы воздержаться от продаж на понижение. Внутриграничный разворот образуется, когда во время рыночного хода осциллятор не дотягивает до пограничной линии. Когда во время спада А процентный диапазон Уильямса не дотянул до своей нижней пограничной линии, этот внутриграничный разворот указал на силу быков и подал сигнал покупать. Самые сильные сигналы покупать и продавать поступают от бычьих и медвежьих расхождений. Медвежье расхождение Ж — это расхождение класса А, а расхождения Д и З — это расхождения класса Б.

Ответ 104

Г. Взятые по отдельности, все четыре утверждения верны; однако в комбинациях они представляют собой противоречивую картину рынка, на основании которой можно сделать диаметрально противоположные выводы. Неразумно рваться в рыночный бой при столь смутной картине происходящего. Отойдите в сторонку и дождитесь более четких сигналов. Если рынок сахара достигнет нового максимума, а процентный диапазон Уильямса останется под своей верхней пограничной линией, то это будет медвежьим расхождением класса А и мощным сигналом продавать. Если рынок сахара упадет, а процентный диапазон Уильямса коснется своей нижней пограничной линии, то это будет мощным сигналом покупать, особенно в условиях общего восходящего тренда.

Ответ 105

В. II и IV. Оптимальный вариант — настроить стохастический осциллятор на доминирующий рыночный цикл. Если цикла нет или его трудно выявить, возьмите осциллятор покороче. В более узком окне ему легче справиться с заданием — отыскать краткосрочные максимумы и минимумы.

Ответ 106

1. В; 2. Б; 3. Г; 4. А. Каждая цена отражает соглашение о ценности, достигнутое основной массой участников рынка в момент сделки. Максимальные и минимальные ценовые значения за последний период отражают максимальную силу быков и медведей за этот промежуток времени. Стохастический осциллятор определяет способность быков и медведей закрыть рынок вблизи верхней и нижней границы недавнего торгового коридора.

Ответ 107

1. Б, И; 2. Г, Е, 3, К; 3. К-Л; 4. Б-В; 5. А, Д, Ж. Стохастический осциллятор становится перекупленным, когда поднимается до своей верхней пограничной линии или выше. Там он подает сигнал продавать или хотя бы воздержаться от покупок. Стохастический осциллятор становится перепроданным, когда опускается до своей нижней пограничной линии или ниже. Там он подает сигнал покупать или хотя бы воздержаться от игры на понижение. Внутриграницный разворот образуется, когда во время рыночного хода осциллятор не дотягивает до своей пограничной линии. Не дотянув до своей нижней пограничной линии во время спада А, осциллятор показал, что быки сильны, и подал сигнал покупать. Не дотянув до своей верхней пограничной линии во время подъемов Д и Ж, осциллятор показал, что медведи сильны, и подал сигналы продавать. Самые мощные сигналы покупать или продавать поступают от этого осциллятора при его бычьих и медвежьих расхождениях с ценами. Расхождение Б-В — это медвежье расхождение класса А: цены достигли нового максимума, в то время как пик осциллятора оказался ниже предыдущего. Расхождение К-Л — это бычье расхождение класса А: цены упали до нового минимума, в то время как осциллятор завис над своей пограничной линией.

Ответ 108

Б. Поскольку стохастический осциллятор поднимается из зоны бычьего расхождения К-Л, логично ожидать дальнейшего роста рынка акций. Прорыв осциллятора с образованием нового максимума на данный месяц также является бычьим. Играйте на повышение, разместив защитный стоп-приказ на уровне последнего минимума, т. е. за четверо суток до последнего торгового дня.

Ответ 109

Б. I и II. Деньги на торговых счетах определяются по ценам закрытия. В результате ценность торгового счета определяется ценой закрытия. Мало кто из трейдеров «зависает» ночью с открытыми позициями. По мере открытия все большего числа рынков по всему миру закрыть позицию можно зачастую на зарубежных рынках.

Ответ 110

1. А, Ж, 3, А, Н; 2. В, Г, М, П; 3. Г-Е; 4. А-Б, Н-О; 5. Д, И. Индекс относительной силы (RSI) становится перекупленным, когда поднимается выше своей верхней пограничной линии. Он подает сигналы продавать, по которым трейдеры

могут играть на понижение во время нисходящих трендов. Но при восходящих трендах эти сигналы нередко звучат преждевременно. Индекс относительной силы становится перепроданным, когда опускается ниже своей нижней пограничной линии. Он подает сигналы покупать, по которым трейдеры могут играть на повышение во время восходящих трендов или на бестрендовых рынках. Но при нисходящих трендах эти сигналы нередко звучат преждевременно.

Самые мощные сигналы покупать или продавать поступают от этого индекса при его бычьих и медвежьих расхождениях с ценами. Два медвежьих расхождения (А-Б и Н-О), а также бычье расхождение (Г-Е) — это расхождения класса А. Сигналы от всех троих поступили раньше, чем рынок сделал крупные ходы.

Ответ 111

Г. I и IV. Индекс относительной силы (RSI) основан исключительно на ценах закрытия. Он часто опережает цены в прорыве линии трендов, предупреждая трейдеров о возможных изменениях в тренде. Сигналы этих прорывов особенно весомы, когда подкреплены другими сигналами. Наглядный пример — прорыв нисходящей линии тренда D на рис. 14: за ним последовало бычье расхождение Г-Е, возвестившее о мощном движении вверх.

Ответ 112

А. Нисходящий тренд на рынке золота остается в силе; индекс относительной силы опустился до нового минимума (без бычьего расхождения), и нисходящая линия тренда не прорвана. Если после медвежьего расхождения Н-О вы продавали на понижение, то держите эти короткие позиции или зафиксируйте часть прибыли. Когда индекс сильно перепродан, открывать новые короткие позиции рискованно, а играть на повышение — преждевременно.

Оцените себя

Баллы (по числу правильных ответов):

Менее 9: слабо! У вас очень ограниченные понятия о современном техническом анализе. Вы должны овладеть его основами независимо от того, собираетесь вы использовать компьютер или нет. Пожалуйста, проштудируйте рекомендуемую литературу, а затем устройте себе переэкзаменовку.

9-17: ниже среднего. Вам надо научиться понимать, о чем говорят индикаторы тренда и осцилляторы. Они расскажут вам о соотношении сил между рыночными быками и медведями. Пожалуйста,

проштудуйте рекомендуемую литературу, устройте себе переэкзаменовку, а затем можете переходить к следующей главе.

18-24: достаточно хорошо. Вы вполне прилично овладели основными понятиями компьютерного технического анализа. Теперь просмотрите, пожалуйста, свои ответы и определите свои сильные и слабые стороны. С чем вам работается комфортнее: с индикаторами тренда или с осцилляторами? Какие сигналы вы ловите лучше: указывающие на тренд или на разворот? Пожалуйста, просмотрите рекомендуемую литературу, а затем, через несколько дней, устройте себе переэкзаменовку. Подумайте над тем, что рассказали эти тесты о ваших предпочтениях. Большинство успешных трейдеров ограничиваются лишь несколькими видами сделок. Одним больше нравится следовать за трендами, в то время как другим сподручнее ловить развороты. Познай самого себя, трейдер!

Выше 24: блестяще! Вы хорошо освоили компьютерный технический анализ. Данные индикаторы — это кирпичики, из которых сложены несколько хороших систем биржевой игры (см. главу 9). Но прежде чем заняться какой-либо системой, рассмотрим прочие типы индикаторов, которые используются в рыночном анализе (главы 5-8).

Советую почитать

Главу 4 «Компьютерный технический анализ», с. 124.

Дополнительная литература

Murphy, John J. *Technical Analysis of the Futures Markets* (New York: New York Institute of Finance, 1986).

Глава 5

Необходимые факторы

Ответ 113

Г, I, II, III и IV. Есть три способа измерить объем: как количество проданных или купленных акций или контрактов; как количество сделок и как количество изменений цен. Первый способ наиболее точно отражает активность рынка.

Ответ 114

A. Каждая сделка отражает финансовую и эмоциональную вовлеченность двух трейдеров. Поскольку один из них обречен на ошибку, объем показывает активность победителей и побежденных. Объем подсказывает, когда проигрывающие паникуют. Он отражает активность на данный момент, но не предсказывает будущее.

Ответ 115

1. Б; 2. А; 3. В; 4. Г. Обычно тренды бывают прочны, когда объем устойчив или немного растет. Как правило, они кончаются, когда объем либо резко взлетает, либо так же резко падает. После вылета большинства проигравших с рынка тренд продолжаться не может.

Ответ 116

1. Г; 2. Е; 3. В; 4. А; 5. Б, Ж. Растущий или устойчивый объем подтверждает тренды. Когда цены поднимаются до нового максимума или падают до нового минимума при усыхающем объеме, есть вероятность рыночного разворо-

та. Кульминационный рост объема показывает, что ход стал шатким и тренд, вероятно, развернется.

Ответ 117

Г. Когда сигналы смешанные (как в данном случае), то лучше воздержаться от игры. Дождитесь четкого сигнала и играйте по нему! Рынки никуда от вас не денутся. Победители выжидают самый подходящий момент для игры, в то время как новички рвутся в биржевой бой просто ради острых ощущений.

Ответ 118

В. I, II и III. Показатель *OBV* — это суммарный текущий объем плюс сегодняшней в случае роста данной акции (или иного инструмента) или суммарный объем минус сегодняшней в случае ее падения. *OBV* подтверждает бычьи ходы, когда достигает нового максимума; он подтверждает медвежьи ходы, когда падает до нового минимума. Цены отражают соглашение о ценности, в то время как объем, представленный через *OBV*, отслеживает эмоции трейдеров.

Ответ 119

1. Б; 2. В, Г, Д; 3. А. Достигнув нового максимума (А), *OBV* предупредил трейдеров о дальнейшем повышении цен. Когда акция набрала новую высоту (Б), пик *OBV* оказался ниже предыдущего: это медвежье расхождение класса А, а значит, хороший момент сыграть на понижение. В своем падении *OBV* опередил акцию. Его прорыв вниз в точке Д подал особенно ценный сигнал: он указал трейдерам, что нужно крепче держать короткие позиции. Целый месяц акция двигалась в горизонтальном коридоре, но затем последовала за *OBV*, возобновив падение.

Ответ 120

А. Тренд цен — нисходящий; тренд *OBV* — восходящий. Играйте на понижение: не спорьте с трендом. То, что *OBV* не достиг нового минимума на последний торговый день, еще не повод для беспокойства. Для образования существенных расхождений требуется много дней и даже недель. То, что *OBV* скользнул по дну, зависая над минимумами, — это достаточно серьезный медвежий признак.

Ответ 121

1. Г; 2. В; 3. Б; 4. А. Цены открытия и закрытия относятся к числу наиболее важных цен дня. Цены открытия в основном зависят от новичков, которые

заполняют рынок утром. Цены закрытия обычно зависят от профессионалов, которые наблюдают за обстановкой в течение всего дня. Показатель накопления/распределения — это индикатор, который связывает цены открытия и закрытия с объемом.

Ответ 122

Б. Открытый интерес отражает число контрактов либо у быков, либо у медведей на данном рынке в данный день. Открытый интерес равен суммарному размеру либо длинной, либо короткой позиции.

Ответ 123

1. Б; 2. В; 3. В; 4. А. Открытый интерес растет, только когда в игру вступают новый покупатель и новый продавец: в результате их сделки появляется новый контракт. Открытый интерес падает, когда трейдер, имеющий длинную позицию, продает трейдеру, который держит короткую позицию, потому что обоим надо закрыть свои позиции. Если новый бык покупает у старого быка, который выходит из игры, открытый интерес не изменяется. Он также остается неизменным, когда новый медведь продает старому медведю, который покупает, чтобы закрыть свою короткую позицию.

Ответ 124

Г, I, II, III и IV. Растущий открытый интерес показывает, что толпа уверенных в себе быков смотрит свысока на толпу не менее уверенных в себе медведей. Но либо те, либо другие все равно проиграют, однако пока потенциальные неудачники продолжают вливаться в рынок, тренд, вероятно, продолжится.

Ответ 125

1. В, Г; 2. Б; 3. А, Е; 4. Г-Д. Растущий открытый интерес указывает на усиление противостояния быков и медведей и подтверждает восходящий тренд. Падающий открытый интерес говорит о том, что быки вылетают из рынка, в то время как медведи снимают прибыль, проявляя тем самым неуверенность в восходящем тренде. Когда цены поднимаются до нового максимума, а открытый интерес уменьшается, это означает, что быки, несмотря на свою победу, теряют уверенность. Это — медвежье расхождение класса А: играйте на понижение.

Ответ 126

Г, III и IV. Дружите с трендом — не спорьте с ним! Если бы вам пришлось вступить в сделку в последний день данного графика, то это была бы игра на пони-

жение, т. к. тренд нисходящий. Но поскольку никто вас играть не заставляет — отойдите в сторонку. Нисходящий тренд уже стар и ищет опору на уровне поддержки, поэтому играть на понижение в такой момент рискованно. Приготовьтесь продавать на понижение при следующем малом подъеме, подстраховавшись плотным стоп-приказом. Если нисходящий тренд развернется и рынок кукурузы поднимется выше своего предыдущего максимума в апреле, ваш стоп-приказ окажется вблизи рыночного уровня, и вы, развернув позицию, сможете сыграть на повышение.

Ответ 127

В, I, II и III. Индекс Херрика замеряет максимумы и минимумы цен данного дня, а также объем и открытый интерес. Индекс Херрика подтверждает прочность трендов и помогает уловить их развороты.

Ответ 128

1. В; 2. Б; 3. А; 4. Г, Д. Новые максимумы индекса Херрика подтверждают восходящие тренды цен, а новые минимумы — нисходящие. Бычьи и медвежьи расхождения индекса Херрика часто предшествуют разворотам трендов, но с большим опережением. Оба расхождения на данном графике — это расхождения класса А. Обнаружив вероятную точку разворота с помощью расхождения индекса Херрика, переходите к краткосрочным осцилляторам, чтобы уточнить расчет по времени.

Ответ 129

А, I и III. Цены подскочили выше своего пика в начале мая, а индекс Херрика поднялся на новую высоту. Это говорит о силе покупателей и вероятности дальнейшего роста цен: играйте на повышение.

Ответ 130

В, I, II и III. Своим существованием ценовые циклы обязаны фундаментальным производственным показателям, психологии масс потребителей и производителей, а также приступам жадности и страха, которые преодолевают трейдеров. Циклы появляются и исчезают с изменением рыночных условий. Попытка трейдеров (и даже некоторых советников) увязать циклы с некими «незыблемыми законами природы», включая космические, — это пустые хлопоты.

Ответ 131

А. Тренд поднимается, чередуясь со спадами; при этом каждый спад длится вдвое короче последующего подъема. Решив покупать, используйте кратко-

срочные осцилляторы: они помогут найти самый подходящий момент для покупки. Можно, конечно, начать покупать сразу — все зависит от силы вашего бычьего настроения. Отказываться покупать потому, что уже «слишком поздно», значит спорить с трендом, а это — не лучшее торговое решение.

Ответ 132

1. В; 2. Г; 3. А, Д; 4. Б. «Время года» индикатора обусловлено его наклоном и положением выше либо ниже центральной линии. Если индикатор растет, но находится ниже центральной линии, то это — весна; если он растет, поднимаясь выше нее, то это — лето. Если он падает, но находится выше нецентральной линии, то это — осень, а если ниже нее, то это — зима. Весна — самая лучшая пора играть на повышение, а осень — продавать на понижение. На данном графике показан крах рынка акций в 1987 году: он рухнул, когда у MACD-гистограммы была осень! Времена года склонны к коварству не только в природе, но и на рынках. Обратите внимание на короткое «бабье лето» в октябре и короткие «заморозки» в начале весны.

Ответ 133

А. Каждый масштаб аналитического времени соотносится с меньшим и большим соседними через коэффициент «5». При анализе рынка в двух масштабах времени более короткий должен быть впятеро короче более длинного. Если вам нужно проанализировать дневные графики, то сначала проанализируйте недельные. Остальные комбинации из указанных в задаче не отвечают правилу «пятерки».

Оцените себя

Баллы (по числу правильных ответов):

- Менее 6: слабо! Вам нужно больше знать о важных, но часто игнорируемых факторах анализа рынка: тогда вы будете на голову выше большинства остальных трейдеров. Теперь вам было бы полезно просмотреть рекомендуемую литературу, а затем, через несколько дней, устроить себе переэкзаменовку.
- 6-11: ниже среднего. С таким уровнем знаний прибыль от рынка не получить. Теперь вам было бы полезно просмотреть рекомендуемую литературу и проштудировать основные понятия о времени, объеме и открытом интересе.
- 12-16: достаточно хорошо. Вы на практике владеете основными понятиями технического анализа, пренебрегая которыми большинс-

тво трейдеров сильно рискуют. Просмотрите, пожалуйста, свои ответы и выясните, где у вас пробелы в знаниях (время, объем, открытый интерес), помешавшие набрать большее число очков. Далее вам было бы полезно просмотреть рекомендуемую литературу, чтобы восполнить эти пробелы, а затем, через несколько дней, устроить себе переэкзаменовку.

Более16: блестяще! Вы уловили идеи, которые большинство упускает из виду. Время, объем и открытый интерес расширяют рамки анализа и углубляют ваше понимание динамики рынков.

Советую почитать

Главу 5 «Необходимые факторы», с. 174.

Дополнительная литература

Belveal, L. Dee. *Charting Commodity Market Price Behavior* (1969) (Homewood, IL: Business One Irwin, 1985).

Глава 6

Индикаторы рынка акций

Ответ 134

В. I, II, III и IV. Индекс новых максимумов — новых минимумов (NH - NL) — это опережающий индикатор рынка акций. Он основан на измерении разности между количеством самых сильных и самых слабых акций на бирже в данный день. Новые максимумы — это акции, выросшие в цене в данный день до самой высокой отметки за год; новые минимумы — это акции, упавшие в цене в данный день до самой низкой отметки за год. Новые максимумы — чемпионы по силе; новые минимумы — чемпионы по слабости.

Ответ 135

1. Г; 2. В; 3. А; 4. Б. Когда индекс NH - NL достиг в своем росте нового максимума, это означает, что лидерство быков усиливается. Есть смысл присоединиться к ним и играть на повышение. Когда индекс NH - NL достиг в своем падении нового минимума, это означает, что лидерство медведей усиливается: есть смысл играть на понижение. Если рынок в целом идет вверх, а пик индекса ниже предыдущего, это означает, что восходящий тренд теряет своих лидеров и с ним, возможно, не все в порядке. Если рынок упал до нового минимума, а дно индекса выше предыдущего, это означает, что нисходящий тренд теряет своих лидеров и приближается к развороту.

Ответ 136

1. Д, Е; 2. Б; 3. А; Ж; 4. В, Г. Индекс NH - NL отслеживает лидеров рынка; он относится к опережающим индикаторам рынка акций. В точке Б рынок поднялся чуть выше, чем в точке А, но новых максимумов образовалось меньше. Это медвежье расхождение подает сигнал продавать. Когда рынок начал опускаться, более низкие минимумы NH - NL указали на сильное медвежье лидерство.

тво. Это стало предвестником понижения цен. В октябре акции упали до новых минимумов, однако медвежье лидерство ослабло. Это бычье расхождение подало сигнал покупать. Поднявшись выше нуля, индекс NH - NL подтвердил, что на рынке доминируют быки.

Ответ 137

Б. 11. На графике рынка ясно виден восходящий тренд. Акции достигают новых максимумов; каждый их спад останавливается выше предыдущего, а каждый новый максимум поднимается выше предыдущего. На таком рынке нужно играть только на повышение. Данный график иллюстрирует поведение рынка акций в трех ситуациях: до конфликта между Ираком и Кувейтом в 1990-1991 годах, во время конфликта и после него. В июле индекс указывал на слабость рынка до вторжения Ирака в Кувейт: акции упали следом за ним. С ростом напряженности и приближением момента, когда в конфликт вмешались союзники, бычьи расхождения NH - NL подали сильные сигналы покупать — и это среди мрака на дне рынка.

Ответ 138

В. Когда несколько дней подряд объем растущих акций остается несоразмерно высоким по сравнению с их количеством, это означает, что бычий настрой достиг крайней точки: теперь ему одна дорога — вниз. Данный признак перекупленного рынка — сигнал трейдеру играть на понижение, когда рынок медвежий, и не открывать новые длинные позиции, оставаясь вне игры, когда он бычий.

Ответ 139

В. Одни и те же показания TRIN имеют разное значение в разных рыночных ситуациях. Сигналы о перекупленности и перепроданности звучат сильнее во время бычьих рынков и слабее во время медвежьих. Поэтому уровни перекупленности и перепроданности нужно корректировать каждые два-три месяца.

Ответ 140

1. А, Г, Д, Е; 2. Б, В, Ж; 3. Г-Д; 4. Б-В. Когда TRIN достигает нового максимума или минимума, он показывает, что текущий тренд силен. Покупайте акции, когда TRIN покинет зону своей перепроданности; играйте на понижение, когда TRIN покинет зону своей перекупленности. Расхождение между TRIN и индексом рынка акций показывает, что тренд слаб и на грани разво-

рота. Оба расхождения на этом графике относятся к классу Б: они уступают классу А — но все же это лучше, чем ничего.

Ответ 141

А. Да, своим последним сигналом индекс TRIN велит продавать — но ведь это было несколько дней тому назад, а нам надо решать, что делать сегодня. Да, TRIN приближается к своей зоне покупок — но он пока не в ней. И аналитик, и трейдер должны действовать исходя из настоящего, а не заикливаться на сигналах из прошлого или пытаться предугадать будущее. На момент последнего дня индекс TRIN застрял в середине своего диапазона и не дает четкого указания о возможности сыграть на повышение или понижение.

Ответ 142

В. I, II и III. Линия роста падения (A/D) измеряет массовость участия в подъемах и спадах. Вероятность, что данный подъем или спад сохранится, бывает выше, когда линия A/G поднимается до нового максимума или падает до нового минимума (в соответствии с индексом Dow-Jones или S&P 500). Трейдерам нужно отслеживать новые пики и впадины линии A/G, потому что ее абсолютный уровень зависит всего лишь от даты отсчета. Линия A/G отслеживает не объем, а только изменения цен.

Оцените себя

Баллы (по числу правильных ответов):

- Менее 5: слабо! Если рынок акций вас не интересует, то можете опустить информацию об этих индикаторах. Если вы планируете торговать акциями, фьючерсами индексов акций или опционами, то ваша задача — научиться использовать индекс новых максимумов - новых минимумов и индекс трейдеров. Прочитайте, пожалуйста, рекомендуемую литературу и устройте себе переэкзаменовку.
- 5-7: довольно хорошо. Теперь, просматривая очередной номер газеты, вы сумеете разобраться в сообщении о новых максимумах и новых минимумах. Возможно также, что вы сумеете рассчитать индекс трейдеров и определить, не перекуплен ли (не перепродан ли) рынок акций. Прежде чем перейти к следующей главе, ознакомьтесь с ответами к задачам, которые вы опустили, поработайте рекомендуемую литературу, а затем, через несколько дней, устройте себе переэкзаменовку.

8-9: блестяще! Вы разбираетесь в основных индикаторах рынка акций и умеете применять их в игре. Комбинируя их с новейшими индикаторами компьютерного анализа (см. главу 4), вы будете на голову выше биржевой толпы.

Советую почитать

Главу 6 «Индикаторы рынка акций», с. 198.

Дополнительная литература

Arms, Richard W., *The Arms Index* ((Homewood, IL: Business One Irwin, 1988).

Granville, Joseph. *New Strategy of Daily Stock Market Timing for Maximum Profit* (Englewood Cliffs, NJ: Prentice Hall, 1976).

Глава 7

Психологические индикаторы

Ответ 143

Б. I и III. Когда большинство трейдеров ожидают роста цен, мудрый игрок начинает продавать позиции и ищет возможности сыграть на понижение. Он знает, что у быков накопилось столько акций, фьючерсов или опционов, что на новые уже нет денег. Как выразился Хамфри Нил, «когда все думают одинаково, то, скорее всего, ошибаются».

Ответ 144

А. Структура фьючерсных и опционных рынков такова, что число длинных и коротких контрактов на данном рынке всегда одинаково. Если 75% участников рынка — быки, то их втрое больше, чем медведей. В этом случае у рядового медведя коротких контрактов втрое больше, чем длинных контрактов у быка. Значит, крупный капитал — на стороне медведей. Крупный капитал стал крупным не по глупости; разумно ставить на богатое меньшинство. Когда бычье соглашение вырастет до 75%, приступайте к продажам и ищите возможность сыграть на понижение.

Ответ 145

Г. Число длинных и коротких контрактов всегда одинаково. Если большинство участников рынка настроены по-медвежьи, то каждый из представителей бычьего меньшинства должен держать больше контрактов. 20%-ное бычье соглашение означает, что на каждого быка приходится четыре медведя: у рядового быка вчетверо больше длинных контрактов, чем у рядового медведя — коротких контрактов. Поскольку крупный капитал — на стороне быков, готовьтесь к резкому подъему рынка.

Ответ 146

Б. Бычий рынок, который привлек к себе всеобщее внимание трейдеров, вероятно, уже сильно состарился и готовится к развороту. На вершинах рынки бывают обычно очень волатильны; постепенно выстраивать пут-позицию — это, пожалуй, самая надежная тактика игры. Пытаться покупать в этот момент фьючерсы на кофе — значит действовать по принципу большего дурака. Выстраивая тактику игры на прочих рынках, нужно исходить из их собственных показателей.

Ответ 147

А. II; Б. IV; В. I; Г. III. Сведения о размере позиций трейдеров подаются в госорганы, когда этот размер достигнет лимита доклада. Этот уровень варьируется от рынка к рынку. Лимит на размеры позиции показывает максимальное количество контрактов, которое разрешается держать спекулянту на данном рынке. Лимит на размеры позиции не распространяется на хеджеров. Многие трейдеры бывают шокированы, когда узнают, что игра с использованием многих видов инсайдерской информации абсолютно законна на фьючерсных рынках.

Ответ 148

А. II; Б. III; В. IV; Г. I. Коммерческий контингент торгует товарами по роду своей деятельности, а фьючерсами — для хеджирования делового риска. Крупные спекулянты — это игроки, размеры позиций которых достигают или превышают лимиты докладов. Разность между количеством контрактов у этих двух групп и показателем открытого интереса равна количеству контрактов у мелких трейдеров. Эта группа нередко попадает впросак, торгуя вразрез с рыночным трендом. Корпоративные инсайдеры — это чиновники компаний, управляющих общественными фондами, а также владельцы 5%-ной (или выше) доли акций компании.

Ответ 149

Г. Покупки корпоративных инсайдеров — это сильный бычий признак. Для медвежьего рынка 11 месяцев — возраст старости. Не ждите удара в колокол, который возвестит о наступлении бычьего рынка. Как трейдеру вам, возможно, хочется поживиться на стороне медведей; но как инвестору вам пора приступить к накоплению выбранных акций.

Оцените себя

Баллы (по числу правильных ответов):

- Менее 4: слабо! Индикаторы психологии биржевой толпы позволяют получить уникальные сведения о движущих силах рынков. Важно понять, как они действуют и в каких случаях подходят для ежедневного применения. Прочитайте, пожалуйста, рекомендуемую литературу и устройте себе переэкзаменовку.
- 4-5: довольно хорошо! Вы вполне прилично знаете индикаторы, которые отражают поведение биржевой толпы. Если вам нужно иметь лишь общее представление о них, то этих знаний будет достаточно. Если вы планируете применять их в игре, то прочитайте рекомендуемую литературу, ознакомьтесь с ответами к задачам, которые опустили, а затем, через несколько дней, устройте себе переэкзаменовку.
- 6-7: блестяще! У вас есть понимание того, как с помощью индикаторов поведения биржевой толпы узнать, где находится рынок: в зоне вершины или в зоне доньшка. Вооружившись этими знаниями, вы сможете использовать индикаторы компьютерного анализа (см. главу 4) для выбора самого удачного момента заключения сделок и выхода из них.

Советую почитать

Главу 7 «Психологические индикаторы», с. 211.

Дополнительная литература

Neill, Humphrey B. *The Art of Contrary Thinking* (1954). (Caldwell, ID: Caxton Printers, 1985).

Глава 8

Новые индикаторы

Ответ 150

А. III; Б. I; В. IV; Г. II. Каждая цена представляет собой соглашение о ценности, достигнутое всеми участниками рынка в момент заключения сделки. Цена закрытия особенно важна, потому что с нею надо ждать следующего открытия. Скользящее среднее — это среднее соглашение о ценности; это «фотокомпозиция» цен. Максимум и минимум каждого дня показывают, на какую высоту быки смогли поднять рынок и на какую глубину медведи смогли опустить его.

Ответ 151

I. Г; I I. Б; II I. Г; IV. А. Согласно формуле сила быков — это максимум дня минус ЕМА; сила медведей — это минимум дня минус ЕМА.

Ответ 152

В. I, II и III. Биржевой рентген (Elder-ray) выявляет силу быков, измеряя высоту, на которую они способны поднять цены над уровнем среднего соглашения о ценности. Он также выявляет силу медведей, измеряя глубину, на которую они способны столкнуть цены ниже уровня среднего соглашения о ценности. Экспоненциальное скользящее среднее (как составляющая биржевого рентгена) помогает выявить рыночные тренды. Когда тренд поднимается и медведи слабеют, биржевой рентген высвечивает выгодные точки для покупок. Когда тренд опускается и быки начинают соскальзывать, биржевой рентген высвечивает выгодные точки для продаж. Используя биржевой рентген (как и всякий другой индикатор или систему), нужно думать головой; действие автоматических систем биржевой игры на рынках не долговечно.

Ответ 153

1. Г; 2. Б; 3. В; 4. А. Играйте на повышение, только если тренд поднимается; играйте на понижение, только когда тренд опускается. Не гоняйтесь за трендом: покупайте, когда медведи будут стоять на дне «всеми четырьмя лапами»; продавайте на понижение, когда из воды высунутся «бычьи головы». Держитесь восходящего тренда, пока он не развернется или пока показатель силы быков не сформирует медвежье расхождение, означающее, что быки слабеют. Держитесь нисходящего тренда, пока он не развернется или пока показатель силы медведей не сформирует бычье расхождение, означающее, что медведи слабеют.

Ответ 154

1. Д; 2. Г; 3. Е; 4. А, Б, В. Пока ЕМА направлено вниз, играйте только на понижение. Если во время нисходящего тренда показатель силы быков становится положительным, это означает, что быки вынырнули глотнуть воздуха. Подождите, пока этот показатель окажется ступенькой ниже (даже оставшись положительным), и размещайте приказ продавать на понижение ниже минимума последнего торгового дня. Покрывайте короткие позиции, когда бычье расхождение показателя силы медведей просигналит, что медведи выдыхаются. В случае восходящего тренда действуйте наоборот. Пока ЕМА растет, играйте только на повышение. Как только показатель силы медведей станет отрицательным, это будет сигналом, что медведи снова прочно обосновались на дне. Размещайте приказ покупать выше максимума последнего торгового дня, как только показатель силы медведей поднимется ступенькой выше (даже оставшись отрицательным). Продавайте, когда медвежье расхождение показателя силы быков просигналит, что быки выдыхаются.

Ответ 155

А. Тренд — восходящий: подтверждение тому — новый пик показателя силы быков. Эта рекордная высота указывает, что последний ценовой пик будет, вероятно, либо достигнут вновь, либо превышен. Не сражайтесь с трендом — просто передвигайте свои защитные стоп-приказы. Приготовьтесь добавить к длинным позициям, если и когда показатель силы медведей станет отрицательным, а затем пойдет вверх, пока ЕМА остается растущим.

Ответ 156

В. I, II и III. Направление хода рынка показывает, положительна или отрицательна его сила. Расстояние между сегодняшней и вчерашней ценами

закрытия отражает уровень превосходства быков или медведей. Подъемы на большом объеме указывают на сильную вовлеченность рыночной толпы и вероятность дальнейшего роста цен. Чем больше расстояние и объем, тем мощнее ход рынка.

Ответ 157

Г. Чтобы рассчитать дневной индекс силы, надо определить направление и размер изменения цен, вычтя вчерашнюю цену закрытия из сегодняшней. Затем полученный результат умножают на сегодняшний объем. С помощью этих трех важных показателей, сведенных в одну формулу, получаем индекс силы.

Ответ 158

Г. I, II, III и IV. Когда тренд поднимается, а 2-дневное ЕМА индекса силы становится отрицательным, звучит сигнал покупать. Когда тренд опускается, а 2-дневное ЕМА индекса силы становится положительным, звучит сигнал продавать на понижение. Расхождения между 13-дневным ЕМА индекса силы и ценами часто сигнализируют о важных разворотах тренда.

Ответ 159

1. В, Г, Л; 2. Д, Е; 3. А, Ж, З; 4. Б, И. Когда 13-дневное ЕМА индекса силы достигает нового максимума, оно показывает, что быки очень сильны и рост цен, вероятно, продолжится. Когда этот индикатор опускается до нового минимума, он показывает, что медведи очень сильны и впереди, вероятно, дальнейшее падение цен. Бычьи и медвежьи расхождения между 13-дневным ЕМА индекса силы и ценами сигнализируют о важных точках рыночных разворотов. Эти сигналы (при всей своей мощи) небыстречны — на рынках вообще нет ничего безупречного. Взгляните, к примеру, на внезапно прервавшееся расхождение Г-Д. Это — напоминание трейдерам: стоп-приказы ставить нужно!

Ответ 160

Б. I и III. Модель возрастающих пиков и мельчающих минимумов означает, что на рынке кукурузы — восходящий тренд. Недавний новый пик индекса силы показывает, что быки сильны. У индекса силы — нисходящий тренд, но расстояние между его недавними пиками слишком мало для констатации расхождения. Восходящий тренд заслуживает доверия, и гадать, не «зарвался» ли он, неразумно.

Оцените себя

Баллы (по числу правильных ответов):

- Менее 4: слабо! Возможно, вы даже не слышали об этих новых индикаторах. Прочитайте, пожалуйста, рекомендуемую литературу. Независимо от того, собираетесь вы использовать эти индикаторы или нет, они могут подсказать вам, как разработать собственные индикаторы.
- 4-6: ниже среднего. Вы — на верном пути, но нужно знать больше. Проработайте, пожалуйста, еще раз рекомендуемую литературу.
- 7-9: довольно хорошо. Вы начинаете усваивать новые идеи. Просмотрите, пожалуйста, еще раз свои ответы, отмечая, какими понятиями вы уже овладели, а над какими предстоит поработать дополнительно. Ознакомьтесь с ответами, а затем, через несколько дней, устройте себе переэкзаменовку.
- более 9: блестяще! Вы овладели индикаторами, о которых знают лишь считанные трейдеры. Теперь вы можете применять их как строительный материал для систем биржевой игры (см. главу 9).

Советую почитать

Главу 8 «Новые индикаторы», с. 220.

Дополнительная литература

Elder, Alexander. *Elder-rqyvideo* (New York: Financial Trading Seminars, Inc., 1990).

Глава 9

Торговые системы

Ответ 161

В. I, II, III и IV. Тренд может подниматься на дневном графике, но опускаться на недельном, или наоборот. Индикатор тренда может подавать сигнал покупать, а осциллятор — продавать, или наоборот. Все эти внутренние противоречия разрешаются системой игры «Тройной экран».

Ответ 162

Б. Система «Тройной экран» начинает свою работу с выявления тренда на графике, который по масштабу на порядок выше того, по которому вы собираетесь играть. Выявите тренд на недельном графике, а потом ищите выгодные точки для сделок в направлении этого тренда на дневных графиках. Если начать с анализа дневного графика, а затем перейти к недельному, просто чтобы найти подтверждение, то можно легко пасть жертвой побуждения выдать желаемое за действительное. Между месячным и дневным графиками слишком большой разрыв по времени: обычное соотношение должно быть один к пяти.

Ответ 163

Г. У трейдера есть три выбора: покупать, продавать или воздержаться от игры. Первый экран в системе «Тройной экран» служит цензором: он вычеркивает один из трех вариантов, оставляя трейдеру возможность либо играть в направлении индикатора тренда, либо пока вообще не играть.

Ответ 164

В. Когда первый экран в системе «Тройной экран» указывает на подъем, для поиска возможности сыграть на повышение нужно опираться на спады крат-

кросрочного осциллятора. Когда первый экран в системе «Тройной экран» указывает на спад, для поиска возможности сыграть на понижение нужно опираться на подъемы краткосрочного осциллятора. Это правило удержит вас от погони за восходящими и нисходящими трендами. В данном примере краткосрочный осциллятор перекуплен; дождитесь его падения и лишь потом играйте на повышение.

Ответ 165

Б. Когда недельный тренд идет вверх, а дневной — вниз, система «Тройной экран» указывает на хороший момент для покупки. Опирайтесь на ее третий шаг: разместите стоп-приказ покупать выше максимума последнего дня, чтобы уловить момент краткосрочного прорыва вверх.

Ответ 166

1. А, В, Д; 2. Б, Г, Е; 3. Б, Г; Е; 4. А, В, Д. Когда недельный тренд поднимается, падения дневного осциллятора указывают на возможность удачно покупать. Если недельный тренд восходящий, а дневной осциллятор поднимается выше нуля, то трейдер может (на выбор) либо снять прибыль с длинной позиции, либо держать ее. Если недельный тренд нисходящий, а дневной осциллятор растет, то он указывает на возможность удачно сыграть на понижение. Если недельный тренд нисходящий, а дневной осциллятор падает ниже нуля, то трейдер может либо снять прибыль с короткой позиции, либо держать ее.

Ответ 167

В. III и IV. Налицо медвежье расхождение. Оно подает сильный сигнал продавать — и осторожный бык сразу же снял бы прибыль. «Тройной экран» не дает играть на понижение, когда недельный тренд восходящий; он также не дает играть на повышение, когда осциллятор перекуплен. Падая ниже нуля, этот осциллятор указывает на еще одну возможность удачно покупать.

Ответ 168

1. В; 2. А; 3. Б; 4. В. Когда недельный тренд восходящий, а дневной — нисходящий, применяйте скользящие стоп-приказы покупать, используя прорывы вверх: играйте на повышение. Когда недельный тренд нисходящий, а дневной восходящий, применяйте скользящие стоп-приказы продавать, используя прорывы вниз: играйте на понижение.

Ответ 169

В. I, II и III. Параболическая система ежедневно перемещает стоп-приказы в направлении сделки, но никогда не вводит их в диапазон предыдущего дня. Чем быстрее движется тренд и чем выше фактор ускорения, тем быстрее идет корректировка стоп-приказов. Система действует, не зная, прибыльна ли ваша сделка.

Ответ 170

В. I, II и III. Параболическая система особенно ценна для размещения стоп-приказов во время стремительных ходов рынка, когда зоны обычной поддержки и сопротивления малоценны. Она реагирует на течение времени, перемещая стоп-приказы в направлении сделки, и позволяет переходить от игры на повышение на игру на понижение, и наоборот. Но, конечно, ни одна система не защитит вас от вас самих. Звонить брокеру и отдавать приказы все равно придется только вам.

Ответ 171

Б. Параболическая система эффективна во время трендовых рынков, но ведет к потерям во время бестрендовых рынков. Поскольку в данный момент рынок пшеницы бестрендовый, стоп-приказы нужно ставить, просто используя уровни поддержки и сопротивления. Держите параболическую систему в резерве: она поможет вам справиться с рыночными марш-бросками.

Ответ 172

Г. I, II, III и IV. Коридоры показывают трейдерам, где ожидать поддержку или сопротивление. Коридоры, параллельные линиям тренда, эффективны для долгосрочного анализа, особенно на недельных графиках. Коридоры вокруг скользящих средних хороши для менее долгосрочного анализа, особенно на дневных и внутрисдневных графиках. Коридоры, ширина которых зависит от волатильности, хороши для улавливания ранних стадий новых крупных трендов, а также для торговли опционами. Некоторые трейдеры используют коридоры, границы которых представлены скользящими средними, соединяющими максимумы и минимумы.

Ответ 173

В. Как построить коридор вокруг скользящего среднего — вовсе не секрет. Надо только подобрать его ширину так, чтобы он включал в себя все цены,

за исключением около 5% максимальных цен и около 5% минимальных. Коридоры на дневных графиках должны строиться на основе цен за последние два-три месяца.

Ответ 174

А. II; Б. IV; В. I; Г. III. Скользящее среднее отражает среднее соглашение о ценности. Коридор показывает границы между нормальным и аномальным поведением цен. Рынок недооценен, когда падает за нижнюю линию коридора; рынок переоценен, когда поднимается выше верхней линии коридора. Коэффициенты коридора надо корректировать до тех пор, пока он не охватит 90-95% ценовых значений.

Ответ 175

В. Новички склонны делать ставки на маловероятные события: они покупают во время прорывов вверх и продают на понижение во время прорывов вниз. Профессионалы склонны играть против прорывов: они продают на понижение, едва прорыв вверх застопорится, и покупают, когда прорыв вниз перестает давать новые минимумы. Комбинация из коридоров и индикаторов дает наилучшую информацию о соотношении сил быков и медведей и помогает отличить истинные прорывы от ложных.

Ответ 176

А. Наклон коридора предоставляет ценную информацию для трейдеров. Поднимаясь, он указывает, что рынок бычий; опускаясь, он указывает, что рынок медвежий. Горизонтальный коридор — признак нейтрального рынка. Прорыв в направлении наклона коридора свидетельствует о мощном тренде. Откат к скользящей средней — это почти всегда хорошая возможность сыграть в направлении тренда. Колебания от одной границы горизонтального коридора к другой тоже создают выгодные торговые моменты. А вот покупка и продажа вблизи скользящей средней не всегда оправданны. Они хороши во время наклонного, а не горизонтального коридора.

Ответ 177

1. А, Г, Е, Ж, З, И; 2. Б, В, К; 3. Д. Коридоры в комбинации с расхождениями индикаторов подают наилучшие сигналы в техническом анализе. Бычье расхождение в момент, когда цены нависли над нижней линией коридора, указывает на блестящую возможность покупать. Начав играть на повышение, разместите стоп-приказ прямо под последним ценовым минимумом. Медвежье

расхождение в момент, когда цены подошли к верхней линии коридора, указывает на блестящую возможность сыграть на понижение. Начав играть на понижение, разместите стоп-приказ прямо над последним ценовым максимумом. Такой подход позволяет ставить стоп-приказы очень плотно. Сработав, он приносит огромную прибыль; не сработав — совсем небольшой убыток.

Ответ 178

А. На этом рынке нужно играть на повышение, потому что скользящее среднее идет вверх, подтверждая восходящий тренд. Недавний рекордный пик MACD-гистограммы показывает, что цены, вероятно, вновь поднимутся до своего последнего пика или выше. Не гонитесь за подъемом — разместите приказ покупать на уровне скользящего среднего, корректируя его ежедневно по мере роста скользящего среднего.

Ответ 179

В. Полосы Боллинджера (известные также под названием «каналы стандартной девиации») чертятся вокруг скользящего среднего. Они отличаются от прочих коридоров тем, что их ширина меняется в зависимости от волатильности рынка. Чем волатильнее рынок, тем шире становятся полосы Боллинджера.

Ответ 180

1. Г; 2. В; 3. А; 4. Б. Узкие полосы Боллинджера говорят о низкой волатильности, а широкие — о высокой. Прорыв из узких полос Боллинджера нередко означает переход от горизонтального коридора к тренду. Крупные тренды обычно вспыхивают «на ровном месте» горизонтального коридора, а потому есть смысл играть в направлении таких прорывов. Разумно также покупать опционы во внутренней зоне узких полос Боллинджера, где волатильность ниже, а опционы относительно дешевы. Продавать опционы разумно, когда они дорогие, что бывает при широких полосах и высокой волатильности.

Оцените себя

Баллы (по числу правильных ответов):

Менее 6: слабо! Вы плохо разбираетесь в системах биржевой игры. Это опасно: ведь играть без системы — это все равно что плыть без штурвала. Прочитайте, пожалуйста, рекомендуемую литературу и устройте себе переэкзаменовку.

- 6-10: ниже среднего. Вы начинаете улавливать суть основных понятий, но слабо знаете системы игры. Перечитайте, пожалуйста, рекомендуемую литературу и устройте себе переэкзаменовку.
- 11-15: довольно хорошо. Вы овладели основными понятиями о системах биржевой игры. Возможно, этого уровня знаний хватило бы в каких-то других делах — но только не в работе с системами игры. Их надо хорошо знать: они помогут вам выжить и победить на рынке. Просмотрите, пожалуйста, еще раз свои ответы, отмечая слабые места. Затем проштудируйте рекомендуемую литературу, а через несколько дней устройте себе переэкзаменовку.
- более 15: блестяще! Вы освоили принципы биржевой игры. Просмотрите, пожалуйста, задачи, решения которых отличны от ваших. Поищите, в чем суть расхождений: в допущенных вами ошибках или индивидуальности вашего стиля. (Преуспевающие трейдеры — натуры творческие и часто имеют разные мнения по многим вопросам.) Ну а затем можете приступать к следующей крайне важной теме — контролю над риском (см. главу 10).

Советую почитать

Главу 9 «Торговые системы», с. 233.

Дополнительная литература

Appel, Gerald. *Day-Trading with Gerald Appel* (video). (New York: Financial Trading Seminars, Inc., 1989).

Kaufman, Perry. *The New Commodity Trading Systems and Methods* (New York: John Wiley & Sons, 1987).

Teweles, Richard J., and Frank J. Jones. *The Futures Game*, 2nd edition (New York: McGraw-Hill, 1987).

Глава 10

Контроль над риском

Ответ 181

Б. Эмоциональная игра — враг успеха. Жадность и страх погубят всякого трейдера, который принимает решения на основании эмоций, а не знаний. Трейдер может какое-то время безнаказанно проворачивать эмоциональные сделки, но его торговый счет все равно обречен. Вы должны нацелиться на трезвую игру, а не на празднование победы.

Ответ 182

В. Почти все мы считаем себя людьми умными, а потому признание проигрыша — это удар по самолюбию. Кроме того, признать проигрыш на данном этапе — значит расстаться с надеждой на хороший исход: а кому хочется жить без надежды? Хорошие трейдеры — реалисты; цепляться за убыточную сделку — тактика неразумная.

Ответ 183

А. Вы разместили исходный стоп-приказ на основании информации и анализа. Передвигать стоп-приказ можно только в одну сторону — в направлении сделки. Расчищать путь для неприбыльной сделки — значит уготовить себе поражение.

Ответ 184

В. I, II, III и IV. Отрицательное математическое ожидание (известное также под названием «преимущество казино») означает, что после серии сделок трейдер будет скорее в убытке, нежели с прибылью. Положительное математическое ожидание (известное также под названием «преимущество трейдера») от-

носится к серии сделок, в результате которых трейдер будет скорее с прибылью, нежели в убытке. Нужно быть очень осмотрительным в подборе сделок, оставив свой выбор лишь на варианте с преимуществом трейдера.

Ответ 185

Б. Нежелание пресечь потери — признак эмоциональной игры. Нарастание трейдером убыточной позиции означает, что в его сознании мираж выигрыша перевешивает факт проигрыша. И пока он цепляется за эту позицию, его мечта жива. Вы вступили в сделку по сигналу индикатора. Чего ради оставаться в ней, когда индикатор развернулся? Раз она не такая, как надо, выйдите из нее и найдите получше.

Ответ 186

А. К тому времени, когда вы окупите проскальзывание и комиссионные, ваш фактический доход, возможно, упадет ниже теоретического.

Ответ 187

В. Четыре проигрыша кряду могут довести до краха трейдера А, в то время как трейдер Б способен выдержать череду потерь в десять раз длиннее. Трейдер А может попытаться счастья лишь четырежды, в то время как трейдер Б может позволить себе 40 неудачных бросков. При прочих равных условиях первым из них разорится тот, кто беднее. Эта истина проявляется особенно наглядно в биржевой игре, где проскальзывание и комиссионные усугубляют рыночные потери.

Ответ 188

Б, II, III, I. Первейшая цель контроля над капиталом — обеспечить выживание. Вторая — добиться устойчивого темпа дохода. Третья — добиться сверхприбылей, однако выживание — прежде всего. Именно с таким подходом играют профессионалы, в то время как у дилетантов первое — на последнем месте, а последнее — на первом.

Ответ 189

А. I. Тот, кто добьется стабильной годовой прибыли в 25%, выйдет в короли биржевого мира. Тот, кто сможет добиться большего, станет королем над королями. Тот, кто потерял больше 25% в год, может потом вернуться на рынок. Рисковать в одной-единственной сделке на 25% торгового счета — это попытка

самоубийства. Удвоив размер торговой позиции, можно получить как 25%-ную прибыль, так и ряд неприятных побочных эффектов.

Ответ 190

Б. 2% от торгового капитала — верхняя граница в каждой отдельно взятой сделке, дальше которой — ни ногой! Правило двух процентов — это крепостная стена вокруг вашего счета. Она защитит вас от увечий, которые можно получить под градом проигрышей, и удержит от желания пойти на больший риск.

Ответ 191

Б. Правило двух процентов поможет вам решить, сколькими контрактами можно торговать. Помните: в каждой отдельно взятой сделке можно рисковать не более чем на 2% торгового счета. Это означает, что при счете в 16000 долларов ваш максимальный риск составляет 320 долларов. Отложив 75 долларов на стоп-приказ, 20 долларов на комиссионные и небольшую сумму на проскальзывание, можно приобрести три контракта. Это и есть максимальное число для торговли в данных условиях. Взять четыре контракта — значит играть бесшабашно; взять всего один контракт (когда сделка много сулит) — значит играть нерентабельно. Ловите удачу за хвост, коль скоро она его выпустила!

Ответ 192

А. Если вы меняете размеры своих позиций, то при выигрыше их надо увеличивать, а при проигрыше — сокращать. В данном случае у вас хватило мудрости свернуть неудачную торговлю до размеров менее 2% торгового счета. Так держать! Держите себя в руках, чтобы какая-нибудь внезапная вспышка жадности не вырвала из них ваше теперешнее преимущество.

Ответ 193

Б. При торговле на сумму меньше оптимальной ваш риск уменьшается в арифметической прогрессии, а потенциал прибыли — в геометрической. Это — одна из причин, по которым биржевая игра так коварна. Недострахуетесь — пропустите вчистую; перестрахуетесь — недосчитаетесь прибыли. Жадный игрок нетерпелив: он торгует напропалую и вылетает из игры.

Ответ 194

Г. I, II, III и IV. Эти общие правила контроля над капиталом выдержали проверку временем, а также компьютерным методом анализа. Соблюдайте их; не пополняйте собой ряды многочисленных нарушителей!

Ответ 195

Б. I и II. Одна из худших ошибок трейдеров — это считать деньги в разгар сделки. Прикидывая, что на них можно купить, трейдер забивает себе голову посторонними мыслями: они мешают ему принимать рациональные решения, без которых он в итоге проигрывает.

Ответ 196

А. В разгар прибыльного хода надо защищать прибыль: подтяните стоп-приказ к безубыточному уровню или еще плотнее. Ее можно также снять (с одного-двух контрактов), если система игры предупреждает вас о близкой вершине. Кроме того, можно добавлять к позиции, если исходная позиция находится под защитой стоп-приказа, а размер новой не нарушает 2%-ного лимита на игровую долю торгового счета.

Ответ 197

А. I. Считать деньги во время сделки — это сигнал тревоги: в ход пошли ваши эмоции, а они заглушат голос разума. Решение выйти из сделки (коль скоро вы не в состоянии выбросить деньги из головы) — неплохой вариант. Вычислять ориентиры прибыли и уровни для стоп-приказов, а также оценивать состояние торгового счета в разгар торговли — не ко времени.

Ответ 198

В. I, II и III. Стоп-приказы — основа самодисциплины трейдера. Если вы входите в рынок по сигналам индикаторов, то и выходить из него надо по сигналам. Будьте сверхосторожны с ориентирами прибыли: обычно они срабатывают лучше на спокойных рынках, однако трендам случается забегать вперед самих себя. Хватать первую попавшуюся прибыль — верный признак сильно пострадавшего новичка, который потерял уверенность в себе.

Ответ 199

Г. I, II, III и IV. Серьезные трейдеры отдают стоп-приказы в момент вступления в сделку и перемещают их только в одну сторону — в направлении сделки. При покупке стоп-приказ можно либо оставить на месте, либо поднять, но ни в коем случае не опускать! При игре на понижение стоп-приказ можно либо оставить на месте, либо опустить, но ни в коем случае не поднимать!

Ответ 200

А. I. Приказ о защите от потерь ограничивает степень риска. Но он срабатывает не всегда: цены могут и перемахнуть через поставленную планку. И уж, конечно, никакой стоп-приказ не защитит от плохой системы игры. В лучшем случае он может замедлить крах. Стоп-приказ — оружие не идеальное, но это лучшая защита, что у нас есть.

Ответ 201

Г. Стоп-приказы на безубыточном уровне защищают ваш счет, но надо попытаться свести к минимуму ущерб от зигзагов (когда сигналы покупать резко и повторно сменяют друг друга). Поэтому есть смысл дождаться, пока рынок переместится в вашу пользу на длину среднего дневного диапазона последних нескольких дней, и лишь потом подтянуть защитный стоп-приказ на безубыточный уровень.

Ответ 202

Г. I, II, III и IV. Не забудьте защитить часть бумажной прибыли. С успехом тягаться трудно — так что когда игра идет в вашу пользу, почти все методы защиты — тоже на пользу.

Ответ 203

Г. II и III. Оценка своих действий и самоанализ — неперемные условия для того, чтобы стать зрелым, преуспевающим трейдером. Нужно изучать причины своего вступления в сделки и выхода из них, а также следить, какие эмоции одолевали вас в момент принятия решений. История — хороший учитель: учитесь у нее!

Оцените себя

Баллы (по числу правильных ответов):

Менее 7: слабо! Звучит сигнал тревоги: вы не понимаете сути контроля над капиталом. Прежде чем снова играть на реальные деньги, проштудируйте, пожалуйста, рекомендуемую литературу и устройте себе переэкзаменовку.

7-10: ниже среднего. У вас довольно отрывочные представления о сути контроля над капиталом. Играть на реальные деньги с таким уровнем знаний — это все равно что пытаться пересечь Тихий

океан на углой лодчонке. Если вы будете вступать в новые сделки с таким багажом знаний, то пойдете ко дну вместе с вашим счетом. Простудите, пожалуйста, рекомендуемую литературу и устройте себе переэкзаменовку.

11-15: довольно хорошо. Вы овладели основами контроля над капиталом. Контроль над капиталом — это вопрос настолько важный, что в данном тесте необходимо набрать исключительно наивысшую сумму баллов. Просмотрите, пожалуйста, еще раз свои неверные ответы. Затем простудите рекомендуемую литературу, а через несколько дней устройте себе переэкзаменовку.

выше 15: блестяще! Вы овладели основными правилами контроля над капиталом. Просмотрите, пожалуйста, задачи, решения которых отличны от ваших. Контроль над риском — это защитная стена вокруг вашего счета. Следите, чтобы в ней не было ни одной брешки, и немедленно затыкайте появившиеся.

Советую почитать

Главу 10 «Контроль над риском», с. 251.

Дополнительная литература

Balsara, Nauzer J. *Money Management Strategies for Futures Traders* (New York: John Wiley & Sons, 1992).

Vince, Ralph. *Portfolio Management Formulas* (New York: John Wiley & Sons, 1990).

Послесловие

Проверив свои знания в вопросах биржевой игры с помощью задачника, вы готовы к самому главному экзамену — испытанию рынком. Игра на деньги — это бесконечная проверка вашей способности логично рассуждать в напряженной обстановке, принимать неэмоциональные решения и поддерживать контроль над капиталом на вашем счете.

В задачнике вам были предложены тесты для оценки ваших знаний и умений, указана рекомендуемая литература и дана возможность повторного тестирования, если первая попытка оказалась неудачной. Следуйте этой схеме и в биржевой игре.

Главной шкалой баллов для оценки ваших действий станет размер суммы на вашем счете. Его постоянный рост (с незначительными понижениями) — это главный показатель того, что вы получаете хорошие отметки по биржевой игре. Вам надо пристально следить за своим счетом и приостанавливать игру до конца месяца, если его размер упадет более чем на 6% от уровня, достигнутого в предыдущем месяце.

Допустим, за полгода трейдеры Джим и Джон увеличили размеры своих счетов с 20000 до 24000 долларов; оба заработали по 20%. Сравните, однако, результаты их игры в каждый из месяцев и скажите, одинаковые ли оценки они получат за эти рыночные испытания:

	<i>Джим</i>	<i>Джон</i>
Январь	20000	20000
Февраль	20600	19600
Март	21700	17300
Апрель	21100	25 800
Май	23200	24100
Июнь	24500	23200
Июль	24000	24000

Кому бы вы доверили свои деньги: Джиму или Джону? У первого — устойчивый рост счета и малые потери; второй — большой мастак как терять деньги, так и наверстывать упущенное: он догнал Джима буквально за месяц! Если

вы играете в стиле Джима, то вы — на верном пути. Если вы играете в стиле Джона, то вам надо приостановить игру и задуматься над своими методами. Тот, чье выживание на рынке зависит от случайного эффектного выигрыша, вряд ли продержится там долго.

Помимо графика состояния счета рекомендую вести дневник сделок. Вступая в очередную сделку, распечатывайте графики и записывайте причины вступления в нее. При выходе из нее делайте распечатку графика на момент выхода. Напишите, почему вы вышли из сделки, например: «достижение ориентира прибыли», «сработал стоп-приказ», «по сигналу системы игры» и т. д. Сделайте вкратце письменный анализ сделки, отметив, прежде всего, что было сделано правильно и что можно было бы сделать по-другому. Благодаря анализу сделок вы сможете извлекать уроки из своей игры и лучше играть в будущем.

Обсуждайте свои биржевые дела с друзьями — но только не в период проведения очередной сделки, а после, когда вы уже вышли из нее. Обсуждать открытые позиции опасно, потому что собеседники могут увести вас от игры по вашей собственной системе в совершенно противоположную сторону. Другое дело, когда позиция закрыта: тогда мнение и опыт авторитетных для вас людей пойдут вам на пользу.

То, что вы не пожалели времени и сил на работу с задачиком, говорит о вашем серьезном отношении к биржевой игре. Продолжайте изучать рынки, сохраняйте хладнокровие и нацельтесь прежде всего на наращивание вашего счета с минимальными потерями. И тогда вы сможете осуществить свою мечту: играть и выигрывать на бирже. Желаю вам успеха.

Д-р Александр Элдер
Ноябрь 1992 года



Памяти Игоря Самотаева

Я встретил Игоря — молодого издателя биржевой литературы — в середине 90-х годов в Москве. Его легкость, ум и несомненная порядочность привлекли меня. Когда мой первый московский издатель решил перейти с биржевой литературы на дамскую, я выкупил оставшийся тираж и передал его Игорю. А когда тираж стал подходить к концу, мы вместе выпустили второе издание этой книги.

Мы очень сдружились, гуляли по Москве, ужинали в грузинских ресторанах, а один раз Игорь прилетел в гости в Нью-Йорк и привез самовар, но только на российский, не подходящий в Америке, вольтаж.

Игорь выпустил вторую мою книгу на русском языке, великолепно подготовив издание, но дела его маленького издательства шли худо. Он как-то не вошел в струю перемен в стране, его интеллигентная тщательность в работе с языком вела к отставанию от конкурентов. Последний год жизни Игоря был не очень счастливым. Он как-то метался, строил планы...

Где-то в глубокой японской провинции я получил известие из Москвы — Игорь погиб в автокатастрофе. Было безумно жалко. Он оставил прекрасную жену и двух замечательных дочек, старшая из которых была с ним в машине, когда он погиб.

Несколько месяцев спустя я прилетел в Москву и в первый же вечер был приглашен на деловую тусовку, где ко мне подошел очень приятный человек, лицо которого показалось знакомым. Это был Алексей Ильин, один из директоров издательства «Альпина». Он пригласил меня зайти в издательский дом и познакомил со своим коллегой Ильей Долгопольским. В результате «Альпина» взяла под крыло мои книги, осиротевшие после гибели Игоря.

Я рад предоставить новое, расширенное издание своей первой книги, российским читателям. Теперь у меня будет еще одна причина навещать в Москву и продолжать навещать семью погибшего друга.

Д-р Александр Элдер
Нью-Йорк, март 2007

Литература

Даглас, Марк. *«Дисциплинированный трейдер: бизнес-психология успеха»*. — М., Евро, 2004.

Лебон, Гюстав. *Психология толп*. — М., Институт психологии РАН, 1999.

Лефевр, Эдвин. *Воспоминания биржевого спекулянта*. — М., Олимп-бизнес, 2007.

Маккей, Чарльз. *Наиболее распространенные заблуждения и безумства толпы*. — М., Альпина Паблишер, 2003.

Элдер, Александр. *Как играть и выигрывать на бирже*. 3-е издание, переработанное и дополненное. — М., Диаграмма, 2004.

Angell, George. *Winning in the Futures Market* (1979). Chicago: Probus Publishing, 1990.

Appel, Gerald. *Day-Trading with Gerald Appel* (video). New York: Financial Trading Seminars, Inc., 1989.

Arms, Richard W., Jr. *The Arms Index*. Homewood, IL: Business One Irwin, 1988.

Babcock, Bruce, Jr. *The Dow Jones Irwin Guide to Commodity Trading Systems*. Homewood, IL: Dow Jones Irwin, 1989.

Balsara, Nauzer J. *Money Management Strategies for Future Traders*. New York: John Wiley & Sons, 1992.

Belveal, L. Dee. *Charting Commodity Market Price Behavior* (1969). Homewood, IL: Dow Jones Irwin, 1989.

Bullish Review Newsletter, Rosemount, MN.

Club 3000 Newsletter, Augusta, MI.

CompuTrac Software Manual (1982). New Orleans, LA: CompuTrac, 1991.

- Davis, L.J. Buffet Takes Stock//*The New York Times*, April 1,1990.
- Diamond, Barbara, and Mark Kollar. *24-Hour Trading*. New York: John Wiley & Sons, 1989.
- Douglas, Mark. *The Disciplined Trader*. New York: New York Institute of Finance, 1990.
- Edwards, Robert D., and John Magee. *Technical Analysis of Stock Trends* (1948). New York: New York Institute of Finance, 1992.
- Ehlers, John. *MESA and Trading Market Cycles*. New York: John Wiley & Sons, 1992.
- Elder, Alexander. *Directional System* (video). New York: Financial Trading Seminars, Inc., 1988.
- Elder, Alexander. *Elder-ray* (video). New York: Financial Trading Seminars, Inc., 1990.
- Elder, Alexander. *MACD & MACD-Histogram* (video). New York: Financial Trading Seminars, Inc., 1988.
- Elder, Alexander. *Market Gurus//Futures and Options World*, London, September 1990.
- Elder, Alexander. *Relative Strength Index* (video). New York: Financial Trading Seminars, Inc., 1988.
- Elder, Alexander. *Stochastic* (video). New York: Financial Trading Seminars, Inc., 1988.
- Elder, Alexander. *Technical Analysis in Just 52 Minutes* (video). New York: Financial Trading Seminars, Inc., 1992.
- Elder, Alexander. *Trading for a Living*. New York: John Wiley & Sons, 1993.
- Elder, Alexander. *Triple Screen Trading System//Futures Magazine*, April 1986.
- Elder, Alexander. *Triple Screen Trading System* (video). New York: Financial Trading Seminars, Inc., 1989.
- Elder, Alexander. *Williams%R* (video). New York: Financial Trading Seminars, Inc., 1988.
- Elliott, Ralph Nelson. *Nature's Law* (1946). Gainesville, GA: New Classics Library, 1980.
- Engel, Louis. *How to Buy Stocks* (1953). New York: Bantam Books, 1977.
- Freud, Sigmund. *Group Psychology and the Analysis of the Ego* (1921). London: Hogarth Press, 1974).

- Friedman, Milton. *Essays in Positive Economics*. Chicago: The University of Chicago Press, 1963.
- Frost, A. J., and R. R. Prechter, Jr. *Elliott Wave Principle*. Gainesville, GA: New Classics Library, 1978.
- Gallacher, William. *Winner Takes All-A Privateer's Guide to Commodity Trading*. Toronto: Midway Publications, 1983.
- Gann, W. D. *How to Make Profits in Commodities*. Chicago: W. D. Gann Holdings, 1951.
- Garland, Trudi Hammel. *Fascinating Fibonacci*. Palo Alto, CA: Dale Seymour Publications, 1987.
- Granville, Joseph. *New Strategy of Daily Stock Market Timing for Maximum Profit*. Englewood Cliffs, NJ: Prentice Hall, 1976.
- Granville, Joseph. *The Book of Granville; Reflections of a Stock Market Prophet*. New York: St. Martin's Press, 1984.
- Greenson, Ralph R. *On Gambling (1947) // Explorations in Psychoanalysis*. New York: International Universities Press, 1978.
- Greising, David, and Laurie Morse. *Brokers, Bagmen & Moles*. New York: John Wiley & Sons, 1991.
- Havens, Leston. *Making Contact*. Cambridge, MA: Harvard University Press, 1986.
- Hurst, J. M. *The Profit Magic of Stock Transaction Timing*. Englewood Cliffs, NJ: Prentice-Hall, 1970.
- Kannerman, Daniel, and Amos Tversky. Choices, Values, and Frames // *American Psychologist*, 39 (4) (April 1984), 341-350.
- Kaufman, Perry. *The New Commodity Trading Systems and Methods*. New York: John Wiley & Sons, 1987.
- Kleinfeld, Sonny. *The Traders*. New York: Holt, Rinehart and Winston, 1983.
- Lefevre, Edwin. *Reminiscences of a Stock Operator (1923)*. Greenville, SC: Traders Press, 1985.
- LeBon, Gustave. *The Crowd (1897)*. Atlanta, GA: Cherokee Publishing, 1982.
- Mackay, Charles. *Extraordinary Popular Delusions and the Madness of Crowds (1841)*. New York: Crown Publishers, 1980.
- Murphy, John J. *Technical Analysis of the Futures Markets*. New York: New York Institute of Finance, 1986.
- Neill, Humphrey B. *The Art of Contrary Thinking (1954)*. Caldwell, ID: Caxton Printers, 1985.

- Neill, Humphrey B. *Tape Reading and Market Tactics* (1931). New York: Forbes Publishing, 1931.
- Nison, Steve. *Japanese Candlestick Charting Techniques*. New York: New York Institute of Finance, 1991.
- Notis, Steve. How to Gain an Edge with a Filtered Approach//*Futures Magazine*, September 1989.
- Pacelli, Albert Peter. *The Speculator's Edge*. New York: John Wiley & Sons, 1989.
- Paulos, John Alien. *Innumeracy. Mathematical Illiteracy and Its Consequences*. New York: Vintage Press, 1988.
- Plummer, Tony. *Forecasting Financial Markets*. London: Kogan Page, 1989.
- Pring, Martin J. *Technical Analysis Explained*, 3rd ed. New York: McGraw-Hill, 1991.
- Rhea, Robert. *The Dow Theory*. New York: Barren's, 1932.
- Rorschach, Herman. *Psychodiagnoses* (1921). New York: Grune & Stratton, 1942.
- Schutzman, Fred G. Smoothing Rate of Change: New Twist to Old Study// *Futures Magazine*, April 1991.
- Shapiro, Roy. *Why Johnny Can't Sell Losers: Psychological Roots*, unpublished article, 1991.
- Sperandeo, Victor. *Trader Vic — Methods of a Wall Street Master*. New York: John Wiley & Sons, 1991.
- Steidlmayer, J. Peter, and Kevin Koy. *Markets & Market Logic*. Chicago: Porcupine Press, 1986.
- Teweles, Richard J., and Frank J. Jones. *The Futures Game*, 2nd ed. New York: McGraw-Hill, 1987.
- Twelve Steps and Twelve Traditions*. New York: Alcoholics Anonymous World Services, 1952.
- Vince, Ralph. *Portfolio Management Formulas*. New York: John Wiley & Sons, 1990.
- Wilder, J. Welles, Jr. *New Concepts in Technical Trading Systems*. Greensboro, SC: Trend Research, 1976.
- Williams, Larry. *How I Made One Million Dollars*. Carmel Valley, CA: Conceptual Management, 1973.
- Williams, Larry. *The Secret of Selecting Stocks*. Carmel Valley, CA: Conceptual Management, 1972.

Предметный указатель

- Анализ рынка *17,53,58,59, 74, 75,135,224, 263,280,436*
- Балансовый объем *352*
- Белвил.Л. Ди *286*
- Бернштейн, Джейк *34*
- Биржевая игра *13,15-19,21,23-25,27-29, 34,35,38,39,46,47,49-51,60, 62, 77, 78,84,85,88, 93, 94,134,220,251, 254,256,266, 273,285,289, 294,299, 300,306,307,309,310,312,324,373, 378,397,400,403,405,407,408,417, 418,422,431,445,448,453,454,456, 457,461,462*
- Биржевая индустрия *18,19,254,301,401*
- Биржевая толпа *15,17,33, 54,57-59, 69, 70, 73, 75, 76, 84, 92,105,131,132,136, 139,147,150,155,156,158,160,165, 171,176,186,189,215,222,246,249, 269,279,298,312,337,410,414,441, 444*
- Биржевой рентген *17,220-224,226,261, 280,282,283,371,373,374,445*
- Биржевые гуру *29,35, 73*
- Биржевые соревнования *65, 66*
- Быки *17,54,56-58, 67, 71-74, 76, 77, 80-82, 87,88, 92, 95, 98,100,102, 104, 131,137,140,147,151,159,160,161, 163,165,171,172,174,176, 177,185, 186, 214, 215, 220-226, 228, 231, 232,246-248,268,269,271,274, 280-282, 314, 318, 323, 332, 338, 339,345,349,354-356,362,363, 366,368,373,374,376,410,412,413, 416-419,422,424, 425,428,429, 434,438,439,442,445-447,452*
- Бычьи расхождения, или расхождения впадин *74*
- ## В
- Вереница потерь *26,256*
- Внутриграницный разворот *161,162,344, 346,428,429*
- Волатильность *20,245,246,248,249,384, 385,416,420,451,453*
- Волновая теория Эллиотта *30,32,305*
- Восходящая тенденция *59, 72-74,85,87, 90-96,101,104,105,148-150,153, 156,157,162,177,185,186,187, 215,225,228-231,239,244,247, 276,277*
- Восходящий треугольник *332, 421*
- ГаннУ.Д. *34*
- Гистограмма MACD *237, 239, 240,240, 248,261, 274*
- Графические модели *17, 80,171,172, 243*
- Гринсон, Ральф *36*
- Гуру-ископаемые *29,34*
- Гуру рыночного цикла *29-33*
- Гуру чудодейственного метода *29,33*
- Двенадцатишаговая программа *41*
- Деловой риск *45,47,48,217,443*
- Доу, Чарльз *80*
- Дуглас, Марк *52,291*

З

Защитный стоп-приказ 37,86, 89, 90, 95, 98, 99, 103, 133, 134, 138, 140, 147, 149, 157, 161, 166, 172, 185, 190, 225, 230, 240, 241, 272, 284, 325, 330, 338, 417, 418, 420, 421, 429, 459

И

Игра с минусовым исходом 18, 19, 254, 291, 400

Игра с нулевым исходом 18, 19

Индекс S&P500 71

Индекс вовлеченности трейдеров 218

Индекс Херрика 188-192

Индекс Доу-Джонса 19, 31, 87, 440

Индекс новых максимумов -
новых минимумов 150, 279, 360, 362, 438, 440

Индекс относительной силы 105, 275, 347, 429, 430

Индекс силы 17, 221, 223-232, 240, 241, 274, 280, 281, 371, 375-377, 381, 447

Индекс товарного канала 250

Индекс трейдеров 360, 364, 440

Индекс Уильямса 165

Индикаторы рынка акций 360, 438, 441

Индикаторы тенденций 149, 150, 159, 220, 274

Институциональные трейдеры 62, 64

Информационные бюллетени 85

К

Каналы скользящих средних 245, 247

Каналы стандартной девиации 248

Каналы тенденций 103

Комиссионные 18-22, 39, 47, 48, 58, 59, 62, 66, 95, 254, 256, 273, 287, 300, 301, 310, 323, 393, 400, 401, 407, 416, 456, 457

Комиссия по срочной биржевой торговле 217

Комиссия по ценным бумагам и биржам 227

Контроль над капиталом 10, 16, 26, 29, 38, 39, 53, 70, 71, 95, 153, 239, 241, 253-255, 258, 260, 289, 294, 296, 299, 311,

392, 400, 402, 404, 408, 456, 457, 459-461

Л

Лебон, Гюстав 67

Лидеры тенденций 73

Линия роста/падения 364

Линия тренда 31, 80, 91, 94, 98, 99-105, 156, 172, 173, 190, 192, 215, 245, 269, 271, 276, 325-328, 347, 383, 386, 387, 418, 419, 422, 430

М

Маккей, Чарльз 29, 67

Максимальные цены 79, 452

Максимум столбика 82, 222, 222, 240

Маржа 29, 227, 300, 393

Медведи 27, 54-58, 67, 71-74, 76-78, 81-83, 87, 88, 92, 95, 98, 100, 102, 104, 131, 137, 139, 140, 147, 148, 151, 159-163, 265, 266, 272, 272, 274, 276, 277, 285, 286, 224, 225, 220-226, 228, 230, 231, 246, 248, 268, 269, 271, 274, 280-283, 314, 318, 321, 323, 327, 332, 339, 345, 349, 351, 354-356, 362-364, 366, 373, 374, 376, 410, 412-414, 416-419, 422-425, 428-430, 434, 438, 442, 443, 445-447, 452

Медвежий расхождения,
или расхождения пиков 74

Минимальные цены 79

Минимум столбика 222, 222, 240

Миф об автопилоте 27

Миф о биржевых премудростях 25

Миф о недостаточном капитале 25

Модель «голова и плечи» 272, 420, 422

Н

Накопление/распределение 353, 356, 434

Нисходящая тенденция 72, 74, 85, 88, 90-93, 96, 97, 104, 105, 107, 130, 148-150, 156, 162, 171, 178, 286, 288, 223, 224, 226, 228-230, 239

Нисходящий треугольник 332, 421

О

Общество анонимных алкоголиков 36, 38, 40, 44, 53, 308, 406

Объем торговли 17, 30, 31, 79, 80, 83, 84, 89, 90, 99-101, 105, 135, 174-176, 188, 190, 226, 228, 324

Оптимальная доля «Ф» 258

Опционы 14, 17, 36, 45, 56, 64, 219, 249, 321, 349, 360, 368, 369, 387, 411, 440, 442, 451, 453

Островной разворот 329, 420

Осцилляторы 17, 149-151, 159, 191, 220, 241, 274, 275, 281, 283, 337, 341, 426, 430, 431, 435, 436

Открытие короткой позиции 223, 230, 232, 239

Открытый интерес 17, 58, 79, 184-191, 217, 276, 278, 321, 349, 354-357, 434-А37, 443

П

Параболическая система 243, 244, 262, 263, 382, 383, 396, 451

Пламмер, Тони 70, 73, 291

Пограничия 259, 161-163, 167, 171-173

Поддержка и сопротивление 80, 85-89, 135, 172, 245, 324, 396, 417, 422, 451

Позиционные пределы 63, 217

Полосы Боллинджера 245, 248, 249, 386, 387, 453

Правило двух процентов 257, 258, 289, 457

Предварительная линия тренда 100, 205

Принг, Мартин 290

Прорывы истинные и ложные 90

Проскальзывание 28-22, 39, 47, 48, 58, 62, 82, 83, 97, 175, 288, 254, 256, 269, 270, 278, 287, 300, 301, 310, 323, 400, 401, 407, 416, 456, 457

Простые разрывы 429, 420

Процентный диапазон Уильямса 343, 344, 427, 428

Прямоугольники 80, 332, 422

Психиатрия 22, 23, 25, 40

Психологические индикаторы 17, 149, 279, 444

Психология биржевой толпы 17, 54, 58, 92, 131, 136, 139, 147, 155, 156, 160, 165, 171, 176, 286, 289, 246, 366, 424, 425, 444

Пункто-цифровые графики 79

Пут-опцион 420

Пятна Роршаха 79

Р

Разрывы отмежевания 429

Разрывы продолжения 429

С

Самовредительство 36, 38, 39, 406

Сглаженная скорость изменения 154-156, 158, 159

Система направленного движения 94, 98, 147, 149, 274, 340

Система «Тройной выбор» 17, 135, 224, 231, 241, 263

Системы канала 248

Системы удваивания 257

Скользкие средние 83, 94, 98, 130-133, 135, 136, 138, 245, 247, 281, 283, 451

Скорость изменения 153-159

Соотношение прибыль/риск 90, 94, 134

Стейдлмайер, Питер 34, 84

Стоп-лосс 266, 267, 272, 284-287

Стоп-приказ 37, 48, 86, 89-91, 94, 95, 98, 99, 101, 103, 107, 133, 134, 138, 140, 148, 149, 155, 157, 262, 266, 272, 275, 285, 288, 290, 225, 230, 239-244, 257, 259, 261-264, 272, 278, 284, 286, 307, 324-327, 329, 330, 352, 355, 374, 382, 383, 386, 390, 391, 394-396, 405, 416-421, 435, 446, 447, 450-452, 455, 457-459, 462

Стохастический осциллятор 259, 163-166, 241, 248, 261, 344-346, 380, 381, 428, 429

Схождение-расхождение скользящих средних 94, 98, 136

Т

Темп 20, 153-157, 185, 456

Тенденции и торговые коридоры 91-93

Теория Доу 89, 103, 133, 137, 140, 147, 155, 158, 262, 265, 272, 278, 287, 290, 224, 228, 243, 247, 248

Теория «рынок знает все» 84

Технические индикаторы 27, 72, 74, 83, 90, 103, 105, 135, 149, 188, 214, 226, 250, 262, 273, 274, 294, 336, 408, 419

Технический анализ 25, 27, 53, 58, 62, 70, 71, 73, 75, 76, 80, 92, 93, 98, 131, 135, 136, 152, 241, 249, 268-270, 272, 274,

286, 299, 319, 321, 334, 336, 342, 413-415, 422, 423, 430, 431, 436, 452

Типы расхождений 151

Торговые системы 16, 27, 28, 29, 35, 70, 134, 454

Торговый коридор 87, 89-95, 97, 135, 147, 150, 177, 187, 188, 262, 381, 418, 422, 428

Трейдеры 10, 12, 14-21, 23-29, 33, 34, 36, 37, 39, 40, 41, 43-46, 48, 52, 54-64, 66-73, 75, 77, 79-82, 84, 86-90, 93, 95, 97, 98, 101, 102, 130-133, 135, 136, 138, 139, 149, 155, 156, 160, 164, 165, 169, 171, 174, 176, 177, 186-188, 213, 214, 216-218, 222, 241, 243, 245, 250, 252-256, 258, 260-263, 265-268, 270, 271, 273, 276, 278-280, 282-285, 287-291, 294, 296, 298-300, 302, 304, 307-310, 312, 314, 315, 330, 347, 349, 351, 352, 357, 366, 383, 390, 400, 403, 405-413, 416-421, 429-433, 435-437, 442, 443, 447, 448, 451, 452, 454, 455, 458, 461

Треугольники 80, 272, 331, 421, 422

У

Уайлдер-мл., Дж. Уэллс 241

Уолл-стрит 51, 54, 68, 178, 256, 272

Уровни RSI 171, 172

Уровни поддержки 75, 87-89, 172, 245, 269, 271, 451

Уровни сопротивления 87, 157, 269

Фрейд, Зигмунд 35, 68

Фьючерсные рынки 33, 61-63, 80, 83, 99, 171, 174, 186, 188, 216-218, 276, 278, 295, 315, 369, 411, 443

Х

Хвосты 98, 99, 270, 281, 327, 328, 419

Хеджеры 217, 218, 443

Хейвенз, Лестон 52

Ц

Цена закрытия 79, 82, 130, 132, 134, 153, 154, 158-160, 164, 165, 169, 171, 323, 343, 345, 346, 354, 373, 375, 418, 424, 427, 429, 445

Цена открытия 81, 82, 323, 434

Цена предложения 56

Цена спроса 56, 73

Циклы 30, 34, 132, 138, 159, 305, 435

Ч

Частные трейдеры 62, 63, 315, 411

Числа Фибоначчи 261, 262

Э

Эллиотт Р.Н. 34, 85

А

Archer Daniels Midland 62

В

Bullish Review Newsletter 464

Business Week 214, 215

С

Club 3000 27, 464

F

Fiat 279

Financial Trading Seminars, Inc. 16, 294, 295, 448, 454, 464, 465

Futures 29, 217, 291, 431, 454, 460, 464, 465, 466, 467

Futures and Options World 29, 291, 465

I

IBM 55,56, 178,244

M

MACD 98, 136-140, 240, 248, 261, 274, 338-380, 385, 386, 425, 436, 453, 465

N

NH - NL 198-204, 360-363, 438, 439

Nikkey Dow, индекс 232

R

RoC 153-159

S

S-RoC 154, 156, 158, 159

T

Technical Analysis of Stock and Commodities 291

The Wall Street Journal 40

TRIN 360, 364, 439, 440

И

United Airlines 56

Z

Zinger 55

Об авторе

Александр Элдер родился в Ленинграде и вырос в Эстонии. В 16 лет поступил на медицинский факультет Тартуского университета. В 23 года, работая судовым врачом, он бежал с советского корабля в Африке и получил политическое убежище в США. Затем, завершив свое психиатрическое образование и открыв частную практику, работал психиатром в Нью-Йорке и преподавал в Колумбийском университете. Был редактором книжного отдела в журнале *The Psychiatric Times*.

Заинтересовавшись игрой на бирже, д-р Элдер постепенно стал профессиональным трейдером. Он — автор многочисленных статей и рецензий; выступал на многих конференциях.

В 1988 году д-р Элдер организовал компанию Financial Trading Seminars, Inc., которая стала одной из ведущих фирм по подготовке трейдеров. Он консультирует частных трейдеров и финансовые структуры, проводит семинары для трейдеров. Его фирма выпускает видеопособия по биржевой торговле и биржевую литературу.

Бестселлер Александра Элдера «Как играть и выигрывать на бирже» переведен на 12 языков и стал одной из самых популярных книг в истории биржи.

Читатели книги могут подписаться на информационный бюллетень (на английском языке), выпускаемый фирмой, обратившись по следующему адресу или телефону:

Financial Trading Seminars, Inc.
PO Box 20555, Columbus Circle Station
New York, NY 10023
USA
Телефон: 1-718-507-1033
Интернет-сайт: <http://www.elder.com>
e-mail: info@elder.com